

دفترچه سوالات میکرو طبقه بندی شده

پایه یازدهم



قلمرو زبانی (۷ نمره)

۱. در بیت زیر یک برابر معنایی برای واژه «حیله‌گر» مشخص کنید.
«برو شیر درنده باش ای دغل / مینداز خود را چو روباه شل»
۲. املاي درست را از داخل کمانک انتخاب کنید.

الف

به نام چاشنی بخش زبان‌ها (هلاوت / حلاوت) سنج معنی در بیان‌ها

۳. رابطه معنایی همه گزینه‌ها یکسان است به جز گزینه :
الف) بهار / فصل (ب) ترش / شیرین (ج) فوتبال / ورزش (د) سیر / گیاه

قلمرو فکری (۸ نمره)

۴. مصراع دوم بیت مقابل چه مفهومی دارد؟ «به ترتیبی نهاده وضع عالم / که نی یک موی باشد بیش و نی کم»
۵. برای جای خالی، مناسب‌ترین واژه را از نظر املايي انتخاب کنید.

الف

مردان بار را به نیروی همّت و بازوی (حمیت، همیت) کشند، نه به قوت تن.

۶. در بیت «شغال نگون بخت را شیر خورد / بماند آنچه روباه از آن سیر خورد»، واژه‌های قافیه سبب خلق چه آرایه ادبی شده‌اند؟
۷. بیت «کمال عقل آن باشد در این راه / که گوید نیستم از هیچ آگاه» با کدام یک از گزینه‌های زیر تناسب معنایی دارد؟
الف) کمال‌گرایی عقل (ب) تقابل همیشگی عقل و عشق
ج) اظهار عجز از شناخت خدا (د) دشوار بودن راه عشق

۸. معنی و مفهوم اشعار و عبارات زیر را به نثر روان بنویسید.

الف

کسی نیک بیند به هر دو سرای / که نیکی رساند به خلق خدای

۹. مفهوم مشترک دو بیت زیر چیست؟

الف) برو شیر درنده باش ای دغل / مینداز خود را چو روباه شل
ب) چون شیر به خود سپه‌شکن باش / فرزند خصال خویشتن باش

۱۰. ارکان تشبیه (مشبه و مشبه‌به) را در بیت زیر مشخص کنید.

کزین پس به کنجی نشینم چو مور / که روزی نخوردند پیلان به زور

۱۱. برای هر یک از بیت‌ها مفهوم مناسب را از جدول زیر انتخاب کنید. (یک مورد اضافه است)

الف) ظاهر آیینۀ باطن است	که خلق از وجودش در آسایش است	۱) خدا را بر آن بنده بخشایش است
ب) آزار ندادن مردم	همه ادب‌ها اقبال گردد	۲) اگر لطفش قرین حال گردد
ج) بنده‌نوازی خدا	عرضه‌ده مخزن پنهان کوه	۳) دید یکی عرصه به دامان کوه
د) مهم لطف خداست.		

۱۲. درستی یا نادرستی هر عبارت را مشخص کنید.

الف

در بیت «نه بیگانه تیمار خوردش نه دوست / چو چنگش، رگ و استخوان ماند و پوست» می‌توان از شیوه قرار گرفتن واژه در جمله به معنای کلمه «چنگ» پی برد.

۱۳. معنی عبارات و ابیات زیر را به نثر روان بنویسید.

الف

بگیر ای جوان، دست درویش پیر

۱۴. در بیت زیر شاعر «بخشنده» را حاصل چه می‌داند؟

- کرم ورزد آن سر که مغزی در اوست
 الف) ثروتمندی ب) مهربانی و عاطفه
 که دون همتانند بی مغز و پوست
 ج) خردمندی د) دوری از دون همتان
۱۵. معنای بیت‌های زیر را بنویسید.

الف

به ترتیبی نهاده وضع عالم که نی یک موی باشد بیش و نی کم

ب

چو صبرش نماند از ضعیفی و هوش ز دیوار محرابش آمد به گوش

۱۶. با توجه به بیت

«شغالِ نگون بخت را شیر خورد
 «شیر» و «روباه» نماد چه کسانی هستند؟

۱۷. آرایه ادبی مقابل هر بیت را در آن نشان دهید.

الف

بلند آن سر که او خواهد بلندش نژند آن دل که او خواهد نژندش (مجاز)

ب

اگر لطفش قرین حال گردد همه ادبارها اقبال گردد (تضاد)

پ

در این بود درویش شوریده‌رنگ که شیری برآمد شغالی به چنگ (واج‌آرایی)

۱۸. مفهوم بیت «رزق هر چند بی‌گمان برسد / شرط عقل است جستن از درها» در کدام گزینه درست بیان شده است؟

الف) هر چند خدا قطعاً به همه روزی خواهد داد اما عقل حکم می‌کند ما خودمان هم برای به دست آوردن آن تلاش کنیم.

ب) رزق و روزی بدون شک از طرف خدا خواهد رسید، پس عاقلانه نیست در طلب روزی از هر دری وارد شویم.

۱۹. در بیت «فخری که از وسیلت دون‌همت می‌رسد / گر نام و ننگ داری از آن فخر عار دار» شاعر کدام فخر را سرزنش می‌کند؟

۲۰. از دیدگاه شاعر در بیت زیر دوست واقعی چه هنگامی شناخته می‌شود؟

«معیار دوستان دغل روز حاجت است قرضی به رسم تجربه از دوستان طلب»

۲۱. اشعار و عبارات زیر را به نثر ساده و روان برگردانید.

الف

زَنخْدان فرو برد چندی به جیب.

۲۲. مفهوم کدام‌یک از ابیات زیر متفاوت است؟

الف) یقین مرد را دیده بیننده کرد شد و تکیه بر آفریننده کرد

ب) کزین پس به کنجی نشینم چو مور که روزی نخوردند پیلان به زور

ج) زَنخْدان فرو برد چندی به جیب که بخشنده روزی فرستد ز غیب

د) نه بیگانه تیمار خوردش نه دوست چو چنگش رگ و استخوان ماند و پوست

۲۳. با توجه به ابیات زیر به سؤالات مطرح‌شده پاسخ دهید.

دگر روز باز اتفاق اوفتاد که روزی‌رسان قوت روزش بداد

کزین پس به کنجی نشینم چو مور که روزی نخوردند پیلان به زور

الف

مرجع ضمیر «ش» در «روزش» چه کسی است؟

ب

مفهوم کدام بیت مقدر بودن روزی و بی تأثیری زورمندی در میزان روزی است؟

پ

در بیت دوم دو «نماد» پیدا کنید.

۲۴. مفهوم مشترک بیت‌های زیر را بنویسید.

چه در کار و چه در کار آزمودن
بخور تا توانی به بازوی خویش

نباید جز به خود محتاج بودن
که سعیت بود در ترازوی خویش

۲۵. آرایه مناسب را از داخل کمانک انتخاب کنید.

الف) در نایسته احسان گشاده است
ب) بگیر ای جوان دست درویش پیر
ج) به گوش ارغوان آهسته گفتم
د) عاقبت از خامی خود سوخته

به هر کس آنچه می‌بایست داده است (استعاره، مجاز)
نه خود را بیفکن که دستم بگیر (کنایه، تلمیح)
بهارت خوش که فکر دیگرانی (تشخیص، واژه‌آرایی)
رهروی کبک نیاموخته (متناقض‌نما، جناس)

۲۶. کارکرد معنایی فعل «شد» را در سروده‌های زیر بررسی کنید.

الف) گریه شام و سحر، شکر که ضایع نگشت
ب) منزل حافظ کنون بارگه پادشاست

قطره باران ما گوهر یکدانه شد
دل بر دلداری رفت، جان بر جانانه شد

۲۷. از بین گروه‌واژه‌های زیر، معنای دو واژه نادرست است؛ درست آنها را بنویسید.

«فگار: خسته - رقت: نامه بلند - زرخدان: چانه - کراهیت: بیماری - ندیم: همدم - فراغ: آسودگی»

۲۸. نوشتار کدام واژه داخل کمانک، کامل‌کننده مفهوم عبارت است؟

الف) چو صبرش نماند از ضعیفی و هوش
ب) آنگاه آگاه شدند که غرقه خواست شد. بانگ و هزاهز و غریو (خواست / خاست).

ز دیوار (مهرابش / محرابش) آمد به گوش
دل بر دلداری رفت، جان بر جانانه شد

۲۹. معنای فعل «شد» را در سروده زیر بررسی کنید.

گریه شام و سحر، شکر که ضایع نگشت
منزل حافظ کنون بارگه پادشاست

قطره باران ما گوهر یکدانه شد
دل بر دلداری رفت، جان بر جانانه شد

۳۰. در هر یک از بیت‌های زیر پیوندهای هم‌پایه‌ساز و وابسته‌ساز را مشخص کنید.

الف) چنان سعی کن کز تو ماند چو شیر
ب) یقین مرد را دیده بیننده کرد

چه باشی چو روبه به وامانده سیر؟
شد و تکیه بر آفریننده کرد

۳۱. درستی یا نادرستی هر عبارت را مشخص کنید.

الف) در بیت «نه بیگانه تیمار خوردش نه دوست / چو چنگش رگ و استخوان ماند و پوست» می‌توان از شیوه قرار گرفتن واژه در جمله به معنای کلمه «چنگ» پی برد.
(درست - نادرست)

ب) در مصراع اول بیت زیر «و» حرف ربط است. (درست - نادرست)

«زاع چو دید آن ره و رفتار را
وان روش و جنبش هموار را»

ج) در بیت «شغال نگون بخت را شیر خورد / بماند آن چه روباه از آن سیر خورد» واژه «روباه» همان نقش دستوری واژه «شیر» را دارد. (درست - نادرست)

۳۲. در هر یک از جمله‌های زیر نوع حذف (قرینه لفظی / معنایی) را مشخص سازید.

الف) بلند آن سر، که او خواهد بلندش
ب) تا نزدیک نماز پیشین، از این مهمات فارغ شده بود و خیل‌تاشان و سوار را گسیل کرده.

نژد آن دل، که او خواهد نژندش

۳۳. در بیت زیر شاعر چگونه آرایه جناس همسان (تام) را پدید آورده است؟ ارکان جناس و معنی هر یک را بنویسید.

«با زمانی دیگر انداز ای که پندم می‌دهی
کاین زمانم گوش بر چنگ است و دل در چنگ نیست»

۳۴. با توجه به آثار داده شده، به پرسش‌های زیر پاسخ دهید.

«تحفة الاحرار، بهارستان، بوستان، فرهاد و شیرین»

الف) کدام دو اثر از یک شاعر یا نویسنده است؟

ب) از میان آثار، کدام یک به نثر نوشته شده است؟

۳۵. نقش ضمیر مشخص شده را در بیت زیر نشان دهید.

«چو صبرش نماند از ضعیفی و هوش ز دیوار محرابش آمد به گوش»

۳۶. در کدام گزینه نادرستی املایی دیده می‌شود؟ تصحیح کنید.

- | | |
|--------------------------------|----------------------------|
| ۱) به نام چاشنی‌بخش زبان‌ها | حلاوت‌سنج معنی در بیان‌ها |
| ۲) اگر لطفش قرین حال گردد | همه ادب‌ارها اقبال گردد |
| ۳) خرد را گر نبخشد روشنایی | بماند تا عبد در تیره‌رایی |
| ۴) یکی روبه‌ی دید بی دست و پای | فروماند در لطف و صنّع خدای |

۱. تعداد غلط‌های املایی گزینه را بنویسید.

الف

آن‌گاه آگاه شدند که غرقه خاست شد. بانگ و هزاحز و غریو خواست. امیر برخاست.

۲. در عبارت زیر جمله مجهول را بیابید و آن را به جمله معلوم تبدیل کنید.

«پیش از غیبت شمس، شاگردان به مولانا این‌گونه خبر دادند که شمس کشته شد ولی دلش بر درستی این خبر گواهی نمی‌داد.»

۳. نقش دستوری موارد مشخص شده را بنویسید.

الف

آن را امیرالمؤمنین می‌روا دارد ستدن.

۴. عبارت زیر به کدام فضیلت اخلاقی قاضی بُست اشاره دارد؟

«و آنچه دارم از اندک‌مایه خطام دنیا حلال است و کفایت است و به هیچ زیادت حاجتمند نیستم.»

۵. معنی و مفهوم اشعار و عبارات زیر را به نثر روان بنویسید.

الف

من هیچ مُستحق نشناسم در بُست که زر به ایشان توان داد.

۶. مفرد واژه مشخص شده در مصراع «هم خطواتش متقارب به هم» با کدام واژه در بیت زیر هم‌معنی می‌باشد.

«بر قدم او قدمی می‌کشید وز رقم او رقمی می‌کشید»

۷. در کدام گزینه فعل مجهول وجود دارد؟

الف) اول نقش، آن باشد که همه را سجده او باید کرد.

ب) بار داده آید که علت و تب تمامی زایل گشت.

۸. با توجه به عبارت زیر، به سؤالات پاسخ دهید.

«و امیر گفت: در این دو سه روز بار داده آید که علت و تب تمامی زایل شد و چون نامه‌ها گسیل کرده شد، تو باز آی که پیغامی‌ست سوی بونصر تا داده آید. من

بازگشتم و این چه رفت، با بونصر بگفتم. پس شکر کرد بر سلامت امیر و نامه نبشته آمد.»

الف

سومین فعل مجهول را بیابید و بنویسید.

ب

یک نقش تبعی مشخص کرده و نوع آن را بنویسید.

۹. هر سه معنی کدام واژه درست آمده است؟

الف) همایون: خجسته، مبارک، فرخنده ب) کران: ساحل، کنار، گوشه

۱۰. برای هر یک از بیت‌ها مفهوم مناسب را از جدول زیر انتخاب کنید. (یک مورد اضافه است)

الف) ظاهر آیینۀ باطن است	۱) خدا را بر آن بنده بخشایش است	که خلق از وجودش در آسایش است
ب) آزار ندادن مردم	۲) اگر لطفش قرین حال گردد	همه ادبارها اقبال گردد
ج) بنده‌نوازی خدا	۳) دید یکی عرصه به دامان کوه	عرضه‌ده مخزن پنهان کوه
د) مهم لطف خداست.		

۱۱. در متن زیر به توصیف فضایل اخلاقی کدام شخصیت اشاره شده است؟

«زری که سلطان محمود به غزو از بتخانه‌ها به شمشیر بیاورده باشد و بتان شکسته و پاره کرده و آن را امیرالمؤمنین می‌روا دارد ستدن، آن، قاضی همی نستاند؟!»

الف) ابوالفضل بیهقی ب) بونصر مشکان ج) ابوالحسن بولانی

۱۲. در کدام عبارت، کاربرد فعل «مجهول» مشهود است؟

الف) چون نامه گسیل کرده شود، تو باز آی که پیغامی‌ست سوی بونصر در بایی، تا داده آید.

ب) تا نزدیک نماز پیشین، از این مهمات فارغ شده بود و خیل‌تاشان و سوار را گسیل کرده.

۱۳. مصرعی از شعر «زاغ و کبک» را بنویسید که در آن واژه «قاعده» وجود دارد؟

۱۴. گوینده هر عبارت از کدام ویژگی اخلاقی برخوردار است؟

الف آنچه دارم از اندک مایه حُطامِ دنیا کفایت است.

۱۵. معنی عبارات و ابیات زیر را به نثر روان بنویسید.

الف به نشاط، قلم درنهاد.

۱۶. با توجه به متن به سوالات پاسخ دهید.

گفت: «بونصر را بگو که امروز دُرستم و در این دو سه روز، بار داده آید که علت و تب تمامی زایل شد». من بازگشتم و این چه رفت با بوسهل بگفتم. سخت شاد شد و

الف معادل امروزی فعل مجهول موجود در متن را بنویسید.

ب نقش دستوری واژه «سخت» چیست؟

پ حرف نشانه «را» بعد از «بونصر» بیانگر چه نقش دستوری هست؟

۱۷. مفهوم قسمت مشخص شده در عبارت زیر را بنویسید؟

الف «امیر از آن جهان آمده، به خیمه فرود آمد و جامه بگرداند.»

۱۸. با توجه به عبارت به سوالات پاسخ دهید.

«بسیار دعا کرد و گفت: این صلت فخر است پذیرفتم و باز دادم که مرا به کار نیست و قیامت سخت نزدیک است حساب این نتوانم داد و نگویم که مرا سخت دربایست نیست اما چون به آنچه دارم و اندک است، قانعم وزر و وبال این چه به کار آید؟»

الف عبارت «نگویم که مرا سخت دربایست نیست» را معنا کنید.

۱۹. معنی واژگان مشخص شده زیر را بنویسید.

الف بونصر را بگوی که امروز دُرستم در این دو سه روز، بار داده آید.

ب حلالِ بی شُبّهت باشد.

پ فَرّاح تر بتوانند زیست.

ت حق این نعمت تندرستی که باز یافتیم، لَختی گزارده باشیم.

۲۰. با توجه به عبارت زیر از درس «قاضی بست» به سوالات پاسخ دهید.

«امیر را یافتم آنجا بر زیر تخت نشسته ... گفت: بونصر را بگوی که امروز درستم و در این دو سه روز، بار داده آید که علت و تب تمامی زایل شد.»

الف) «یافتم» به چه معنایی است؟

ب) «علت» چه معنایی دارد؟

پ) «بار داده آید» به چه معنایی است؟

۲۱. در عبارت زیر منظور از «نماز پیشین» چیست؟

«و این مرد بزرگ و دبیر کافی به نشاط قلم در نهاد و تا نزدیک نماز پیشین از مهمات فارغ شده بود.»

۲۲. منظور از قسمت مشخص شده در متن زیر چیست؟

«قیامت سخت نزدیک است حساب این نتوان داد و نگویم که مرا سخت دربایست نیست.»

۲۳. با توجه به عبارت «امیر نامه‌ها فرمود به غزنین و مثال داد تا هزار هزار درم به مستحقان و درویشان دهند.» به سوالات پاسخ دهید.

الف) «مثال داد» به چه معنایی است؟

ب) معادل امروزی «هزار هزار» را بنویسید.

۲۴. با توجه به عبارت «امیر از آن جهان آمده، به خیمه فرود آمد و جامه بگردانید.» به پرسش‌های زیر پاسخ دهید.

الف) «از آن جهان آمده» به چه معنایی است؟

ب) معنی «جامه بگردانید» را بنویسید.

۲۵. در عبارت «من این نپذیرم و در عهده این نشوم.» جمله «در عهده این نشوم» چه مفهومی دارد؟

۲۶. در عبارت «امیر از آن جهان آمده، به خیمه فرود آمد و تر و تباه شده بود.»

الف) «فرود آمدن» یعنی چه؟

ب) وضعیت امیر چگونه بود؟

۲۷. منظور از «شمار آن به قیامت مرا باید داد.» چیست؟

۲۸. با توجه به عبارت به سوالات مطرح شده پاسخ دهید.

«این صلت فخر است. پذیرفتم و باز دادم که مرا به کار نیست و قیامت سخت نزدیک است. حساب این نتوانم داد و نگویم که مرا سخت در بایست نیست.»

الف) مفهوم عبارت «این صلت فخر است» چیست؟

ب) با توجه به عبارت فوق چرا قاضی بست از پذیرفتن زر امتناع می کند؟

پ) عبارت «مرا به کار نیست» یعنی چه؟

۲۹. در عبارت «این مرد بزرگ و دبیر کافی، به نشاط قلم در نهاد، تا نزدیک نماز پیشین، از این مهمات فارغ شده بود.»

الف) عبارت «به نشاط قلم در نهاد» یعنی چه؟

ب) معادل امروزی «نماز پیشین» چیست؟

۳۰. معنی واژه مشخص شده را بنویسید.

الف

بونصر را بگوی که امروز دُرستم و در این دو سه روز، بار داده‌اید که علت و تب تمامی زایل شد.

۳۱. در بیت زیر، کدام واژه ابهام دارد؟ معنای مختلف آن را بنویسید.

نادره کبکی به جمال تمام شاهد آن روضه فیروزه فام

۳۲. معنی ابیات و عبارات زیر را به نثر ساده و روان بنویسید.

الف

روز دوشنبه، امیر [مسعود] شبگیر، برنشست و به گران رود هیرمند رفت.

۳۳. مفهوم مصراع اول بیت «عاقبت از خامی خود سوخته / رهروی کبک نیاموخته» چیست؟

۳۴. معنی واژگان مشخص شده را بنویسید.

الف

هم خُطواتش متقارب به هم.

۳۵. معنی واژگان مشخص شده را با توجه به ابیات و عبارات زیر بنویسید.

الف

زاغی از آنجا که فراغی گزید رخت خود از باغ به راغی کشید

۳۶. معنی روان عبارت را بنویسید.

الف

تا خویشتن را صَبِغَتَکِی حلال خردند و فَراخ تر بتوانند زیست.

۳۷. ابیات و عبارات زیر را به نثر روان، بازگردانی کنید.

الف

امیر (مسعود) شبگیر، برنشست

۳۸. در بیت زیر «خامی» و «سوخته» هر کدام برای بیان چه مفهومی به کار رفته‌اند؟

«عاقبت از خامی خود سوخته رهروی کبک نیاموخته»

۳۹. ابیات و عبارات زیر را به نثر روان برگردانید.

الف

آن چه دارم از اندک مایه حُطام دنیا حلال است، من این زر نپذیرم و در عهده ی این نشوم.

۴۰. معنی واژگان مشخص شده را بنویسید.

الف

وزر و وَبال این چه به کار آید؟

۴۱. ابیات و عبارات زیر را به نثر روان، بازگردانی کنید.

الف

کرد فرامش ره و رفتار خویش

ماند غرامت زده از کار خویش

ب

نباشته آمد و به توقیع مؤکد گشت و مبشران برفتند.

۴۲. ابیات و عبارات زیر را به نثر روان برگردانید.

الف

باز کشید از روش خویش پای

ب

این صلت فخر است، پذیرفتم و باز دادم که مرا به کار نیست.

۴۳. معنی لغات و ترکیبات مشخص شده را بنویسید.

الف

بانگ و هزاهز و غریو برخاست.

۴۴. عبارات زیر را به نثر روان برگردانید.

الف

این کیسه‌ها به پدر و پسر باید داد تا خویشتن را ضیعتکی حلال خردند و فراخ تر بتوانند زیست.

۴۵. ابیات و عبارات زیر را به نثر روان برگردانید.

الف

امیر نیک کوفته شد و پای راست افگار شد و هیچ نمانده بود از غرقه شدن.

۴۶. مفهوم کنایی بیت زیر چیست؟

بر قدم او قدمی می کشید / وز قلم او رقمی می کشید

۴۷. با توجه به ابیات و عبارات زیر، معنی و مفهوم واژه‌های مشخص شده را بنویسید.

الف

هم حرکاتش متناسب به هم / هم خطواتش متقارب به هم

۴۸. در بیت «زاغی از آنجا که فراغی گزید / رخت خود از باغ به راغی کشید» کدام آرایه ادبی وجود ندارد؟

الف (جناس تام / ب (جناس ناقص / پ (کنایه / ت (واج آرایه

۱. معنی واژه مشخص شده را بنویسید.
 «به رود سند می‌غلتید بر هم ز امواج گران، کوه از پی کوه»
۲. در بیت زیر «مشبه» کدام واژه است؟
 چو لشکر گرد بر گردش گرفتند چو کشتی، بادپا در رود افکند!
۳. اگر بخواهیم قالب چهارپاره را ترسیم کنیم، انتخاب کدام واژه از داخل کمانک، برای قافیه هر بیت، به ترتیب صحیح می‌باشد؟
 الف: به یاری خواهیم از آن سوی دریا سوارانی زره‌پوش و (مهتیا / کمان‌گیر)
 ب: دمار از جان این غولان کشم سخت بسوزم خانمان‌هاشان به (شمشیر / بخت)
۴. در بیت «چه اندیشید آن دم، کس ندانست که مژگانش به خون دیده تر شد» نقش دستوری عبارت مشخص شده چیست؟
۵. قسمت مشخص شده هر گزینه چه آرایه‌ای دارد؟
الف در آن باران تیر و برق و پولاد میان شام و رستاخیز می‌گشت
۶. تفاوت معنایی «دریای خون» را در دو بیت زیر بنویسید.
 الف) در آن دریای خون در آن قرص خورشید غروب آفتاب خویشتن دید
 ب) در آن دریای خون در دشت تاریک به دنبال سر چنگیز می‌گشت
۷. ابیات و عبارات را به فارسی روان برگردانید.
الف چو لشکر گرد بر گردش گرفتند چو کشتی بادپا در رود افکند
۸. برای هریک از ابیات و عبارات ستون «الف» مفهومی مناسب از ستون «ب» انتخاب کنید. (در ستون «ب» یک مورد اضافی است).
- | «الف» | «ب» |
|--|---------------------------|
| الف) از آنها که خورشید فریادشان / دمید از گلوی سحرزادشان | ۱) تواضع و فروتنی |
| ب) بگذار بر پشت زین خود معتبر بمانم / تو در کلبه و خیمه خود باز بمان | ۲) مرگ و نابودی |
| ج) در آن دریای خون در قرص خورشید / غروب آفتاب خویشتن دید | ۳) فریاد پاک آزادی خواهی |
| د) از آسمان تاج بارد آقا بر سر آن کس که سر فروآرد. | ۴) سفر کردن به دور دست‌ها |
| | ۵) قیام کردن علیه ظلم |
۹. نوع وابسته‌های پیشین به‌کاررفته در مصراع اول بیت زیر را بنویسید.
 «به پاس هر وجب خاکی از این ملک چه بسیار است آن سرها که رفته!»
۱۰. در بیت «به فرزندان و یاران گفت چنگیز / که گر فرزند باید، باید این‌سان» کدام شخصیت تاریخی توصیف شده است؟
۱۱. «نهاد» جمله زیر کدام کلمه است؟
 «میان موج می‌رقصید در آب به رقص مرگ اخترهای انبوه»
 الف) مرگ ب) اختر ج) موج د) آب
۱۲. کدام بیت غلط املایی ندارد؟
 الف) در ره عشق وطن از سر جان خاسته‌ایم تا در این ره چه کند همت مردانه ما
 ب) به رود سند می‌غلتید بر هم ز امواج گران کوه از پی کوه
 ج) شبی را تا شبی با لشکری خورد ز تن‌ها سر، ز سرها خود افکند
۱۳. املای درست را از داخل کمانک انتخاب کنید.
 الف) هر درختی را (سمره / ثمره) معین است که به وقتی معلوم، به وجود آن تازه آید.
 ب) با این همه مراسم آن سال با رسیدن خبر تحرک روس‌ها در شمال آذربایجان و گرجستان، تنها (لئابی / لعابی) از تشریفات به رو داشت.

۱۴. در بیت زیر منظور از «دریای خون» چیست؟

«در آن دریای خون، در دشت تاریک

به دنبال سر چنگیز می‌گشت»

۱۵. معنی عبارات و ابیات زیر را به نثر روان بنویسید.

الف

چو لشکر گرد برگردش گرفتند

چو کشتی، بادپا در رود افکند!

۱۶. در مصراع اول بیت زیر «برگ» و «شاخه» استعاره از چه هستند؟

ولی چندان که برگ از شاخه می‌ریخت

دو چندان می‌شکفت و برگ می‌کرد

۱۷. با توجه به بیت «به فرزندان و یاران گفت چنگیز / که گر فرزند باید، باید این سان!» به پرسش‌ها پاسخ دهید.

الف

نقش دستوری واژه مشخص شده را بنویسید؟

ب

در بیت، مفعول را مشخص کنید.

۱۸. در هر یک از مصراع‌های زیر انواع وابسته را مشخص کنید.

الف

ز هر موجی هزاران نیش می‌رفت

ب

به رقص مرگ، اخترهای انبوه

۱۹. در هر یک از مصراع‌های زیر هسته گروه‌های مشخص شده را بنویسید.

الف

رهاند از بند اهریمن، وطن را

ب

از آن دریای بی‌پایاب، آسان

پ

خدا داند چه افسرها که رفته!

ت

شبی را تا شبی با لشکری خُرد

۲۰. کدام بیت به شیوه بلاغی سروده شده است؟

(آ) به مغرب، سینه‌مالان قرص خورشید

نهان می‌گشت پشت کوهساران

(ب) در آن سیماب‌گون امواج لرزان

خیال تازه‌ای در خواب می‌دید

۲۱. در کدام گزینه نادرستی املائی وجود دارد؟ تصحیح کنید.

(۱) در آن تاریک شب می‌گشت پنهان

فروغ خرگه خوارزمشاهی

(۲) به رود سَند می‌غلطید بر هم

ز امواج گران، کوه از پی کوه

(۳) از آن این داستان گفتم که امروز

بدانی غدر و بر هیچش نیازی

(۴) هر درختی را ثمره معین است که به وقتی معلوم به وجود آن تازه گردد و به عدم آن پژمرده شود.

۲۲. در کدام یک از ابیات زیر فعل «گشت» غیراسنادی است؟

(۱) به مغرب سینه‌مالان قرص خورشید

نهان می‌گشت پشت کوهساران

(۲) در آن باران تیر و برق پولاد

میان شام رستاخیز می‌گشت

۲۳. در ابیات زیر، کلمات مشخص شده چه آرایه مشترکی دارند؟ منظور از آنها را بنویسید.

• در آن تاریک شب می‌گشت پنهان

فروغ خرگه خوارزمشاهی

• ز مستی بر سر هر قطعه زین خاک

خدا داند چه افسرها که رفته

۲۴. به ترتیب شعر «در امواج سند» و کتاب «گلستان» را چه کسانی پدید آورده‌اند؟

۲۵. ابیات زیر را بخوانید و به سؤالات پاسخ دهید.

«به پیش دشمنان استاد و جنگید

رهاند از بند اهریمن، وطن را

شبی را تا شبی با لشکری خُرد

ز تن‌ها سر، ز سرها خود افکند»

الف

منظور از «اهریمن» چیست؟

ب

عبارت «ز سرها خود افکند» چه مفهومی دارد؟

۲۶. در بیت

به فرزندان و یاران گفت چنگیز
چنگیز چه کسی را ستایش می‌کند؟

۲۷. قسمت مشخص شده در هر بیت چه مفهومی دارد؟

الف

چه اندیشید آن دم، کس ندانست
که مژگانش به خون دیده تر شد

ب

ولی چندان که برگ از شاخه می‌ریخت
دو چندان می‌شکفت و برگ می‌کرد

۲۸. مفهوم مشترک ابیات زیر را بنویسید.

• در ره عشق وطن از سر جان خاسته‌ایم
• به پاس هر وجب خاکی از این مُلک

۲۹. با توجه به بیت زیر، «ثروتمندان و فقیران» چه کاری باید انجام دهند؟

«گرت ز دست بر آید چو نخل باش کریم
وَرَت ز دست نیاید، چو سرو باش آزاد»

۳۰. در بیت‌های زیر، قیدها را مشخص کنید.

چه اندیشید آن دم، کس ندانست
چو آتش در سپاه دشمن افتاد

۳۱. محتوای شعر «در امواج سند» چیست؟

الف) غارت سرمایه‌های فرهنگی و ادبی در دوران حمله مغول به ایران
ب) ترسیم شهامت و پایداری جلال‌الدین خوارزمشاه در برابر هجوم مغولان

۳۲. باتوجه به بیت زیر به سؤالات پاسخ دهید.

«نهان می‌گشت روی روشن روز
به زیر دامن شب در سیاهی»

الف) چند ترکیب وصفی و اضافی وجود دارد؟

ب) بیت چند جمله است؟

ج) نقش دستوری واژه‌های «نهان»، «زیر» و «سیاهی» را مشخص کنید.

۳۳. معنی واژه‌های مشخص شده را بنویسید.

در آن باران خون و برق پولاد
میان شام رستاخیز می‌گشت

۳۴. مرجع ضمیر «خویشتن» در بیت «در آن دریای خون در قرص خورشید / غروب آفتاب خویشتن دید» چه کسی است؟

۳۵. در کدام یک از ابیات زیر جهش ضمیر اتفاق افتاده است؟

الف) گرت ز دست برآید چو نخل باش کریم

ب) چه اندیشید آن دم، کس ندانست

۳۶. ابیات زیر را از نظر کاربرد «تشبیه» و «کنایه» بررسی کنید.

ز رخسارش فرو می‌ریخت اشکی

در آن سیماب‌گون امواج لرزان

بنای زندگی بر آب می‌دید

خیال تازه‌ای در خواب می‌دید

۱. املاي درست واژه را از داخل کمانک انتخاب کنید.

الف

دوست نداشتم از بچه‌ها فاصله بگیرند یا احساس (ترد - طرد) شدن کنند.

۲. با توجه به عبارت زیر، موارد ذکر شده در داخل کمانک را پاسخ دهید.

الف

پس از نماز، کس فرستاد و قاضی بوالحسن و پسرش را بخواند و بیامدند، بونصر، پیغام امیر به قاضی رساند. (نوع وابسته پیشین مشخص شود).

۳. درستی یا نادرستی موارد زیر را با توجه به آثار و مؤلف آنها مشخص کنید.

الف

زندان موصل، (خاطرات اسیر آزاد شده، کامور بخشایش): اصغر رباط جزئی

۴. مفهوم مشترک دو عبارت زیر را بنویسید.

الف) به فرزندان و یاران گفت چنگیز که گر فرزند باید، باید این‌سان!

ب) دلآوری‌ها و جان‌فشانی‌های سربازان فداکار و شما افسران عزیز علی‌رغم محرومیت‌های فراوان تا به آنجا بود که دشمن را هم به تحسین و اعجاب واداشت.

۵. در هر عبارت املاي یک واژه نادرست است؛ شکل صحیح آن را بنویسید.

الف

سپیده فردای گنجه با نحیب و صفیر گلوله‌های توپ روس، باز شد.

۶. تفاوت نقش دستوری واژه «شاه» را در عبارت‌های زیر بنویسید.

الف) سران کشور و در رأسش فتحعلی شاه در فکر تدارک سپاه برای مقابله با دست‌اندازی‌های روس‌ها بودند.

ب) عباس‌میرزا خود را برای شرکت در مراسم سلام نوروزی شاه، به تهران رسانده بود.

۷. درستی یا نادرستی هر عبارت را مشخص کنید.

الف

نقش دستوری واژه مشخص شده در عبارت زیر «قید» است.

«شما جنگاوران سرافراز، در طول سال‌های دفاع، شجاعانه و مخلصانه جنگیدید.»

۸. هر یک از عبارات زیر بیانگر کدام دیدگاه است؟

الف

مردمی که به خانه‌های تاریک و بی‌دریچه عادت کرده‌اند، از پنجره‌های باز و نورگیر، گریزان هستند؛ آخر چشمشان را می‌زند و خسته‌شان می‌کند.

۹. در عبارت زیر، یک شاخص پیدا کنید و آن را بنویسید.

«کدخدا برای رسیدگی به مشکلات روستا با سید محمد و میرزا رضا گفت‌وگو کرد.»

۱۰. در عبارت «کدخدا صدای پای اصلان را شنید و گفت: «من و سید احمد، مهدی رو می‌بریم شهر» کدم واژه شاخص است؟

۱۱. معنی واژگان مشخص شده را با توجه به ابیات و عبارات زیر بنویسید.

الف

در آستانه در مثل مار چنبره زد.

۱۲. عبارات و اشعار زیر را به نثر روان بنویسید.

الف

تو قلب فسرده زمینی از درد، ورم نموده یک چند

۱۳. در کدام گزینه غلط املايي وجود ندارد؟

الف) نشان از به هم خوردن توازن قوای دو کشور همسایه و برتری و چیره‌گی کشور رقیب بود.

ب) آنگاه آگاه شدند که غرقه خاست شد.

ج) از نظر اخلاق و صیرت سرآمد روزگار خود بود.

د) هرگز بار خفت و خوفی بر دوش نکشیدند.

۱۴. آرایه واژه مشخص شده را بنویسید.

اروپا قدم‌های بزرگی را در راه علم و صنعت برداشته است.

۱۵. در متن نادرستی املایی را مشخص کرده و درست آن را بنویسید.

سپیده فردای گنجه با نهیب و سفیر گلوله‌های توپ روس، باز شد و تفنگ‌داران، مشتاقانه و مصمم قدم برمی‌داشتند.

۱۶. معنی اشعار و عبارات زیر را به نثر روان بنویسید.

الف

نوجوانی میان بالا با بروبازویی خوش‌تراش.

۱۷. در کدام عبارت نقش «شاخص» به کار رفته است؟

الف) گفت: «زندگانی خداوند دراز باد؛ او خداوند ولایت است و خواجه با امیر به غزوها بوده است.»

ب) گفت: «زندگانی خواجه بونصر دراز باد؛ من نیز فرزند این پدرم و علم از وی آموختم.»

۱۸. نوشتار کدام واژه داخل کمانک، کامل‌کننده مفهوم هر عبارت است؟

الف) سپیده فردای گنجه با نهیب و (سفیر - سفیر) گلوله‌های توپ روس باز شد.

ب) (حلا - هلا) منکر جان و جانان ما / بزنج زخم انکار بر جان ما

۱۹. مفهوم مشترک دو بیت زیر چیست؟

الف) برو شیر درنده باش ای دغل / مینداز خود را چو روباه شل

ب) چون شیر به خود سپه‌شکن باش / فرزند خصال خویشتن باش

۲۰. با توجه به عبارت زیر، در نظر و عقیده عباس‌میرزا، منظور از «جبهه بیرون و جبهه درون» چیست؟

«لازمه حضور و مبارزه در هر دو جبهه، عشق است. با این تفاوت که در جبهه بیرون شجاعت کارسازتر است و در جبهه درون درایت کارسازتر است.»

۲۱. نوع وابسته‌های پیشین به‌کاررفته در مصراع اول بیت زیر را بنویسید.

«به پاس هر وجب خاکی از این ملک / چه بسیار است آن سرها که رفته!»

۲۲. در عبارت زیر منظور نویسنده از «پنجره‌های باز و نورگیر» چیست؟

«مردمی که به خانه‌های تاریک و بی‌دریچه عادت کرده‌اند، از پنجره‌های باز و نورگیر، گریزان هستند.»

۲۳. در هر یک از جمله‌های زیر، کدام واژه «مجاز» است؟

الف) در این فاصله اروپا قدم‌های بزرگی برای پیشرفت برداشته است.

ب) خاله‌ام مرا نخستین بار، از طریق سعدی با شعر شاهکار آشنا نمود.

۲۴. معنی کدام واژه در مقابل آن نادرست است؟

الف) غایت: پایان، فرجام، نهایت (ب) درایت: آگاهی، دانش، دلیری

۲۵. در عبارت زیر چند ترکیب وصفی با وابسته‌های پیشین گروه اسمی ساخته شده است؟

«یک اراده جمعی پشت این کار بود و کارها خوب پیش می‌رفت. به ذهنم فشار می‌آوردم ببینم در فارسی اول دبستان چه داستان و قصه‌هایی آموخته‌ام تا همان‌ها را به

دوستانم یاد بدهم.»

الف) چهار (ب) سه (ج) پنج (د) شش

۲۶. داستان «آغازگری تنها» نوشته کیست؟

الف) مجید واعظی (ب) مهدی حمیدی شیرازی

۲۷. در عبارت زیر، مقصود نویسنده از قسمت‌های مشخص شده چیست؟

«مردمی که به خانه‌های تاریک و بی‌دریچه عادت کرده‌اند، از پنجره‌های باز و نورگیر گریزان هستند.»

۲۸. در بیت زیر به چه موضوعی بیشتر تأکید شده است؟

«آبی‌تر از آنیم که بی‌رنگ بمیریم / از شیشه نبودیم که با سنگ بمیریم»

۲۹. با توجه به متن زیر پاسخ دهید؟

«اروپا قدم‌های بزرگی در راه علم و صنعت برداشته، اما ای کاش، پایه‌های این پیشرفت‌ها، اخلاق علم و فن هم رشد می‌کرد؛ وگرنه تیر و کمان با همه زبان‌هایش،

دست‌کم برای تاریخ انسان، کم‌ضررتر از توپ و تفنگ است.»

نویسنده در متن چه چیزی را سرزنش می‌کند؟

۳۰. املاي درست را از داخل کمانک انتخاب کنید.

الف

پرچم روس‌ها در خاک آغشته به خون بی‌گناهان به (احتزاز- اهتزاز) درآمد.

۳۱. واژه «استاد» در کدام گزینه شاخص است؟

- (الف) استاد معین، فرهنگ فارسی را نوشت.
 (ب) ایشان استاد زبان و ادبیات فارسی هستند.
 (ج) کتاب استاد مطالب مفیدی دارد.
 (د) این استاد از استادان شاخص می‌باشند.

۳۲. دو آرایه موجود در بیت زیر را بنویسید.

بید مجنون در تمام عمر، سر بالا نکرد
 حاصل بی‌حاصلی نبود به جز شرمندگی
 در مصراع اول آرایه و در کل بیت آرایه موجود است.

۳۳. مفهوم قسمت مشخص شده در عبارت زیر را بنویسید؟

الف مردمی که به خانه‌های تاریک و بی دریچه عادت کرده‌اند، از پنجره‌های باز و نورگیر گریزان هستند.

۳۴. مقصود شاعر از قسمت مشخص شده چیست؟

«فرصت بده ای روح جنون تا غزل بعد در غیرت ما نیست که در ننگ بمیریم»
 (الف) درخواست یک شعر دیگر
 (ب) درخواست فرصت کوتاه

۳۵. معنی ابیات و عبارات زیر را به نثر روان بنویسید.

الف «نعره‌های درهم شترهای حامل زنبورک، با آهنگ شیپورها در هم می‌آمیخت.»

۳۶. نقش دستوری هر یک از واژه‌های زیر را بنویسید.

الف علّامه دهخدا، نوشته‌هایی با موضوع طنز اجتماعی دارد.

ب عموی احمد، دیروز به سفر رفته است.

۳۷. با توجه به شعر زیر «بی‌رنگ بودن» به چه معناست؟

آبی‌تر از آنیم که بی‌رنگ بمیریم
 از شیشه نبودیم که با سنگ بمیریم»

۳۸. در بیت زیر شاعر بر نپذیرفتن چه چیزی تأکید دارد؟

فرصت بده ای روح جنون تا غزل بعد
 در غیرت ما نیست که در ننگ بمیریم»

۳۹. در متن زیر «وابسته‌های پیشین» را مشخص کنید.

«در این کار از مشاوره با معلم هم‌آسایشگاهی‌ام، عباس درمان و شخصیت دانشمند و فرزانه، حاج آقا کرامت شیرازی بهره بردم و آنها دریغ نکردند. ایام خوبی بود.»

۴۰. نقش واژه «مهندس» در هر یک از جملات زیر را بنویسید.

الف مهندس فرامرزی، یک شرکت عمرانی تأسیس کرد.

ب داود فرامرزی مهندس مکانیک شرکت ایران خودرو است.

پ کار مهندس در شرکت رو به اتمام است.

۴۱. با توجه به عبارت زیر به سؤالات پاسخ دهید.

«مردمی که به خانه‌های تاریک و بی‌دریچه عادت کرده‌اند، از پنجره‌های باز و نورگیر، گریزان هستند؛ آخر چشمشان را می‌زند و خسته‌شان می‌کند. لازمه حضور و مبارزه در هر دو جبهه، عشق و ایمان است. با این تفاوت که در جبهه بیرون، شجاعت کارسازتر است.»

الف منظور از «جبهه بیرون» چیست؟

ب به نظر نویسنده مردم از چه چیزی متنفر هستند؟

۱. نقش دستوری موارد مشخص شده را بنویسید.

الف دریاب که مبتلای عشقم آزاد کن از بلای عشقم

۲. معنی و مفهوم اشعار و عبارات زیر را به نثر روان بنویسید.

الف در چاره‌گری زبان کشیدند.

۳. املاي درست را از داخل کمانک انتخاب کنید.

الف چون به موسم حج رسید اشتر طلبید و (محمل / مهمل) آراست.

۴. بیت زیر را براساس ترتیب اجزای جمله در زبان فارسی مرتب کنید.

آمد سوی کعبه، سینه پر جوش چون کعبه نهاد حلقه در گوش

۵. بیت «از عمر من آنچه هست برجای بستان و به عمر لیلی افزای» به کدام ویژگی اخلاقی مجنون اشاره دارد؟

۶. ابیات و عبارات را به فارسی روان برگردانید.

الف از جای چو مار حلقه برجست.

۷. کدام گزینه، معادل معنایی واژه «پرچم» نیست؟

الف) بیرق ب) درفش ج) علم د) رای

۸. نقش دستوری ضمیر پیوسته را در موارد زیر بنویسید.

الف کز عشق به غایتی رسانم

ب توفیق دهم به رستگاری

۹. در هر یک از ابیات زیر، قسمت‌های مشخص شده بیانگر چه آرایه ادبی است؟

الف

گفتند به اتفاق یک سر کز کعبه گشاده گردد این در

۱۰. برای هر بیت، یک مفهوم مناسب از داخل کمانک انتخاب کنید.

الف

گویند ز عشق کن جدایی این نیست طریق آشنایی (وفاداری مجنون، بی‌وفایی لیلی، فداکاری مجنون)

۱۱. معنی واژه مشخص شده را بنویسید.

«چون موسم حج رسید، برخاست / اشتر طلبید و محمل آراست»

۱۲. مفهوم «ترک تعلقات» از بیت‌های کدام گزینه دریافت می‌شود؟

الف) نانم افزود و آبرویم کاست بینوایی به از مذلت خواست

ب) به روز مرگ چو تابوت من روان باشد گمان مبر که مرا درد این جهان باشد

ج) خنیده به گیتی به مهر و وفا ز اهریمنی دور و دور از جفا

د) به آنچه می‌گذرد دل منه که دجله بسی پس از خلیفه بخواهد گذشت در بغداد

۱ الف، ج ۲ الف، د ۳ ب، ج ۴ ب، د

۱۳. نقش دستوری ضمیر متصل «م» را در بیت زیر مشخص کنید.

«دریاب که مبتلای عشقم آزاد کن از بلای عشقم»

قلمرو زبانی (۷ نمره)

۱۴. در بیت «پرورده عشق شد سرشتم جز عشق مباد سرنوشتم»
واژه «سرشت» در کدام معنی به کار نرفته است؟
الف) فطرت (ب) سرنوشت (ج) طبع (د) آفرینش
۱۵. معنی کدام واژه در مقابل آن نادرست است؟
الف) غایت: پایان، فرجام، نهایت (ب) درایت: آگاهی، دانش، دلبری
۱۶. معنی واژه‌های مشخص شده را بنویسید.
الف) جهد بر توست بر خدا توفیق
ب) پرچم روس‌ها در خاک آغشته به خون بی‌گناهان به اهتزاز درآمد.
۱۷. در هر عبارت املائی یک واژه نادرست است؛ شکل صحیح آن را بنویسید.
الف) سپیده فردای گنجه با نهیب و سفیر گلوله‌های توپ روس، باز شد.
ب) چون موسم حج رسید برخاست اشتر طلبید و مهمل آراست
ج) بعضی‌ها ترجیه می‌دادند در برنامه‌های عمومی مشارکت نداشته باشند اما سختی اسارت فراتر از این بود.
۱۸. اجزای بیت زیر را مطابق زبان معیار مرتب کنید.
«گفتند به اتفاق یکسر کز کعبه گشاده گردد این در»
۱۹. نقش دستوری ضمیر متصل «م» در کدام گزینه متفاوت است؟
الف) پرورده عشق شد سرشتم
ب) آزاد کن از بالای عشقم
ج) جز عشق مباد سرنوشتم
۲۰. نقش دستوری واژه‌های مشخص شده را بنویسید.
«گرچه ز شراب عشق مستم عاشق تر از این کنم که هستم»
۲۱. کدام بیت به شیوه بلاغی ساخته شده است؟
الف) در آن دریای خون در قرص خورشید
ب) ز مستی بر سر هر قطعه زین خاک
ج) فرو می‌ریخت گردی زعفران رنگ
به روی نیزه‌ها و نیزه‌داران
۲۲. کدام دو اثر به نثر نوشته شده است؟
الف) گلستان، تذکرة الاولیا (ب) لیلی و مجنون، گلستان (ج) امواج سند، تذکرة الاولیا
۲۳. معنی کنایه‌های مشخص شده را بنویسید.
الف) ز رخسارش فرو می‌ریخت اشکی
ب) بیچارگی ورا چو دیدند
بنای زندگی بر آب می‌دید
در چاره‌گری زبان کشیدند
۲۴. هر یک از آرایه‌های ادبی «مجاز، جناس تام و کنایه» به ترتیب در کدام گزینه مشهود و بارز است؟
الف) می‌گفت گرفته حلقه در بر
ب) شبی آمد که می‌باید فدا کرد
ج) خروشان، ژرف، بی‌پهنا، کف‌آلود
کامروز منم چو حلقه بر در
به راه مملکت فرزند و زن را
دل شب می‌درید و پیش می‌رفت

۲۵. مفاهیم هر یک از بیت‌های زیر را از جدول مقابل انتخاب کنید. (یک مورد اضافه است).

الف) ازلی بودن عشق	روز اول، رنگ این ویرانه، ویران ریختند	۱) از سر تعمیر دل بگذر که معماران عشق
ب) ناپایداری دنیا	عاقلمش با کار بیکاران چه کار؟	۲) عشق‌بازی، کار بیکاران بود
ج) تقابل عقل و عشق	جز عشق مباد سرنوشتم	۳) پروردهٔ عشق شد سرشتم
د) برتری عشق بر عقل	پس از خلیفه بخواهد گذشت از بغداد	۴) به آنچه می‌گذرد دل منه که دجله بسی
و) عشق درمان‌پذیر نیست		

۲۶. در بیت «گو یارب از این گزاف کاری توفیق دهم به رستگاری» پدر مجنون چه چیزی را کار گزافه خوانده است؟

۲۷. در هر یک از بیت‌های زیر به کدام ویژگی عاشق اشاره شده است؟

الف) از عمر من آنچه هست بر جای بستان و به عمر لیلی افزای
ب) دانست که دل اسیر دارد دردی نه دواپذیر دارد

۲۸. با توجه به ابیات زیر به پرسش‌ها پاسخ دهید.

«چون رایب عشق آن جهانگیر برداشته دل ز کار او بخت
شد چون مه لیلی آسمان‌گیر درماند پدر به کار او سخت»

الف) منظور از «جهانگیر» در بیت چه کسی است؟

ب) در بیت نخست چه چیزی آسمان‌گیر شده است؟

ج) چرا پدر مجنون از کار او درمانده شد؟

۲۹. در هر عبارت املائی یک واژه نادرست است؛ شکل صحیح آن را بنویسید.

الف

چون موسم حج رسید، برخاست
أشتر طلبید و مهمل آراست

۳۰. در کدام یک از ابیات زیر، جملهٔ مرکب دیده می‌شود؟

۱- فرزند عزیز را به صد جهد بنشانند چو ماه در یکی مهد
۲- مجنون چو حدیث عشق بشنید اول بگریست، پس بخندید

۳۱. در عبارت زیر:

خویشان همه در نیاز با او هر یک شده چاره‌ساز با او

نقش واژه‌های مشخص شده را بنویسید.

الف

نوع وابسته را در گروه نهادی «هر یک» تعیین کنید.

ب

۳۲. بیت «گرچه ز شراب عشق مستم / عاشق تر ازین کنم که هستم» برگرفته از منظومهٔ داستانی «لیلی و مجنون» است؛ قالب شعری آن است.

۳۳. گویندهٔ هر عبارت از کدام ویژگی اخلاقی برخوردار است؟

الف

گویند ز عشق کن جدایی این نیست طریق آشنایی

۳۴. معنی عبارات و ابیات زیر را به نثر روان بنویسید.

من قُلا کردم.

الف

۳۵. کدام گزینه بیانگر سیر فکری پدر مجنون در موضوع عشق مجنون به لیلی نیست؟

الف) عشق‌بازی کار بیکاران بود / عاقلمش با کار بیکاران چه کار؟

ب) دریاب که مبتلای عشقم / آزاد کن از بلای عشقم

۳۶. درستی یا نادرستی گزاره‌های زیر را تعیین کنید.

الف

لیلی و مجنون اثری دیگر از صاحب کتاب بهارستان می‌باشد.

۳۷. ابیات و عبارات زیر را معنا کنید.

الف

چون موسم حج رسید، برخاست

اشتر طلبید و محمل آراست

۳۸. مفهوم کلی عبارت زیر را بنویسید.

«وی در کوه ساکن شده است؟ بس کاری نباشد. مرد باید در میان بازار مشغول تواند بود، چنان که یک لحظه از حق تعالی غایب نشود.»

۳۹. معنای واژگان مشخص شده را بنویسید.

الف

گفتند به اتفاق یک‌سر

کز کعبه گشاده گردد این در

ب

در حقله زلف کعبه زد دست

۴۰. با توجه به قسمت‌های مشخص شده، آرایه‌های «مجاز، استعاره، جناس و تشبیه» را در ابیات زیر نشان دهید.

الف

چون رایت عشق آن جهانگیر

شد چون مه لیلی آسمان‌گیر

ب

چون موسم حج رسید برخاست

اشتر طلبید و محمل آراست

پ

گرچه ز شراب عشق مستم

عاشق تر از این کنم که هستم

۱. در عبارت زیر کدام کلمه ارزش املائی بیشتری دارد؟

«شما چه دانید که ما را با این مشتی خاک، چه کارها از ازل تا ابد در پیش است؟»

۲. با توجه به عبارت زیر آرایهٔ درست را از داخل کمانک انتخاب کنید.

خاک سوگند برداد به عزت و ذوالجلالی حق که مرا میر. (تشخیص - سجع)

۳. درستی یا نادرستی موارد زیر را با توجه به آثار و مؤلف آنها مشخص کنید.

الف غزلیات شمس: جلال‌الدین محمد مولوی

۴. معنی و مفهوم اشعار و عبارات زیر را به نثر روان بنویسید.

الف اگر ما را آفتی رسد از این شخص، از این موضع تواند بود.

۵. فعل «شد» در کدام گزینه اسنادی نیست؟

الف) یک قطره فرو چکید و نامش دل شد
ب) قطره باران ما گوهر یکدانه شد
ج) ز آتش کمی هم سوزنده تر شد
د) دل بر دلدار رفت، جان بر جانانه شد

۶. مفهوم عبارت‌های زیر را بنویسید.

الف خاک تن در نمی‌دهد.

۷. مفهوم کنایه‌های زیر را بنویسید.

الف دو اسبه آمدن:

۸. مفهوم عبارت «و نیز هنگام بلا شرکت بوده است، در وقت فراغ موافقت اولی‌تر» با کدام گزینه ارتباط مفهومی بیشتری دارد؟

الف) آبی تر از آئیم که بی رنگ بمیریم
ب) دوستان را به گاه سود و زیان
از شیشه نبودیم که با سنگ بمیریم
بتوان دید و آزمود توان

۹. در عبارت «شما در این آینه، نقش‌های بوقلمون بینید» مقصود از «آینه» چیست؟

۱۰. هرکدام از گزینه‌های گروه یک به کدام مفهوم در گروه دو اشاره دارد؟ (در گروه دو یک مورد اضافه ذکر شده است.)

گروه دو	گروه یک	
۱) معذورید که شما را سروکار با عشق نبوده	ناز تو و نیاز تو شد، همه دلپذیر من / تا ز تو دلپذیر شد، هستی ناگزیر من	الف
۲) هرچه دیدم، سهل بود، کار مشکل اینجاست	نیست جانم محرم اسرار عشق / هر که را در جان، غم جانانه نیست	ب
۳) شما در گل منگرید، در دل نگرید	تو ز قرآن، ای پسر، ظاهر مبین / دیو، آدم را نبیند غیر طین	ج
۴) خاک در کمال مدلت، چندین ناز می‌کند		

۱۱. در ابیات زیر، برخی واژه‌ها جابه‌جا شده‌اند؛ آنها را در جای خود قرار دهید.

الف) دی شیخ با چراغ همی گرد شهر گشت
ب) در پیش در آن مرغزار القصه
کز دیو و دد ملولم و انسانم آرزوست
رفت بر این قاعده روزی سه چار

۱۲. در بیت زیر:

«گر من نظری به سنگ بر، بگمارم / از سنگ، دلی سوخته بیرون آرم»

الف) زمان و نوع فعل مشخص شده را بنویسید.

ب) در ترکیب «به سنگ بر» کدام ویژگی دستور تاریخی را می‌بینید؟

ج) جملهٔ وابسته را در بیت مشخص کنید.

۱۳. مصراع اول بیت زیر را بنویسید.

«..... شیر خدا و رستم دستانم آرزوست»

۱۴. در عبارت‌های زیر مقصود از قسمت‌های مشخص شده چیست؟

الف) جملگی ملایکه را در آن حالت، انگشت تعجب در دندان تحیر بمانده که آیا این چه سرّ است که خاک ذلیل را از حضرت عزّت به چندین اعزاز می‌خوانند و خاک چندین ناز می‌کند.

ب) مرا چه افتاده است که زر کسی دیگر برد و شمار آن به قیامت مرا باید داد؟! به هیچ حال، این عهده قبول نکنم.

۱۵. در هر یک از موارد زیر آرایهٔ درست را از داخل کمانک انتخاب کنید.

الف) چو لشکر گرد بر گردش گرفتند چو کشتی بادپا در رود افکند (جناس تام / تضاد)

ب) گرچه ز شراب عشق مستم عاشق تر ازین کنم که هستم (مجاز / تشبیه)

۱۶. با توجه به شعرهای حفظی در هر یک از ابیات زیر، برخی واژه‌ها جا به جا شده‌اند؛ آنها را در جای خود قرار دهید.

الف

دی شیخ همی گشت با چراغ گرد شهر کز دیو و دد ملولم و انسانم آرزوست

۱۷. با توجه به بیت زیر، محصول آمیختن عشق و روح نامیده شد.

«سرنشتر عشق بر رگ روح زدند یک قطره فرو چکید و نامش دل شد»

۱۸. معنی عبارات و ابیات زیر را به نثر روان بنویسید.

الف

عشق دواسبه می‌آمد.

۱۹. در همهٔ گزینه‌ها به جز گزینهٔ غلط املائی وجود دارد.

الف) اشتر طلبید و مهمل آراست.

ب) من نهایت بُعد اختیار کردم که غربت را خطر بسیار است.

ج) حق تعالی چون اصناف موجودات می‌آفرید، وسایط گوناگون در هر مقام، بر کار کرد.

د) سپیدهٔ فردای گنجه با نحیب گلوله‌های توپ روس باز شد.

۲۰. مفهوم قسمت مشخص شده در عبارت زیر را بنویسید؟

الف

«شما در این آینه، نقش‌های بوقلمون بینید.»

ب

هر لحظه، از خزاین غیب، گوهری در نهاد او تعبیه کرد.

۲۱. آرایهٔ مشترک، در مصراع اول ابیات زیر را بنویسید.

الف) از شبنم عشق خاک آدم گل شد صد فتنه و شور در جهان حاصل شد

ب) سرنشتر عشق بر رگ روح زدند یک قطره فرو چکید و نامش دل شد

۲۲. معنی لغات و ترکیبات مشخص شده را بنویسید.

الف

خداوند فرمود: برو؛ اگر به طوع نیاید به اکراه برگیر و بیاور.

۲۳. معنی واژگان مشخص شدهٔ زیر را بنویسید.

الف

وسایط گوناگون در هر مقام، بر کار کرد.

ب

خاک در کمال مذلت و خواری، با حضرت عزّت و کبریایی چندین ناز می‌کند.

پ

در این موضع تواند بود.

۲۴. در بیت زیر «ایهام و جناس» را بیابید.

پنهان ز دیده‌ها و همه دیده‌ها از اوست آن آشکارصنعت پنهانم آرزوست

۲۵. با توجه به عبارت زیر به پرسش‌ها پاسخ دهید.

«گوهر محبت بود که تعبیه کرده بودند، و بر مُلک و ملکوت عرضه داشته، هیچ کس استحقاق خزانگی و خزانه‌داری آن گوهر نیافته، خزانگی آن را دل آدم لایق بود، و به خزانه‌داری آن، جان آدم شایسته بود.»

الف چرا دل آدم لایق خزانگی گوهر محبت بود؟

ب مقصود از «گوهر» چیست؟

۲۶. با توجه به عبارت زیر از درس «شبنم عشق» به سؤالات پاسخ دهید.

«روزکی چند صبر کنید تا من بر این یک مشت خاک، دست‌کاری قدرت بنمایم، تا شما در این آینه، نقش‌های بوقلمون ببینید. اول نقش، آن باشد که همه را سجده او باید کرد.»

الف «او» در عبارت بالا کیست؟

ب منظور از «دست‌کاری قدرت نمودن» چیست؟

پ «نقش‌های بوقلمون» بیانگر چه مفهومی است؟

ت «مشت خاک» بیانگر چه مفهومی است؟

ث مقصود از «آینه» چیست؟

۲۷. معنای ساده و روان عبارات زیر را بنویسید.

الف اینجا، عشق معکوس گردد، اگر معشوق خواهد که از او بگیرد، او به هزار دست در دامنش آویزد.

ب آن چه بود که اول می‌گریختی و این چیست که امروز درمی‌آوری؟

پ آن روز گل بودم، می‌گریختم، امروز همه دل شدم، درمی‌آورم.

ت خداوند گفت: «خانهٔ آب و گل آدم، من می‌سازم بی‌واسطه؛ که در او گنج معرفت تعبیه خواهیم کرد.»

۲۸. در هریک از ابیات زیر معنی واژه‌های مشخص شده را بنویسید.

الف) سر نشتر عشق بر رگ روح زدند یک قطره فرو چکید و نامش دل شد

ب) ای آفتاب حُسن، برون آدمی ز ابر کان چهرهٔ مشعشع تابانم آرزوست

۲۹. واژه‌های مشخص شده را معنا کنید.

الف) تا در تحصیل فضل و ادب، رغبتی صادق نباشد، این منزلت نتوان یافت.

ب) من نهایت بُعد اختیار کردم، که قربت را خطر بسیار است.

۳۰. در هریک از ابیات زیر معنی واژه‌های مشخص شده را بنویسید.

الف) زین هم‌رهان سست عناصر دلم گرفت شیر خدا و رستم دستانم آرزوست

ب) تو ز قرآن، ای پسر، ظاهر مبین دیو، آدم را ببیند غیر طین

۳۱. در هریک از ابیات زیر واژه‌های مشخص شده را معنا کنید.

الف) پنهان ز دیده‌ها و همه دیده‌ها آرزوست آن آشکار صنعت پنهانم آرزوست

ب) دی شیخ با چراغ همی گشت گرد شهر کز دیو و دد ملولم و انسانم آرزوست

۳۲. مفهوم «آفرینش بی‌واسطهٔ انسان توسط خداوند» از کدام عبارت دریافت می‌شود؟

الف) چون کار به خلقت آدم رسید، گفت «إِنِّي خَالِقٌ بَشَرًا مِّنْ طِينٍ»

ب) و آن را به نظر غایت پرورش می‌داد و حکمت با ملائکه می‌گفت: شما در گل منگرید، در دل نگرید.

۳۳. در عبارات زیر معنای واژه‌های مشخص شده را بنویسید.

الف) برو؛ اگر به طوع و رغبت نیاید، به اکراه و اجبار، برگیر و بیاور.

ب) آن خاک را میان مگه و طائف، فرو کرد. عشق، حالی دواسبه می‌آمد.

۳۴. بیت زیر را به فارسی روان برگردانید.

«سر نشتر عشق بر رگ روح زدند
یک قطره فرو چکید و نامش دل شد»

۳۵. در عبارت زیر دو اضافه تشبیهی و یک تلمیح بیابید.

«آن چه بود؟ گوهر محبت بود که در صدف امانت تعبیه کرده بودند و بر مُلک و ملکوت عرضه داشته، هیچ کس استحقاق خزانگی و خزانه‌داری آن گوهر نیافته»

۳۶. مفهوم مشترک ابیات زیر را بیابید.

الف) گفتند یافت می‌نشود، جست‌ایم ما
ب) آدمی در عالم خاکی نمی‌آید به دست

گفت: «آن که یافت می‌نشود آنم آرزوست»
عالمی دیگر نباید ساخت و ز نو آدمی

۱. در عبارت زیر ابتدا نقش **تبعی** را پیدا کرده و سپس **نوع** آن را بنویسید.
مادر فریدون فرانک پسر را به البرز کوه می‌برد و به مردی پاک‌دین می‌سپرد.
۲. در عبارت زیر **جمله مجهول** را بیابید و آن را به **جمله معلوم** تبدیل کنید.
«پیش از غیبت شمس، شاگردان به مولانا این‌گونه خبر دادند که شمس کشته شد ولی دلش بر درستی این خبر گواهی نمی‌داد.»
۳. در مصراع دوم بیت زیر، تکرار واج (مصوّت) «ب» باعث خلق کدام آرایه ادبی شده است؟
«رو، سر بنه به بالین، تنها مرا رها کن ترک من خراب شبگرد مبتلا کن»
۴. بیت مقابل، بیانگر چه دیدگاهی است؟ «ما به فلک بوده‌ایم، یار ملک بوده‌ایم باز همان جا رویم، جمله که آن شهر ماست»
۵. آرایه مناسب موارد مشخص شده را بنویسید.

الف

۶. آرایه مشترک عبارت‌های زیر را بنویسید.
- در ذهن عباس میرزا، تنها معمای آفت و خیزهای جنگ و شکست‌ها و پیروزی‌ها نبود که حضور سنگینی داشت.
- مولانا طعن و ناسزای دشمنان را هرگز جواب تلخ نمی‌داد و به نرمی و حسن خلق، آنان را به راه راست می‌آورد.
۷. هر یک از عبارات زیر بیانگر کدام دیدگاه است؟

الف

۸. ما به فلک بوده‌ایم، یار ملک بوده‌ایم باز همان جا رویم، جمله که آن شهر ماست
در جمله زیر، دو واژه را که دارای نقش **تبعی** هستند، بنویسید.
«کتابخانه مجلس شورای اسلامی از نهادهای فرهنگی و ملی ایران است که در سال ۱۳۰۴ با مدیریت پدر پروین اعتصامی، اعتصام الملک، به طور رسمی آغاز به کار کرد.»
۹. با توجه به عبارت زیر به پرسش‌ها پاسخ دهید.
«دکتر شفیع کدکنی، استاد بزرگ ادب فارسی، در زمینه‌های ادبی و علمی آثار ارزشمندی دارند.»
الف) کدام گروه اسمی نقش «بذل» دارد؟
ب) یک «معطوف» پیدا کنید و بنویسید.
۱۰. با توجه به جمله زیر، به پرسش‌ها پاسخ دهید.
«علامه بزرگ، استاد علی اکبر دهخدا، با تدوین اثر ارزشمند خود لغت‌نامه، خدمت فرهنگی بی‌نظیری انجام داد.»
الف) کدام واژه «شاخص» است؟
ب) یک گروه اسمی بنویسید که نقش **تبعی** «بذل» داشته باشد.
۱۱. در عبارت «در بالای غار حرا، مرکز تفکرات آسمانی، ماه نور ملایم و لطیف خود را پخش می‌کرد و روشنایی بسیار درخشان خود را به کاینات می‌داد.»
الف) معطوف
ب) بدل
۱۲. با توجه به عبارت «سروده‌های کوتاه و عمیق رابیندرانات تاگور، شهرت جهانی دارد. این نوشته‌ها لبریز از نکته‌های بسیار لطیف و بدیع هستند.» کدام واژه یکی از "نقش‌های تبعی" است؟
۱۳. با توجه به جمله زیر، به پرسش‌ها پاسخ دهید.
«ادب عرفانی این دُرّ گران‌مایه انسانیت لبریز از معانی لطیف و شورانگیز است»
الف) کدام واژه «معطوف» است؟
ب) کدام گروه بدلی است؟

۱۴. در هر یک از جمله‌های زیر کدام نقش تبعی به کار رفته است؟
 الف) حضرت محمد (ص)، آخرین پیامبر، در ۵۷۱ میلادی متولد شدند.
 ب) رودکی و نیما، با سروده‌های خویش بر غنای زبان فارسی افزودند.
۱۵. در عبارت زیر نقش‌های تبعی را بیابید و نوع هریک را مشخص کنید.
 «سر، بلند کرد و دماوند، این بلندترین کوه ایران، را دید. فریاد زد سلام... سلام، سلام، سلام. صدایش در تمام کوه و دشت پیچید.»
۱۶. «معطوف» را در هر یک از جملات زیر بیابید.
 الف) نیما یوشیج و اخوان ثالث از شاعران نوپرداز هستند
 ب) فرشته از نمایشگاه و فروشگاه دیدن کرد.
۱۷. نقش قسمت مشخص شده در «حافظ، شاعر بزرگ ایران، شهرت جهانی دارد.» چیست؟
۱۸. «بدل» و «معطوف» را در جمله زیر نشان دهید.
 «سعدی، غزل سرای بزرگ ایران، خالق گلستان و بوستان است.»
۱۹. عبارت مشخص شده درجمله زیر، کدام نقش تبعی را داراست؟
 «فردوسی و دقیقی، شاعران حماسه‌سرا، اثری ماندگار از خود به جا گذاشته‌اند.»
۲۰. با توجه به جمله زیر به پرسش‌ها پاسخ دهید:
 «دکتر غلامحسین یوسفی، استاد بزرگ ادبیات فارسی کتاب‌های گلستان و بوستان سعدی را تصحیح کرده است»
 الف) معطوف را مشخص کنید.
 ب) کدام واژه هسته گروه بدلی است؟
۲۱. در «ستارگان، مانند چراغ نیمه‌مرده شبانان در پناه قلّه‌ها به سر می‌برند و فروغ کم‌سوی خود را بر سطح سیاه افق، این آسمان تیره و تار، می‌پاشانند.» یک نقش تبعی بیابید و نام آن را بنویسید.
۲۲. هر یک از بیت‌های زیر بیانگر چه دیدگاهی است؟
 الف) کدام دانه فرو رفت در زمین که نرست؟ چرا به دانه انسانیت این گمان باشد؟
 ب) نیست جانش محرم اسرار عشق هر که را در جان، غم جانانه نیست
۲۳. بیت «کدام دانه فرورفت در زمین که نرست؟ / چرا به دانه انسانیت این گمان باشد؟» بیانگر کدام یک از عقاید اسلامی است؟
۲۴. هر یک از بیت‌های ستون اول با کدام مفهوم در ستون دوم متناسب است؟

الف) متکی بودن به خود	۱) گر من نظری به سنگ بر، بگمارم / از سنگ دلی سوخته بیرون آرم
ب) بازگشت به اصل	۲) یک بار هم ای عشق من از عقل میندیش / بگذار که دل حل بکند مسئله‌ها را
ج) اهمیت عنایت الهی	۳) ما به فلک بوده‌ایم، یار ملک بوده‌ایم / باز همان جا رویم، جمله که آن شهر ماست
د) تقابل عشق و عقل	۴) فخری که از وسیلت دون‌همتی رسد / گر نام و ننگ داری، از آن فخر، عار دار

۲۵. مفهوم «ترک تعلقات» از بیت‌های کدام گزینه دریافت می‌شود؟

- الف) نانم افزود و آبرویم کاست
 ب) به روز مرگ چو تابوت من روان باشد
 ج) خنیده به گیتی به مهر و وفا
 د) به آنچه می‌گذرد دل منه که دجله بسی
- ۱) الف، ج ۲) الف، د ۳) ب، ج ۴) ب، د

۲۶. شیخ فریدالدین عطار در دیدار با مولانا، چه کتابی را به او هدیه داد؟

۲۷. املای درست واژه را از داخل کمانک انتخاب کنید.

(الف) بانگ و هزاهز و غریو خاست. امیر (برخواست / برخاست).

(ب) چون مولانا از یافتن شمس، ناامید شد، ناچار با (اصرار / اسرار) همراهان به قونیه بازگشت.

۲۸. نوع نقش تبعی به کاررفته در عبارت‌های زیر را مشخص کنید.

(الف) پادشاه سلجوقی روم، علاءالدین کیقباد، از مقامات او آگاهی یافت.

(ب) همه‌روزه، به شیوه پدر، در مدرسه، به درس علوم دینی و ارشاد می‌پرداخت.

۲۹. با توجه به جمله‌های زیر، درستی یا نادرستی هر یک از پرسش‌ها را مشخص کنید.

(الف) شاه از قدرت همسایه شمالی خود، روسیه، کم و بیش آگاهی داشت؛ خبرهای تازه از سازمان ارتش و سلاح‌های پیشرفته و فراوان آن کشور، سایه وحشتی بر وجودش انداخته بود.

(ب) شاهزاده نوجوان، میرزا عیسی قائم‌مقام را نه تنها وزیر خردمند، بلکه مرشد و پدر معنوی خود می‌دانست.

۱) در هر دو جمله «شاخص» و نقش تبعی «بدل» به کار رفته است.

۲) واژه «وزیر» در نقش دستوری «مسند» و «کم و بیش» در نقش دستوری «قید» به کار رفته است.

۳۰. بخش مشخص شده در سروده زیر بیانگر کاربرد کدام آرایه ادبی به جز کنایه است؟

بیداری زمان را با من بخوان به فریاد / و مرد خواب و خفتی، «رو سر بنه به بالین تنها مرا رها کن»

۳۱. املای درست را از داخل کمانک انتخاب کنید.

الف

جلال‌الدین محمد به (اصرار - اسرار) مریدان و شاگردان پدر، مجالس درس و وعظ را به عهده گرفت.

۳۲. در عبارت زیر دو نقش تبعی متفاوت (غیر تکراری) بیابید و بنویسید.

«بهاء‌ولد از آنجا که دیار روم از تاخت و تاز سپاه مغول برکنار بود و پادشاهی دانا و صاحب بصیرت داشت بدان نواحی هجرت کرد. او به همت یاران نزدیک خود، شیخ صلاح‌الدین زرکوب و حسام‌الدین چلبی، به نشر معارف الهی مشغول بود.»

۳۳. در کدام گزینه نقش کلمات مشخص شده به ترتیب درست آمده است؟

«به دلیل سیر و سفر و البته جست‌وجو و پرواز در عالم معنا او را شمس پرنده می‌گفتند.»

(الف) قید، متمم، مسند (ب) معطوف، صفت فاعلی، بدل

(ج) قید، مضاف الیه، متمم (د) قید، مضاف الیه، مسند

۳۴. با توجه به ابیات زیر، به سوالات پاسخ دهید.

به روز مرگ، چو تابوت من روان باشد گمان مبر که مرا درد این جهان باشد

برای من مگری و مگوی دریغ دریغ به دام دیو درافتی، دریغ آن باشد

الف

در بیت اول چند متمم وجود دارد؟

ب

یک حرف ربط وابسته‌ساز مشخص کنید.

پ

کدام واژه در بیت دوم، نقش تبعی دارد؟

ت

«مسند» در جمله آخر، صفت اشاره است. درست / نادرست

۳۵. معنی واژگان مشخص شده زیر را بنویسید.

الف

اقامت طولانی وی در شهر قونیه بوده است.

ب

علاءالدین کیقباد از مقامات او آگاهی یافت.

پ

طالبان علوم شریعت در محضر او حاضر می‌شدند.

ت

اگر او به وعده گوید که دمی دگر بیایم

ث

عزم کرد که دیگر بدان شهر پرغوغا باز نیاید.

ج

در پیشگاه وی می نشست.

۳۶. معنی ابیات و عبارات زیر را به نثر روان بنویسید.

الف

کدام دانه در زمین فرو رفت که نرُست چرا به دانه انسانان این گمان باشد

۳۷. با توجه به درس «در کوی عاشقان» و غیبت شمس، مفهوم بیت:

اگر او به وعده گوید که دمی دگر بیایم همه وعده مکر باشد، بفریید او شما را

در ارتباط با شخصیتی فریبکار است یا معشوقی دست‌نیافتنی؟

۳۸. کتابی است عرفانی در مورد زندگی ابوسعید ابوالخیر. نام این کتاب (تذکره الاولیا / اسرار التوحید) است و نویسنده آن (محمد بن منور - عطار نیشابوری) نام دارد.

۳۹. واژه «ماه / مه» در کدام بیت آرایه استعاره نیست؟

الف) به ترانه‌های شیرین به بهانه‌های زرین بکشید سوی خانه مه خوب خوش لقا را

ب) فرزند عزیز را به صد جهد بنشانند چو ماه در یکی مهد

ج) چون رایت عشق آن جهانگیر شد چون مه لیلی آسمان گیر

۴۰. نقش کلمات مشخص شده را بنویسید.

الف

هر نفس آواز عشق می‌رسد از چپ و راست ما به فلک می‌رویم، عزم تماشا که راست؟

ب

بروید ای حریفان، بکشید یار ما را به من آورید آخر، صنم گریزیا را

پ

پس از غیبت شمس، شاگردان به مولانا این گونه خبر دادند که شمس کشته شد.

۴۱. نویسنده کتاب «زندگی جلال‌الدین مولوی» چه کسی است؟

۱) بدیع‌الزمان فروزانفر ۲) سعید نفیسی ۳) جلال‌الدین همایی ۴) مجتبی مینوی

۱. با توجه به بیت «زاعی از آنجا که فراغی گزید رخت خود از باغ به راعی کشید» کدام واژه در عبارت زیر معادلی معنایی واژه مشخص شده است؟ شب پیشین برای شست و شوی صحرا و بوستان چابک دستی کرده، راه باغ را رفته و گونه گل‌های بنفشه را درافشان ساخته بود.

۲. در عبارت زیر آرایه «حس آمیزی» را مشخص کنید.

خاله‌ام با ذوق لطیفی که داشت، مرا نخستین بار از طریق سعدی با شعر شاهکار آشنا نمود.

۳. در عبارت‌های زیر کدام واژه‌ها با هم مترادف معنایی دارند؟

- خاله‌ام با همه تمکنی که داشت، به زندگی درویشانه‌ای قناعت کرده بود.

- با این همه، حضرت غنا، دیگری را به جای او نخواند.

۴. نوشتار کدام واژه داخل کمانک، کامل‌کننده مفهوم عبارت است؟

الف

عزیزترین رفقای من حُسن سیرت را با (سباح / صباح) توأم داشت.

۵. آرایه مناسب موارد مشخص شده را بنویسید.

الف

این شیخ همیشه شاب، هم هیبت یک آموزگار را دارد هم مهر یک پرستار.

۶. عبارت «در زبان فارسی، احدی نتوانسته است مانند او حرف بزند و در عین حال، نظیر حرف زدن او را هر روز در هر کوچه و بازار می‌شنویم.» بیانگر کدام ویژگی سبک سعدی است؟

۷. برای هر عبارت، یک مفهوم ارزشمند بنویسید.

الف

هر عصب و فکر به منبع بی‌شائبه ایمان وصل بود که خوب و بد را مشیت الهی می‌پذیرفت.

۸. معنی عبارات و ابیات زیر را به نثر روان بنویسید.

الف

نمی‌دانست در کجا ریشه بدواند.

۹. با توجه به متن زیر، به پرسش‌ها پاسخ دهید.

«هنوز فهم من برای دریافت لطایف غزل کافی نبود و خاله‌ام نیز که طرفدار شعرهای اندرزی و تمثیلی بود، به آن علاقه چندانی نشان نمی‌داد. از همان جا بود که خواندن گلستان مرا به سوی تقلید از سبک مسجع سوق داد که بعد، وقتی در دبستان انشا می‌نوشتیم، آنرا به کار می‌بردم.»
الف) خاله نویسنده به کدام قالب شعری علاقه نداشت؟

ب) نویسنده هنگام نوشتن انشا در دبستان، کدام ویژگی کلام سعدی را به کار می‌برده است؟

۱۰. در عبارت «خاله‌ام با همه تمکنی که داشت، به زندگی درویشانه‌ای قناعت کرده بود؛ نه از بخل بلکه از آن جهت که به بیش تر از آن احتیاج نداشت» چرا خاله نویسنده به زندگی درویشانه، قناعت کرده بود؟

۱۱. منظور «دکتر محمد علی اسلامی ندوشن» از عبارت زیر چیست؟

«سعدی برای من به منزله شیر آغوز بود.»

۱۲. در جمله: «هر دو چنان بودیم که گویی در پالیز سعدی می‌چریدیم.» مقصود نویسنده از «پالیز سعدی» چیست؟

۱۳. عبارات و اشعار زیر را به فارسی روان بنویسید.

الف

سراچه ذهنم آماس می‌کرد بیش‌تر بر فوران تخیل راه می‌رفت.

۱۴. عبارات و اشعار زیر را به نثر روان بنویسید:

الف

نمی‌دانست در کجا ریشه بدواند.

۱۵. هر یک از آرایه های ادبی ستون «الف» مربوط به کدام عبارت ستون «ب» است؟ (دو آرایه اضافی است).

«الف» «ب»

- ۱- حس آمیزی (الف) پس از تحریر مشق، درس تاریخ خواندیم. هوس می کردیم در عین خنده گریه سر کنیم.
- ۲- متناقض نما (پارادوکس) (ب) برای من قصه های شیرینی می گفت که او و مادرم هر دو، آن ها را از مادر بزرگشان به یاد داشتند.
- ۳- جناس
- ۴- ایهام

۱۶. عبارات و اشعار زیر را به نثر روان و امروزی بنویسید.

الف

سراچه ذهنم آماس می کرد.

۱۷. آرایه مشترک عبارت های زیر را بنویسید (غیر از کنایه و مراعات نظیر).

(الف) خاله ام با ذوق لطیفی که داشت، مرا نخستین بار از طریق سعدی با شعر شاهکار آشنا نمود.
(ب) اتفاقاً این معلم لهجه غلیظ شیرازی داشت و اصرار داشت که خیلی عامیانه صحبت کند.

۱۸. در بیت «به حرص ار شربتی خوردم مگیر از من که بد کردم بیابان بود و تابستان و آب سرد و استسقا» دلیل شاعر برای اینکه از روی طمع، خطا و گناهی انجام می دهد؛ چیست؟

۱۹. گزینه درست را انتخاب کنید.

(الف) روزها اثر دکتر محمدعلی اسلامی ندوشن است.
(ب) عطار نیشابوری کتاب تاریخ بیهقی را نوشته است.

۲۰. با توجه به بیت «کنار نام تو لنگر گرفت کشتی عشق / بیا که یاد تو آرامشی است طوفانی»:

(الف) یک اضافه تشبیهی بنویسید.

(ب) آرایه «تناقض» را در بیت مشخص کنید.

(ج) در بیت آرایه «حس آمیزی» به کار رفته است. (درست - نادرست)

۲۱. برای عبارات ستون «الف» یک آرایه از ستون «ب» انتخاب کنید. (در ستون «ب» یک مورد اضافی است).

«الف»	«ب»
الف) من و خاله ام هر دو چنان بودیم که گویی در پالیز سعدی می چریدیم.	۱) حس آمیزی
ب) حالا کلاس سخت در خنده فرورفته، من بدبخت هم دست و پایم را گم کرده ام.	۲) مجاز
ج) به عالم افسانه ها که آن همه پر رنگ و نگار و آن همه پَران و نرم است، راه پیدا کردم.	۳) استعاره
	۴) تلمیح

۲۲. عبارت «سعدی که انعطاف جادوگرانه ای دارد، آن قدر خود را خم می کرد که به حد فهم ناچیز کودکانه من برسد»، بیانگر کدام ویژگی نوشته های سعدی است؟

قلمرو فکری (۸ نمره)

۲۳. درک و دریافت خود را از عبارت زیر بنویسید.

«هر عصب و فکر به منبع بی شائبه ایمان وصل بود که خوب و بد را به عنوان مشیت الهی می پذیرفت.»

۲۴. با توجه به عبارت زیر به پرسش ها پاسخ دهید.

«به پاکي قاصد بی گناه بهار و به طهارت این دوشیزه سفیدروی بوستان، سوگند که در تمام احوال و انقلابات روزگار، مثل برگ های این گل پاک دامن از یکدیگر حمایت کنیم.»

(الف) یک واژه «دو تلفظی» در متن بیابید و بنویسید.

(ب) حذف فعل به قرینه لفظی است یا معنایی؟

۲۵. با توجه به عبارت «سعدی که انعطاف جادوگرانه ای دارد، آن قدر خود را خم می کرد که به حد فهم ناچیز کودکانه من برسد.» به کدام ویژگی کلام سعدی می توان

پی برد؟

۲۶. در بیت «کنار نام تو لنگر گرفت کشتی عشق / بیا که یاد تو آرامشی است طوفانی» کدام آرایه به کار رفته است؟

الف) تشبیه ب) متناقض نما ج) مراعات نظیر د) تلمیح

۲۷. واژگان کدام گزینه ترادف معنایی ندارند؟

الف) عقد، مخنقه، گردن بند ب) وزر، وبال، گناه ج) صباحت، جمال، زیبایی د) تمگن، ثروتمند، توانگری

۲۸. در هر یک از عبارات زیر، نادرستی املائی را بیابید و شکل صحیح آن را بنویسید.

الف) سپیده فردای گنجه با نهیب و سفیر گلوله‌های توپ روس، باز شد.

ب) من طاقت قرب ندارم و تاب آن نیارم؛ من نهایت بعد اختیار کردم، که غربت را خطر بسیار است.

ج) شمس ناگزیر دل از قونیه برکند و عظم کرد که دیگر بدان شهر پرغوغا بازنیاید و جایی برود که از او خبری نشنوند.

د) به این زندگی گذرا آن قدرها دل نمی‌بست که پیشامد ناگوار را فاجعه‌ای بیانگارد و وقتی یک روی زندگی زشت می‌شد، به روی دیگر پناه می‌برد.

۲۹. در هر یک از جمله‌های زیر، کدام واژه «مجاز» است؟

الف) در این فاصله اروپا قدم‌های بزرگی برای پیشرفت برداشته است.

ب) خاله‌ام مرا نخستین بار، از طریق سعدی با شعر شاهکار آشنا نمود.

۳۰. در کدام گزینه نادرستی املائی دیده می‌شود؟ تصحیح کنید.

۱) همه به غدر توانایی و هوش خویش تحصیل موفقیت نموده بودیم.

۲) رفیقی خوش خلق و بذله‌گو که عندلیب انجمن اُنس ما محسوب می‌شد.

۳) شعری در مدح گیوه من بگویند تا بدانم قوت طبع شما تا چه پایه است.

۴) طهارت این دوشیزه سفیدروی بوستان.

۳۱. در موارد «الف» و «ب» کدام آرایه ادبی مشترک است؟ توضیح دهید.

الف) کنار نام تو لنگر گرفت کشتی عشق بیا که یاد تو آرامشی است طوفانی

ب) این شیخ همیشه شاب، پیرترین و جوان‌ترین شاعر زبان فارسی است.

۳۲. در هر یک از موارد زیر قسمت مشخص شده کدام آرایه ادبی را نشان می‌دهد؟ توضیح دهید.

الف) برای من قصه‌های شیرین می‌گفت که او و مادرم هر دو، آنها را از مادر بزرگشان به یاد داشتند.

ب) هر دو چنان بودیم که گویی در پالیز سعدی می‌چریدیم.

پ) آسمان می‌خندید؛ گل‌ها از طراوت درونی خویش سرمست بودند.

ت)

ای حقیقی‌ترین مجاز، ای عشق! ای همه استعاره‌ها با تو

۳۳. در کدام عبارت به ویژگی «سهل ممتنع» بودن سبک سعدی اشاره شده است؟ توضیح دهید.

۱) سعدی که انعطاف جادوگرانه‌ای دارد، آن قدر خود را خم کرد که به حد فهم ناچیز کودکانه من برسد.

۲) این تنها، خصوصیت سعدی است که سخنش به سخن همه شبیه باشد و به همین کس شبیه نباشد.

۳۴. با توجه به عبارت زیر، چه چیزی موجب می‌شود انسان در برابر پیشامدها مقاوم‌تر باشد؟

«به این زندگی گذرا آن قدرها دل نمی‌بست که پیشامد ناگوار را فاجعه‌ای بینگار و در نظرش اگر یک روی زندگی زشت می‌شد، روی دیگر بود که بشود به آن پناه برد.»

۳۵. منظور از عبارت «سعدی، پیرترین و جوان‌ترین شاعر زبان فارسی است» چیست؟

۳۶. در بیت زیر، شاعر چه درخواستی دارد؟

به حرص ار شربتی خوردم مگیر از من که بد کردم بیابان بود و تابستان و آب سرد و استسقا

۳۷. با توجه به عبارت زیر «نداشتن ایمان» چه پیامدی دارد؟

«از بحران‌های عصبی که امروز رایج است و ثخفه برخورد فرهنگ شرق با غرب است، در آن زمان خبری نبود. هر عصب و فکر به منبع بی‌شائبه ایمان وصل بود که خوب

و بد را به‌عنوان مشیت الهی می‌پذیرفت.»

۳۸. با توجه به بند زیر به سؤالات پاسخ دهید.

«رفقا! زندگانی آینده ما دستخوش تصادف و اتفاق است. دور روزگار، بر سر ما چرخ‌ها خواهد زد و تغییرات بی‌شمار خواهد نمود؛ امروز کار بسزا این است که با یکدیگر

عهد کنیم هر چه در آینده برای ما پیش آید، جانب دوستی را نگاه داشته، از کمک به یکدیگر فروگذاری ننماییم.»

الف منظور از جمله «دور روزگار، بر سر ما چرخ‌ها خواهد زد» چیست؟

ب از نظر نویسنده، بهترین عملی که اکنون می‌توان انجام داد چیست؟

۳۹. معنی واژگان مشخص‌شده زیر را بنویسید.

الف نیاز آورده و بر آن بامداد فرخنده، جفت خویش را می‌خواند.

ب کامش را شیرین کنیم.

پ با ادب و تواضعی عجیب آنها را گرفت.

ت رفقا، زندگانی آینده ما دستخوش تصادف و اتفاق است.

ث میثاق امروزی را مؤکد سازیم.

۴۰. نقش دستوری قسمت مشخص‌شده در عبارت «سعدی»، این شیخ همیشه شاب، انعطاف جادوگرانه‌ای دارد» چیست؟

۴۱. اشعار و عبارات زیر را به نثر ساده و روان برگردانید.

الف سراچه ذهنم آماس می‌کرد.

۱. در ابیات زیر دو واژه بیابید که معنای مشترک دارند.

دریادلان راه سفر در پیش دارند
 وقت است تا برگ سفر بر باره بندیم
 پا در رکاب راهوارِ خویش دارند
 دل بر عبور از سدّ خار و خاره بندیم

۲. معنی و مفهوم اشعار و عبارات زیر را به نثر روان بنویسید.

الف فرض است فرمان بردن از حکم جلودار

۳. مفهوم مشترک عبارتهای مشخص شده را بنویسید.

الف) وقت است تا برگ سفر بر باره بندیم
 ب) وادی پر از فرعونیان و قبطیان است
 دل بر عبور از سدّ خار و خاره بندیم
 موسی جلودارست و نیل اندر میان است

۴. معنی عبارات و ابیات زیر را به نثر روان بنویسید.

الف یعنی کلیم آهنگ جان سامری کرد.

۵. معنی لغات و ترکیبات مشخص شده را بنویسید.

الف پا در رکاب راهوارِ خویش دارند

۶. معنی واژگان مشخص شده را با توجه به ابیات و عبارات زیر بنویسید.

الف از هر کران بانگ رحیل آید به گوشم

۷. معنی واژگان مشخص شده را بنویسید.

الف فرض است فرمان بردن از حکم جلودار

۸. معنی واژگان مشخص شده را در ابیات و عبارات زیر بنویسید.

الف پا در رکاب راهوارِ خویش دارند.

۹. معنی روان عبارت را بنویسید.

الف امام ما عَلم بگرفته بر دوش

۱۰. معنی واژگان مشخص شده را بنویسید.

الف

فرض است فرمان بردن از حکم جلودار
 گر تیغ بارد، گو ببارد، نیست دشوار

۱۱. ابیات و عبارات زیر را به نثر روان برگردانید.

الف

جانان من برخیز بر جولان برانیم
 زان جا به جولان تا خط لبنان برانیم

۱۲. معنی لغات و ترکیبات مشخص شده را بنویسید.

الف فرض است فرمان بردن از حکم جلودار.

۱۳. معنی لغات و ترکیب‌های مشخص شده را بنویسید.

الف

از هر کران بانگ رحیل آید به گوشم
 بانگ از جرس برخاست وای من خموشم

۱۴. عبارت زیر را به نثر روان، بازگردانی کنید.

الف پا در رکاب راهوارِ خویش دارند.

۱۵. با توجه به ابیات و عبارات زیر، معنی و مفهوم واژه‌های مشخص شده را بنویسید.

الف

فرض است فرمان برن از حکم جلودار
۱۶. آرایه درست را از داخل کمانک انتخاب کنید.

الف

جانان من برخیز بر جولان برانیم
زان جا به جولان تا خط لبنان برانیم (جناس همسان / ایهام)
۱۷. در بیت زیر، منظور شاعر از واژه‌های مشخص شده چیست؟
«وادی پر از فرعونیان و قبطیان است / موسی جلودار است و نیل اندر میان است»

۱۸. ابیات و عبارات را به فارسی روان برگردانید.

الف

فرض است فرمان بردن از حکم جلودار
۱۹. ابیات زیر را بخوانید و به سؤالات، پاسخ دهید.

فرض است فرمان بردن از حکم جلودار
جانان من برخیز بر جولان برانیم
گر تیغ بارد، گو ببارد، نیست دشوار
زان جا به جولان، تا خط لبنان برانیم

الف

حرف ربط وابسته‌ساز را مشخص کنید.

ب

نقش دستوری واژه «خط» در بیت دوم چیست؟

۲۰. کدام جفت از ابیات زیر، به صورت مشترک، شامل هر دو آرایه «استعاره و تلمیح» هستند؟
بیت اول: فرمان رسید این خانه از دشمن بگیرید
تخت و نگین از دست اهریمن بگیرید
بیت دوم: جانان من برخیز و آهنگ سفر کن
گر تیغ بارد، گو ببارد، جان سپر کن
بیت سوم: یعنی کلیم آهنگ جان سامری کرد
ای یاوران، باید ولی را یآوری کرد
بیت چهارم: باید به مژگان زفت گرد از طور سینین
باید به سینه زفت زین جا تا فلسطین

الف) بیت‌های سوم و اول ب) بیت‌های اول و چهارم ج) بیت‌های دوم و سوم د) بیت‌های چهارم و دوم

۲۱. دو آرایه مشترک برای ابیات زیر بنویسید. (غیر از کنایه، مراعات نظیر و واج‌آرایی)

- ای کعبه به داغ ماتمت، نیلی‌پوش
وز تشنگی‌ات، فرات در جوش و خروش
- درفشان لاله در وی، چون چراغی
ولیک از دود او بر جانش داغی

۲۲. در بیت «فرمان رسید این خانه از دشمن بگیرید / تخت و نگین از دست اهریمن بگیرید» منظور از شاعر «تخت و نگین» و «اهریمن» چیست؟

قلمرو زبانی (۷ نمره)

۲۳. در مصراع‌های زیر کدام واژه‌ها با هم مترادف معنایی دارند؟

الف) آنک امام ما علم بگرفته بر دوش
ب) چون رایت عشق آن جهانگیر

۲۴. نوشتار کدام واژه داخل کمانک در هر مصراع، کامل‌کننده مفهوم بیت است؟

«از هر کران بانگ (رحیل - رهیل) آید به گوشم / بانگ از جرس (برخواست - برخاست) وای من خموشم»

۲۵. با توجه به بیت «آنجا که هر سو صد شهید خفته دارد / آنجا که هر کویش غمی بنهفته دارد»:

الف) نقش واژه‌های مشخص شده را بنویسید.

ب) نوع وابسته را در گروه اسمی «هر سو» تعیین کنید.

۲۶. کدام گزینه واژه «هم‌آوا» ندارد؟

الف) از آنها که خورشید فریادشان / دمید از گلوی سحرزادشان

ب) جانان من برخیز و آهنگ سفر کن / گر تیغ بارد گو، ببارد، جان سپر کن

۲۷. در کدام یک از ابیات زیر، «حرف ربط وابسته‌ساز» دیده می‌شود؟

الف) باید به مژگان رُفت گرد از طور سینین / باید به سینه رُفت زین جا تا فلسطین
ب) وقت است تا برگ سفر بر باره بندیم / دل بر عبور از سدّ خار و خاره بندیم

۲۸. در بیت «وادی پر از فرعونیان و قبطیان است / موسی جلودار است و نیل اندر میان است» چند «مسند» وجود دارد؟

قلمرو ادبی (۵ نمره)

۲۹. در کدام بیت «جناس تام» دیده می‌شود؟

الف) تنگ است ما را خانه، تنگ است ای برادر / بر جای ما بیگانه ننگ است ای برادر
ب) جانان من برخیز بر جولان برانیم / زان جا به جولان تا خط لبنان برانیم

۳۰. آرایه ادبی درست را از داخل کمانک انتخاب کنید.

الف) ای کعبه به داغ ماتمت، نیلی پوش / وز تشنگیات فرات در جوش و خروش (حسن تعلیل - تناقض)

ب) باید به مژگان رفت گرد از طور سینین / باید به سینه رفت زین جا تا فلسطین (جناس ناقص - تشبیه)

ج) گاه سفر شد باره بر دامن برانیم / تا بوسه‌گاه وادی ایمن برانیم (ایهام - تلمیح)

د) از آنها که خورشید فریادشان / دمید از گلوی سحرزادشان (حسن آمیزی - مجاز)

۳۱. در عبارت «رنگین کمان، کلاف ابرهای تیره را از هم باز می‌کرد. خورشید در جشنی بی‌غروب، بر بام روشن جهان ایستاده بود و کل می‌کشید.» کدام آرایه به کار نرفته است؟

الف) کنایه ب) استعاره ج) حسن تعلیل د) تشبیه

۳۲. با توجه به بیت‌های زیر که از شعر «بانگ جرس» انتخاب شده، قالب این شعر را مشخص کنید.

فرمان رسید این خانه از دشمن بگیرید تخت و نگین از دست اهریمن بگیرید

یعنی کلیم آهنگ جان سامری کرد ای یاوران باید ولی را یآوری کرد

قلمرو فکری (۸ نمره)

۳۳. مفهوم کلی هر بیت را بنویسید.

الف) از چنبر نفس رسته بودند آنها / بت‌ها همه را شکسته بودند آنها

ب) وقت است تا برگ سفر بر باره بندیم / دل بر عبور از سدّ خار و خاره بندیم

ج) بزَن زخم، این مرهم عاشق است / که بی‌زخم مردن غم عاشق است

۳۴. در بیت «باید به مژگان رفت گرد از طور سینین / باید به سینه رفت زین جا تا فلسطین» مفهوم کنایی هر مصراع چیست؟

۳۵. با توجه به بیت «از آنها که خورشید فریادشان / دمید از گلوی سحرزادشان» دو ویژگی شهدا را بنویسید.

۳۶. منظور از واژه‌های مشخص شده در بیت زیر، کدام شخصیت‌ها است؟

«یعنی کلیم آهنگ جان سامری کرد / ای یاوران باید ولی را یآوری کرد»

۳۷. تفاوت معنایی واژه «جولان» را در دو مصراع بیت زیر توضیح دهید.

«جانان من برخیز بر جولان برانیم / زان جا به جولان تا خط لبنان برانیم»

۳۸. با توجه به بیت زیر به پرسش‌ها پاسخ دهید.

فرمان رسید این خانه از دشمن بگیرید تخت و نگین از دست اهریمن بگیرید

الف تلمیح موجود در بیت را توضیح دهید؟

۳۹. مفهوم قسمت مشخص شده در عبارت زیر را بنویسید؟

الف «یعنی کلیم آهنگ جان سامری کرد.»

۴۰. اشعار و عبارات زیر را به نثر ساده و روان برگردانید.

الف فرض است فرمان بردن از حکم جلودار

۴۱. با توجه به جدول زیر، بیت مربوط به هر آرایه را مقابل آن بنویسید. (یک بیت اضافی است).

الف) مجاز	۱- ای حقیقی‌ترین مجاز من، ای عشق / ای همه استعاره‌ها با تو
ب) متناقض‌نما	۲- جانان من اندوه لبنان کشت ما را / بشکست داغ دیر یاسین پشت ما را
ج) تلمیح	۳- به پاس هر وجب خاکی از این ملک / چه بسیار است آن سرها که رفته
	۴- چنان سعی کن کز تو ماند چو شیر / چه باشی چو روبه به وامانده سیر

۱. نوع **صفت بیانی** موجود در هر گزینه را بنویسید.

الف

بنابراین خاله‌ام با همه تمکّنی که داشت، به زندگی درویشانه‌ای قناعت کرده بود.

ب

از این سدّ روان، در دیده‌ی شاه ز هر موجی هزاران نیش می‌رفت

۲. با توجه به بیت زیر به سؤالات پاسخ دهید.

«هلا منکر جان و جانان ما بزن زخمِ انکار بر جان ما»

الف) واژه مشخص شده چه نقش دستوری دارد؟

ب) نوع «و» را مشخص کنید.

۳. درستی یا نادرستی موارد زیر را با توجه به آثار و مؤلف آنها مشخص کنید.

الف

هم‌صدا با حلق اسماعیل: حمید سبزواری

۴. کدام گزینه، مصراع دوم بیت مقابل است؟ «خواستم از رنجش دوری بگویم، یادم آمد»

الف) بی تو حتی مهربانی‌هایی از کینه دارد (ب) عشق با آزار خویشاوندی دیرینه دارد

۵. مصراع اول بیت زیر به صورت نامرتب آمده است؛ آن را مرتب کنید.

انکار - جغد - اما - می‌خواند - به - ویرانه - بر - تو خاک این ویرانه‌ها بویی از آن گنجینه دارد

۶. معنی و مفهوم اشعار و عبارات زیر را به نثر روان بنویسید.

الف

دفع عشق با دست خون می‌زنند.

۷. نوشتار کدام واژه داخل کمانک، کامل‌کننده مفهوم عبارت است؟

الف

بزن زخم، این (مرهم / مرجم) عاشق است که بی زخم مردن، غم عاشق است

۸. در کدام بیت جناس همسان «تام» دیده می‌شود؟

الف) می‌گفت گرفته حلقه در بر (ب) حکم جلودار است بر هامون بتازید

کامروز منم چو حلقه بر در هامون اگر دریا شود از خون، بتازید

۹. کدام یک از موارد زیر، تکمیل‌کننده مصراع «خواستم از رنجش دوری بگویم، یادم آمد» است؟

۱- عشق اما کی خیر از شنبه و آدینه دارد ۲- عشق با آزار خویشاوندی دیرینه دارد

۱۰. مصراع دوم بیت زیر به چه مفهومی اشاره دارد؟

«چه جانانه چرخ جنون می‌زنند دفع عشق با دست خون می‌زنند»

۱۱. معنی عبارات و ابیات زیر را به نثر روان بنویسید.

الف

از آنها که خونین سفر کرده‌اند سفر بر مدار خطر کرده‌اند

۱۲. قسمت مشخص شده هر گزینه چه آرایه‌ای دارد؟

الف

ای حقیقی‌ترین مجاز، ای عشق ای همه استعاره‌ها با تو

۱۳. آرایه درست را از داخل کمانک انتخاب کنید.

الف

ببین لاله‌هایی که در باغ ماست خموشند و فریادشان تا خداست (استعاره / تضاد)

۱۴. در بیت زیر واژه‌های قافیه سبب پیدایش کدام آرایه ادبی شده است؟

مگو سوخت جان من از فرط عشق خموشی است هان، اولین شرط عشق

۱۵. در کدام یک از ابیات زیر، شاعر از آرایه «متناقض نما (پارادوکس)» استفاده نکرده است؟
- الف) بزن زخم، این مرهم عاشق است
 ب) ببین لاله‌هایی که در باغ ماست
 ج) از آنها که خورشید فریادشان
 د) به رقصی که بی‌پاوسر می‌کنند
- که بی زخم مردن، غم عاشق است
 خموشند و فریادشان تا خداست
 دمید از گلوی سحرزادشان
 چنین نغمه عشق سر می‌کنند

۱۶. کدام گزینه تکمیل‌کننده بیت زیر است؟

- بی تو می‌گویند تعطیل است کار عشق بازی
 الف) عشق با آزار خویشاوندی دیرینه دارد
 ب) خاک این ویرانه‌ها بویی از آن گنجینه دارد
 ج) آن کبوتر چاهی زخمی که او در سینه دارد
 د) عشق اما کی خبر از شنبه و آدینه دارد

۱۷. مصراع دوم بیت زیر به صورت نامرتب آمده است؛ مرتب‌شده آن را بنویسید.

ناگهان قفل بزرگی تیرگی را می‌گشاید / در آن / شهر / آیینه / که / پر / کلید / دستش / دارد

۱۸. معنی اشعار و عبارات زیر را به نثر روان بنویسید.

الف خموشی است هان، اولین شرط عشق.

۱۹. کدام یک از موارد زیر تکمیل‌کننده مصراع «در هوای عاشقان پر می‌کشد با بی‌قراری» است؟

- ۱- آن که در دستش کلید شهر پرآینه دارد / ۲- آن کبوتر چاهی زخمی که او در سینه دارد

۲۰. با توجه به انواع صفت بیانی، نوع کدام واژه در هر گروه با بقیه متفاوت است؟

الف) زخم‌دار، سوزنده، قداره‌کش، دلبسته

ب) رنگین، سنگین، سهمگین، ننگین

۲۱. با توجه به دو بیت زیر، به سؤالات پاسخ دهید.

«از چنبر نفس رسته بودند آنها / بت‌ها همه را شکسته بودند آنها»

پرواز شدند و پر گشودند به عرش / هرچند که دست‌بسته بودند آنها»

الف) کدام واژه در بیت اول نقش تبعی دارد؟

ب) زمان و نوع فعل مصراع پایانی، ماضی بعید است یا ماضی ساده؟

ج) بن مضارع فعل «رسته بودند» را بنویسید.

۲۲. برای هریک از ابیات و عبارات ستون «الف» مفهومی مناسب از ستون «ب» انتخاب کنید. (در ستون «ب» یک مورد اضافی است.)

«الف»	«ب»
الف) از آنها که خورشید فریادشان / دمید از گلوی سحرزادشان	۱) تواضع و فروتنی
ب) بگذار بر پشت زین خود معتبر بمانم / تو در کلبه و خیمه خود باز بمان	۲) مرگ و نابودی
ج) در آن دریای خون در قرص خورشید / غروب آفتاب خویشتن دید	۳) فریاد پاک آزادی خواهی
د) از آسمان تاج بارد اقا بر سر آن کس که سر فروآرد.	۴) سفر کردن به دوردست‌ها
	۵) قیام کردن علیه ظلم

۲۳. در هریک از سروده‌های زیر، برخی واژه‌ها جابه‌جا شده‌اند، آنها را در جای خود قرار دهید.

الف) جغد می‌خواند بر ویرانه به انکار تو اما / خاک این ویرانه‌ها بویی از آن گنجینه دارد

ب) رود ذره‌ای گر ز خاکت به باد / آن ذره به خون من آغشته باد

۲۴. کدام یک از موارد زیر، تکمیل‌کننده مصراع «بی تو می‌گویند تعطیل است کار عشقبازی» است؟

الف) آن کبوتر چاهی زخمی که او در سینه دارد

ب) عشق اما کی خبر از شنبه و آدینه دارد

۲۵. هریک از عبارتهای زیر بیانگر چه دیدگاه یا مفهومی است؟

الف) مرا نیز از عهده لوازم ریاست بیرون باید آمد و مواجب سیادت را به آدا رسانید.

ب) از آنها که خورشید فریادشان / دمید از گلوی سحرزادشان

ج) از چنبر نفس رسته بودند آنها / بتها همه را شکسته بودند آنها

۲۶. در کدام گزینه‌ها، دو واژه با معنای یکسان وجود دارد؟

الف) هامون اگر دریا شود از خون، بتازید

ب) تخت و نگین از دست اهریمن بگیرید

ج) جز تو که فرات رشحه‌ای از یم توست

د) بتها همه را شکسته بودند آنها

۱) الف و ب ۲) ب و ج ۳) الف و ج ۴) ج و د

۲۷. از بین گروه‌واژه‌های زیر، معنای دو واژه نادرست است؛ شکل درست آنها را بنویسید.

«زُفتن: زدودن / منکر: زشت / فرض: واجب گردانیدن / رستن: نجات یافتن / باره: اجازه و رخصت / سترگ: بزرگ»

۲۸. در هر عبارت املائی یک واژه نادرست است؛ شکل درست آنها را بنویسید.

الف) حلا منکر جان و جانان ما / بزن زخم انکار بر جان ما

ب) خاستم از رنجش دوری بگویم یادم آمد / عشق با آزار خویشاوندی دیرینه دارد

ج) هلول این صبح روشن را بزرگ می‌داریم و یاد ایثارگران سهیم در این حماسه را پاس خواهیم داشت.

د) گاه صفر آمد برادر، ره دراز است / پروا مکن، بشتاب، همت چاره‌ساز است

۲۹. در هر گروه از انواع صفت بیانی، کدام صفت با بقیه متفاوت است؟

الف) چاره‌ساز، نیلی‌پوش، جلودار، خاک‌آلود

ب) دست‌بسته، سیمینه، شکسته، پرورده

۳۰. مصراع دوم بیت زیر را مطابق زبان معیار مرتب کنید.

«مگو سوخت جان من از فرط عشق خموشی است هان اولین شرط عشق»

۳۱. کدام گزینه واژه «هم‌آوا» ندارد؟

الف) از آنها که خورشید فریادشان / دمید از گلوی سحرزادشان

ب) جانان من برخیز و آهنگ سفر کن / گر تیغ بارد گو، ببارد، جان سپر کن

۳۲. با توجه به بیت «ای مرغ سحر، عشق ز پروانه بیاموز / کان سوخته را جان شد و آواز نیامد»:

الف) جملهٔ پیرو را در بیت مشخص کنید.

ب) نوع «را» در مصراع دوم چیست؟

ج) واژه «سوخته» چه نقشی دارد؟

۳۳. آرایهٔ مناسب موارد مشخص شده را بنویسید.

الف) ببین لاله‌هایی که در باغ ماست / خموشند و فریادشان تا خداست

ب) چه جانانه چرخ جنون می‌زنند / دفع عشق با دست خون می‌زنند

ج) جانان من اندوه لینان کشت ما را / بشکست داغ دیر یاسین پشت ما را

۳۴. آرایهٔ مشترک ابیات زیر را بنویسید.

الف) بزن زخم، این مرهم عاشق است / که بی‌زخم مردن غم عاشق است

ب) ببین لاله‌هایی که در باغ ماست / خموشند و فریادشان تا خداست

۳۵. آرایه ادبی درست را از داخل کمانک انتخاب کنید.

- الف) ای کعبه به داغ ماتمت، نیلی پوش / وز تشنگیات فرات در جوش و خروش (حسن تعلیل - تناقض)
 ب) باید به مژگان رفت گرد از طور سینین / باید به سینه رفت زین جا تا فلسطین (جناس ناقص - تشبیه)
 ج) گاه سفر شد باره بر دامن برانیم / تا بوسه گاه وادی آیمن برانیم (ایهام - تلمیح)
 د) از آنها که خورشید فریادشان / دمید از گلوی سحرزادشان (حسن آمیزی - مجاز)

۳۶. کتاب «هم صدا با حلق اسماعیل» اثر کیست؟ این اثر منظوم است یا منثور؟

۳۷. بیت «چه از تیر و چه از تیغ، شما روی نتابید / که در جوشن عشقید که از کرب و بلا یید» با کدام بیت تناسب معنایی دارد؟

- الف) پرواز شدند و پر گشودند به عرش / هر چند که دست بسته بودند آنها
 ب) بزن زخم، این مرهم عاشق است / که بی زخم مردن غم عاشق است

۳۸. پیام کلی هر بیت را بنویسید.

الف) بیا با گل لاله بیعت کنیم / که آلاله ها را حمایت کنیم

ب) تنگ است ما را خانه تنگ است ای برادر / بر جای ما بیگانه ننگ است ای برادر

۳۹. مفهوم مشترک دو بیت زیر را بنویسید.

- الف) ای مرغ سحر عشق ز پروانه بیاموز / کان سوخته را جان شد و آواز نیامد
 ب) مگو سوخت جان من از فرط عشق / خموشی است هان، اولین شرط عشق

۴۰. مفهوم مصراع دوم بیت زیر را بنویسید.

بزن زخم، این مرهم عاشق است / که بی زخم مردن، غم عاشق است

۱. در هر گزینه املای یک واژه نادرست است؛ آن مورد را اصلاح کنید.

الف

بدر در میدان او حلالی بودی و رستم به دست او زالی.

۲. در عبارت زیر ابتدا نقش **تبعی** را پیدا کرده و سپس **نوع** آن را بنویسید.

مادر فریدون فرانک پسر را به البرز کوه می‌برد و به مردی پاک‌دین می‌سپرد.

۳. معنای فعل «شد» در کدام گزینه با بقیه متفاوت است؟

- الف) هنر خوار شد، جادویی ارجمند
ب) از شبنم عشق، خاک آدم گل شد
ج) یقین، مرد را دیده، بیننده کرد
د) چو آتش در سپاه دشمن افتاد
- نهان راستی، آشکارا گزند
صد فتنه و شور در جهان حاصل شد
شد و تکیه بر آفریننده کرد
ز آتش هم کمی سوزنده‌تر شد

۴. برای هر کدام از واژگان مشخص شده، در گذر زمان کدام‌یک از وضعیت‌های چهارگانه پیش آمده است؟

الف

از آن چرم کاهنگران پشت پای بیوشند هنگام زخمِ **درای**

ب

آن مرد بزرگ و **دبیر** کافی، به نشاط، قلم در نهاد.

۵. «مجاز» به کار رفته در بیت زیر، چه مفهومی دارد؟

«همی بر خروشید و فریاد خواند جهان را سراسر، سوی داد خواند»

۶. کدام‌یک از زمینه‌های حماسه در بیت زیر وجود دارد؟

«چو ضحاک بر تخت شد شهریار بر او سالیان انجمن شد هزار»

۷. در جدول زیر برای هر یک از موارد ستون «الف» یک آرایه مناسب از ستون «ب» انتخاب کنید. (یک مورد در ستون «ب» اضافی است.)

ستون «الف»		ستون «ب»
الف	چون او را در بند بلا بسته دید، زهاب دیدگان بگشاد و بر رخسار، جوی‌ها براند	۱ متناقض‌نما
ب	به رقصی که بی پا و سر می‌کنند چنین نغمه عشق سر می‌کنند	۲ تضمین
		۳ استعاره

۸. غلامحسین یوسفی در کتاب به تحلیل داستان «کاوه دادخواه» پرداخته است.

۹. با توجه به دو بیت زیر جاهای خالی را کامل کنید.

«خروشید کای پایمردان دیو بریده دل از ترس گیهان خدیو

همه سوی دوزخ نهادید روی سپردید دل‌ها به گفتار اوی»

کاوه معتقد است که پایمردان دیو از دل بریدند و به دل سپردند.

۱۰. املای درست را از داخل کمانک انتخاب کنید.

الف

روزی یاران (الحاح / الهاح) کردند.

۱۱. از میان گزینه‌های زیر کدام گزینه با از دست دادن معنای پیشین و پذیرفتن معنای جدید به دوران بعد منتقل شده است؟

الف) سوفار (ب) شوخ (ج) رکاب (د) یخچال

۱۲. با توجه به بیت به سؤالات پاسخ دهید.

نباشم بدین محضر اندر **گوا** نه هرگز برانديشم از پادشا

متمم را در مصراع اول مشخص کنید.

الف

ب

نقش واژه مشخص شده را بنویسید.

۱۳. درست یا نادرست بودن عبارات زیر را مشخص کنید.

الف

روضه خلد اثر محمد خوافی است.

۱۴. در کدام بیت هر دو آرایه داخل کمانک وجود دارد؟

الف) یکی بی زبان مرد آهنگرم ز شاه، آتش آید همی بر سرم (استعاره / ایهام)

ب) فرزند عزیز را به صد جهد بنشانند چو ماه در یکی مهد (جناس / تشبیه)

۱۵. با توجه به عبارت «استعداد مجرد جز حسرت روزگار نیست»، نویسنده اعتقاد دارد که

الف) زور داری، چون نداری علم کار / لاف آن نتوان به آسانی زدن

ب) با جوانان چو دست بگشادی / پای گردون پیر بریستی

۱۶. ابیات و عبارات را به فارسی روان برگردانید.

الف

بر او انجمن گشت بازارگاه

۱۷. وضعیت کدام دو واژه در گذر زمان، یکسان است؟

الف) شوخ و سوگند ب) سوفار و کثیف ج) فتراک و رکاب د) خنده و سپر

۱۸. در بیت «هم آنگه یکایک ز درگاه شاه برآمد خروشیدن دادخواه» نقش دستوری واژه «یکایک» چیست؟

۱۹. در هریک از ابیات زیر، قسمت‌های مشخص شده بیانگر چه آرایه ادبی است؟

الفهمی برخروشید و فریاد خواند جهان را سراسر سوی داد خواند**ب**خروشید کای پایمردان دیو بریده دل از ترس گیهان خدیو

۲۰. برای هر بیت، یک مفهوم مناسب از داخل کمانک انتخاب کنید.

الف

یکی بی‌زبان مرد آهنگرم ز شاه، آتش آید همی بر سرم (سخت‌کوشی کاوه، مظلومیت کاوه، عدالت کاوه)

۲۱. معنی اشعار و عبارات زیر را به نثر روان بنویسید.

الف

کشید اژدها را به تنگی فراز

ب

نباشم بدین محضر اندر گوا

۲۲. وضعیت کدام واژه مشخص شده در گذر زمان همانند واژه «رعنا» در عبارت «نوجوانی میان‌بالا با بر و بازویی خوش تراش و رعنا ...»، نیست؟

الف) ما به فلک می‌رویم عزم تماشا که راستب) پا در رکاب راهوار خویش دارندج) از او خواست دستوری اما ندید

۲۳. درستی یا نادرستی هر عبارت را مشخص کنید.

الف) در بیت «هنر خوار شد جادویی ارجمند / نهان راستی، آشکارا گزند»، چهار مسند وجود دارد و فعل سه بار به قرینه لفظی حذف شده است.

ب) در بیت «برای من مگر تو و مگو دریغ! دریغ! / به دام دیو درافتی، دریغ آن باشد»، نقش واژه «دریغ» به ترتیب «نهاد، تکرار و نهاد» است.

قلمرو ادبی (۵ نمره)

۲۴. کدام ویژگی شعر حماسی در بیت زیر دیده می‌شود؟

«خروشان همی رفت نیزه به دست / که ای نامداران یزدان‌پرست»

الف) قهرمانی ب) قهرمانی، ملی ج) ملی د) خرق عادت

۲۵. بیت «نهان گشت کردار فرزنانگان / پراگنده شد کام دیوانگان»، به کدام پدیده اجتماعی اشاره دارد؟

قلمرو زبانی (۷ نمره)

۲۶. در بیت‌های زیر کدام واژه‌ها با هم مترادف معنایی دارند؟
 الف) به سوی هژبر ژیان کرد رو / به پیشش برآمد شه جنگ‌جو
 ب) بدو گفت مهتر به روی دژم / که برگوی تا از که دیدی ستم؟
۲۷. معنی واژه‌های مشخص شده را بنویسید.
 الف) نباید زدن داستان، آوری ب) برانگیخت آبرش برافشاند گرد
۲۸. از بین واژه‌های زیر، معنای دو واژه نادرست است؛ معنای درست آنها را بنویسید.
 «هنر: فضیلت و لیاقت / یکایک: صرف، تنها / زنده: بزرگ و عظیم / خدو: آب دهان / سهم: ترسناک»
۲۹. املاي کدام واژه داخل کمانک، کامل‌کننده مفهوم عبارت است؟
 الف) در (غزا - قضا) بر پهلوانی دست یافت / زود شمشیری برآورد و شتافت
 ب) همی رفت پیش اندرون مرد گرد / سپاهی بر او انجمن شد، نه (خورد - خرد)
۳۰. در بیت «یکی بی‌زبان مرد آهنگرم / ز شاه آتش آید همی بر سرم» چند صفت بیانی وجود دارد؟ نوع هر یک از صفت‌های بیانی را مشخص کنید.
۳۱. هر واژه مشخص شده در هر بیت، در گذر زمان مشمول کدام وضعیت چهارگانه شده است؟
 الف) چو سوارش آمد به پهنای گوش ب) وز فراموشی بیفردی در تن یخچال ژرف
 ج) چنین است سوگند چرخ بلند د) امیر از آن جهان آمده، به خیمه فرود آمد و جامه بگردانید.

قلمرو ادبی (۵ نمره)

۳۲. هر یک از ابیات زیر بیانگر کدام زمینه حماسه است؟
 الف) بویید کاین مهتر آهنمن است جهان آفرین را به دل، دشمن است
 ب) خروشید و برخست لرزان ز جای بدرید و بسپرد محضر به پای
 ج) چو ضحاک بر تخت شد شهریار بر او سالیان انجمن شد هزار
۳۳. جاهای خالی را با واژه‌های داخل کمانک کامل کنید.
 الف) در داستان‌های ایرانی ضحاک مظهر و زشتی و بدی است. (اهریمن - خوی شیطانی)
 ب) در اساطیر ایران، ماران بر دوش ضحاک تجسمی از و بیداد و منش خبیث است. (خوهای اهریمنی - اهریمن)
۳۴. آرایه مناسب موارد مشخص شده را بنویسید.
 الف) چو کاوه برون شد ز درگاه شاه بر او انجمن گشت بازارگاه
 ب) چو نمود رخ شاهد آرزو به هم حمله کردند باز از دو سو
۳۵. بیت «که مارانت را مغز فرزند من / همی داد باید ز هر انجمن» از منظومه داستانی کاوه دادخواه انتخاب شده است؛ قالب شعری آن چیست؟
۳۶. آرایه مشترک بیت‌های زیر را بنویسید.
 الف) نهان گشت کردار فرزنانگان پراگنده شد کام دیوانگان
 ب) به شهر اندرون هر که برنا بدند چه پیران که در جنگ، دانا بدند
۳۷. کدام آرایه در عبارت «کشتی‌گیری بود که در زورآزمایی شهره بود؛ بدر در میدان او هلالی بودی و رستم به دستان او زالی». به کار نرفته است؟
 الف) ایهام ب) تلمیح ج) تضاد د) مراعات نظیر
۳۸. در عبارت «گفتم: علم در همه بابی لایق است و عالم در آن باب بر همه فایق.» کدام واژه‌ها با یکدیگر «سجع» می‌سازند؟

قلمرو فکری (۸ نمره)

۳۹. هر یک از مفاهیم ستون سمت راست، متناسب با کدام یک از ابیات است؟ (در ستون سمت چپ یک مورد اضافی است).

مفهوم	بیت
الف) عصبانی و خشمگین شدن	۱) خروشید و زد دست بر سر ز شاه / که شاه منم کاوه دادخواه
ب) از زیر سلطه بیرون آمدن	۲) بیفشرد چون کوه پا بر زمین / بخایید دندان به دندان کین
ج) تظلم و دادخواهی	۳) با جوانان چو دست بگشادی / پای گردون پیر بریستی
	۴) کسی کاو هوای فریدون کند / دل از بند ضحاک بیرون کند

۴۰. هر بیت به کدام خصوصیت اخلاقی اشاره دارد؟

الف) همی بر خروشید و فریاد خواند
 ب) در زمان انداخت شمشیر آن علی
 جهان را سراسر، سوی داد خواند
 کرد او اندر غزایش کاهلی

۴۱. این بیت شاهنامه: «نهان گشت کردار فرزندگان / پراگنده شد کام دیوانگان» به کدام پدیده اجتماعی اشاره دارد؟

۴۲. بیت «هم آنگه یکایک ز درگاه شاه / برآمد خروشین دادخواه» در توصیف کدام شخصیت شاهنامه است؟

۴۳. وضعیت کدام واژه مشخص شده در گذر زمان همانند کلمه «محضر» در مصراع «بدزید و بسپرد محضر به پای» است؟
 الف) پای راست افکار شد.

ب) اختلاف صیادان آنجا متواتر.

ج) پا در رکاب راهوار خویش دارند.

۴۴. اجزای جمله دوم بیت زیر را مطابق زبان معیار مرتب کنید.

«خروشید و زد دست بر سر ز شاه / که شاه منم کاوه دادخواه»

۴۵. کدام ویژگی شعر حماسی در بیت زیر دیده می شود؟

«همی رفت پیش اندرون مرد گرد / سپاهی بر او انجمن شد، نه خرد»

الف) ملی
 ب) قهرمانی
 ج) قهرمانی و ملی

۴۶. بیت «هنر خوار شد، جادویی ارجمند / نهان راستی، آشکار گزند» به کدام پدیده اجتماعی اشاره دارد؟

۴۷. واژه «شوخ» از نظر وضعیتی که در گذر زمان پیدا کرده مشابه واژگان کدام گزینه است؟

الف) کثیف / سوگند
 ب) فتراک / برگستوان
 ج) شادی / پذیرش
 د) رکاب / یخچال

۴۸. اشعار و عبارات زیر را به نثر ساده و روان برگردانید.

الف چو ضحاک بر تخت شد شهریار / بر او سالیان انجمن شد هزار

۴۹. معنی واژگان صحیح را از داخل کمانک انتخاب کنید.

الف تو شاهی و گر اژدها پیکری / ببايد زدن داستان آوری (به طور قطع - احتمالاً)

۱. با توجه به عبارت زیر، موارد ذکر شده در داخل کمانک را پاسخ دهید.

الف برافراخت پس دستِ خبیرگشا (نوع وابستهٔ پسین مشخص شود).

۲. مصراع دوم بیت زیر را بنویسید.

مرا اوج عزّت در افلاک توست

۳. معادل معنایی کلمهٔ مشخص شده را از داخل کمانک انتخاب کنید.

«چنین آن دو ماهر در آداب ضرب / ز هم رد نمودند هفتاد حرب (حرفه / جنگ)»

۴. در مصراع اول بیت «چنان دید بر روی دشمن ز خشم / که شد ساخته کارش از زهر چشم» وابستهٔ پسین را مشخص کرده و نوع آن را بنویسید.

۵. واژه‌های زیر را در جدول قرار دهید. (دو مورد اضافی است).

ستودنی / پرورده / خندان / خوشحال

الف: صفت لیاقت	ب: صفت فاعلی

۶. مصراع اول بیت با کدام گزینه کامل می‌شود؟ به یزدان که بدتر ز اهریمن است

الف) دفاع از وطن کیش و فرزانی است / ب) کسی که بدی دشمن میهن است

۷. در شعر «وطن» کدام بیت، قبل از بیت زیر آمده است؟

کنم جان خود را فدای وطن / که با او چنین است پیمان من

الف) رود ذره‌ای گر خاکت به باد / به خون من، آن ذره آغشته به باد

ب) منم پور ایران و نام‌آورم / ز نیروی شیران بود گوهرم

۸. در بیت زیر کدام زمینهٔ حماسه دیده می‌شود.

چو غلتید در خاک آن ژنده فیل / بزد بوسه بر دست او، جبرئیل

۹. در کدام یک از ابیات زیر، مترادف واژهٔ «هژبر» وجود ندارد؟

الف) که ناگاه عمرو آن سپهر نبرد / برانگیخت آبرش برافشانند گرد

ب) شجاع غضنفر، وصی نبی / نهنگ یم قدرت حق، علی

ج) فلک باخت از سهم آن جنگ، رنگ / بود سهمگین جنگ شیر و پلنگ

۱۰. در ابیات زیر، املاهای واژه‌های نادرست است، آن را بیابید و شکل درست آن را بنویسید.

الف) مرا اوج عزّت در افلاک توست / به چشمان من کیمیا خاک توست

ب) بر مصطفی بحر رخصت دوید / از او خواست دستوری اما ندید

۱۱. اجزای مصراع دوم بیت زیر را به شیوهٔ عادی مرتب کنید.

«چنان دید بر روی دشمن ز خشم / که شد ساخته کارش از زهر چشم»

۱۲. بیت «چنین آن دو ماهر در آداب ضرب / ز هم رد نمودند هفتاد حرب» از منظومهٔ داستانی «حملةٔ حیدری» انتخاب شده است؛ قالب این منظومه چیست؟ این منظومه سرودهٔ کیست؟

۱۳. در بیت «دم تیغ بر گردنش چون رسید / سر عمرو صد گام از تن پرید» کدام آرایهٔ بارز حماسه وجود دارد؟

الف) ایهام / ب) اغراق / ج) مجاز / د) تلمیح

۱۴. در هریک از سروده‌های زیر، برخی واژه‌ها جایه‌جا شده‌اند، آنها را در جای خود قرار دهید.

الف) جغد می‌خواند بر ویرانه به انکار تو اما / خاک این ویرانه‌ها بویی از آن گنجینه دارد

ب) رود ذره‌ای گر ز خاکت به باد / آن ذره به خون من آغشته باد

۱۵. مفهوم هر عبارت را بنویسید.

الف) ننه منگ می‌گفت که دو برادری مثل عَلم یزید می‌مانید. دراز دراز می‌خواهید بروید آسمان شوربا بیاورید.

ب) بیفشرد چون کوه پا بر زمین / بخایید دندان به دندان کین

۱۶. اجزای مصراع دوم بیت زیر را مطابق زبان معیار مرتب کنید.

«چنان دید بر روی دشمن ز خشم / که شد ساخته کارش از زهر چشم»

قلمرو زبانی (۷ نمره)

۱۷. در بیت‌های زیر کدام واژه‌ها با هم مترادف معنایی دارند؟

الف) به سوی هژبر ژبان کرد رو / به پیشش برآمد شه جنگ‌جو

ب) بدو گفت مهتر به روی دژم / که برگوی تا از که دیدی ستم؟

۱۸. معنی واژه‌های مشخص شده را بنویسید.

الف) نباید زدن داستان، آوری ب) برانگیخت اُبرش برافشانند گرد

۱۹. از بین واژه‌های زیر، معنای دو واژه نادرست است؛ معنای درست آنها را بنویسید.

«هنر: فضیلت و لیاقت / یکایک: صرف، تنها / ژنده: بزرگ و عظیم / خدو: آب دهان / سهم: ترسناک»

۲۰. املاي کدام واژه داخل کمانک، کامل‌کننده مفهوم عبارت است؟

الف) در (غزا - قضا) بر پهلوانی دست یافت / زود شمشیری برآورد و شتافت

ب) همی رفت پیش اندرون مرد گرد / سپاهی بر او انجمن شد، نه (خورد - خرد)

۲۱. در هر بیت املاي یک واژه نادرست است، شکل صحیح آن را بنویسید.

الف) ز هر کشوری مهتران را بخاست / که در پادشاهی کند پشت راست

ب) اگر هفت کشور به شاهی تو راست / چرا رنج و سختی همه بحر ماست

ج) از علی آموز اخلاص امل / شیر حق را دان منزه از دغل

د) بر مصطفی بهر رخصت دوید / ازو خاست دستوری اما ندید

۲۲. وضعیت کدام واژه مشخص شده در گذر زمان همانند کلمه «سپر» در مصراع «سپر بر سر آورد شیر اله» است؟

الف) پا در رکاب راهوار خویش دارند ب) به گرمابه رویم و شوخ از خود باز کنیم ج) پذیرش کن از نیکوی با خدای

۲۳. در هر عبارت، در گروه‌های اسمی، هسته و نوع وابسته پیشین یا پسین را مشخص کنید.

الف) حبیب خدای جهان آفرین ب) چو آن آهنین کوه آمد ...

۲۴. در دو عبارت زیر کدام نقش تبعی مشترک وجود دارد؟

الف) ابلیس با موافقت ضحاک، پدر او مرداس را از پای درمی‌آورد.

ب) مادر فریدون فرانک پسر را به البرز کوه می‌برد و به دست مردی پاک‌دین می‌سپرد.

۲۵. در بیت «هنر خوار شد، جادویی ارجمند / نهان راستی، آشکارا گزند» چند مسند وجود دارد؟

قلمرو ادبی (۵ نمره)

۲۶. هریک از ابیات زیر بیانگر کدام زمینه حماسه است؟

الف) بیوید کاین مهتر آهنمن است جهان آفرین را به دل، دشمن است

ب) خروشید و برجست لرزان ز جای بدژید و بسپرد محضر به پای

ج) چو ضحاک بر تخت شد شهریار بر او سالیان انجمن شد هزار

۲۷. در بیت «نهادند آوردگاهی چنان / که کم دیده باشد، زمین و زمان» کدام آرایه بارز حماسه وجود دارد؟

الف) استعاره ب) اغراق ج) تضاد د) تلمیح

قلمرو فکری (۸ نمره)

۲۸. هر یک از مفاهیم ستون سمت راست، متناسب با کدام یک از ابیات است؟ (در ستون سمت چپ یک مورد اضافی است).

مفهوم	بیت
الف) عصبانی و خشمگین شدن	۱) خروشید و زد دست بر سر ز شاه / که شاهان منم کاوه دادخواه
ب) از زیر سلطه بیرون آمدن	۲) بیفشرد چون کوه پا بر زمین / بخایید دندان به دندان کین
ج) تظلم و دادخواهی	۳) با جوانان چو دست بگشادی / پای گردون پیر برستی
	۴) کسی کاو هوای فریدون کند / دل از بند ضحاک بیرون کند

۲۹. هر بیت به کدام خصوصیت اخلاقی اشاره دارد؟

الف) همی برخروشید و فریاد خواند
 ب) در زمان انداخت شمشیر آن علی
 ج) جهان را سراسر، سوی داد خواند
 کرد او اندر غزایش کاهلی

۳۰. هر یک از واژه‌های مشخص شده در ابیات زیر، نشان‌دهنده کدام شخصیت تاریخی هستند؟

الف) به جز بازوی دین و شیر خدا
 ب) پیامد به درگاه سالار نو
 ج) حبیب خدای جهان‌آفرین
 که شد طالب رزم آن اژدها
 بدیدندش آن جا و برخاست غو
 نگه کرد بر روی مردان دین

۳۱. مفهوم هر بیت را از داخل کمانک انتخاب کنید.

الف) خروشید کای پامردان دیو
 ب) زور داری چون نداری علم کار
 ج) دویدند از کین دل سوی هم
 بریده دل از ترس گیهان خدیو (اعتراض علیه ظلم - دعوت به قیام)
 لاف آن نتوان به آسانی زدن (ادعای مهارت - قوی‌پنجه بودن)
 در صلح بستند بر روی هم (ترسیدن - جنگیدن)

۳۲. مفهوم بیت «چو نمود رخ شاهد آرزو / به هم حمله کردند باز از دو سو» چیست؟

۳۳. بیت «گفت: من تیغ از پی حق می‌زنم / بنده حقم نه مأمور تنم» بیانگر کدام دیدگاه و ویژگی است؟

۳۴. از بین گروه واژه‌های زیر، معنای دو واژه نادرست است؛ درست آنها را بنویسید.

«پایمردی: شفاعت - چنبر: کمند - هژبر: خشمگین - زَنخندان: چانه - خَنیده: نامدار - مِخَنقه: گردن»

۳۵. درستی یا نادرستی هر عبارت را مشخص کنید.

الف) در مصراع نخست بیت «زره لخت لخت و قبا چاک چاک / سر روی مردان پُر از گرد و خاک» نوع «و» عطف است.

۳۶. در بیت «چو آن آهنین کوه آمد به دشت / همه رزمگه کوه فولاد گشت» کدام آرایه بارز حماسه وجود دارد؟

الف) ایهام ب) تضاد ج) اغراق د) تضمین

۳۷. کدام عبارت، برابر معنایی هر یک از مفاهیم زیر است؟

مفهوم	عبارت
الف) نپذیرفتن ب) تغییر مسیر دادن	۱- راه تافتن
	۲- بخایید دندان به دندان کین
	۳- تن درندادن
	۴- از فرط هیجان لگه دویدن

۳۸. با توجه به شعرهای حفظی در هر یک از ابیات زیر، برخی واژه‌ها جا به جا شده‌اند؛ آنها را در جای خود قرار دهید.

الف

رود گر دَره‌ای ز خاکت به باد آن دَره به خون من آغشته باد

۳۹. واژه‌های مشخص شده در بیت زیر، معرف کدام شخصیت‌های تاریخی هستند؟

«سپر بر سر آورد شیر اله عَلم کرد شمشیر آن اژدها»

۴۰. با توجه به بیت «چنان دید بر روی دشمن ز خشم / که شد ساخته کارش از زهر چشم» به سوال پاسخ دهید.

ضمیر «ش» در واژه «کارش» با کدام کلمه در مصراع اول، نقش دستوری یکسانی دارد؟

۱. کدام گزینه معادل معنایی واژه مشخص شده نیست؟

«جمله به طریق تعاون قوتی کنید تا دام از جای بگیریم.»

الف) مظاهر (ب) التفات (ج) معونت (د) پشتیبانی

۲. معنی و مفهوم اشعار و عبارات زیر را به نثر روان بنویسید.

الف در وقت فراغ موافقت اولی تر، و آلا طاعنان مجال وقیعت یابند.

۳. معنی واژه مشخص شده را بنویسید.

«زاغی در حوالی آن بر درختی بزرگ گشن خانه داشت.»

۴. در هر عبارت املای یک واژه نادرست است؛ شکل صحیح آن را بنویسید.

الف ایشان حقوق مرا به طاعت و مناصحت بگذارند و به معونت و مظاهر ایشان از دست صیاد بچستم.

۵. در هر گروه نام یکی از پدیدآورندگان آثار به درستی بیان نشده است؛ درست آنها را بنویسید.

الف روزها: دکتر محمد علی اسلامی ندوشن - اسرار التوحید: محمد عوفی - بهارستان: جامی

ب روضه خلد: مجد خوافی - شلوارهای وصله دار: کامور بخشایش - هم صدا با حلق اسماعیل: سید حسن حسینی

۶. گوینده هر عبارت از کدام ویژگی اخلاقی برخوردار است؟

الف مرا نیز از عهده لوازم ریاست بیرون باید آمد و مواجب سیادت را به آدا رسانید.

۷. معنی عبارات و ابیات زیر را به نثر روان بنویسید.

الف گرازان به تگ ایستاد.

۸. معنی لغات و ترکیبات مشخص شده را بنویسید.

الف زاغی بر درخت بزرگ گشن خانه داشت.

ب اختلاف صیادان آن جا متواتر.

۹. جدول زیر را کامل کنید.

ت	پ	ب	الف	
	غزلیات شمس		بوستان	نام کتاب
ابوالمعالی نصرالله منشی		نجم الدین رازی		پدید آورنده

۱۰. معنی واژه مشخص شده را بنویسید.

الف دل را بر مثال کوشکی یافت.

۱۱. عبارت زیر را به فارسی روان بازگردانی کنید:

الف این مرد را کاری افتاد که می آید و نتوان دانست که قصد من دارد یا از آن کس دیگر.

۱۲. معنی واژه مشخص شده را بنویسید.

الف همگنان استخلاص یاران را مهم تر از تخلص خود شناسند.

۱۳. مفهوم کلی عبارت زیر را بنویسید.

«مرغزاری نزه بود که از عکس ریاحین او، پر زاغ چون دم طاووس نمودی و در پیش جمال او دم طاووس به پر زاغ مانستی.»

۱۴. معنی ابیات و عبارات زیر را به نثر ساده و روان بنویسید.

الف صیاد پیش آمد و حبه بینداخت.

۱۵. معنی واژگان مشخص شده را بنویسید.

الف گرازان به تگ ایستاد.

۱۶. معنی واژگان مشخص شده را با توجه به ابیات و عبارات زیر بنویسید.

الف ناگاه صیادی بدحالِ خَشِنِ جامه، جالی بر گردن و عصایی در دست، روی بدان درخت نهاد.

۱۷. در بیت زیر، شاعر با بیان مصراع اول چه آرایه زیبایی خلق کرده است؟

«شقایق بر یکی پای ایستاده
چو بر شاخ زمرّد، جام باده»

۱۸. معنی روان عبارت را بنویسید.

الف صیاد جال باز کشید و حَبّه بینداخت و در کمین بنشست. ساعتی بود.

۱۹. در متن زیر «حذف شناسه» در کدام قسمت صورت گرفته است؟ آن را بنویسید.

«کبوتران اضطرابی می کردند و هریک خود را می کوشید. مطوقه گفت: جای مجادله نیست.»

۲۰. ابیات و عبارات زیر را به نثر روان برگردانید.

الف صیاد گرازان به تگ ایستاد، تا ایشان را در ضبط آرد و کبوتران اضطرابی می کردند و هر یک خود را می کوشید.

۲۱. ابیات و عبارات زیر را به نثر روان، بازگردانی کنید.

الف کبوتران اشارت او را امام ساختند و راه بتافتند و صیاد بازگشت.

۲۲. ابیات و عبارات زیر را به نثر روان، بازگردانی کنید.

الف کبوتران اشارت او را امام ساختند و راه بتافتند.

۲۳. ابیات و عبارات زیر را به نثر روان برگردانید.

الف کبوتران اشارت او را امام ساختند.

۲۴. معنی لغات و ترکیبات مشخص شده را بنویسید.

الف کبوتران در مطاوعت وی روزگار گذاشتندی.

۲۵. عبارات زیر را به نثر روان برگردانید.

الف کبوتران هر یک خود را می کوشید.

۲۶. معنی واژه مشخص شده را بنویسید.

الف آن موش را زبرا نام بود، با دهای تمام.

۲۷. ابیات و عبارات زیر را به نثر روان برگردانید.

الف کبوتران اشارت او را امام ساختند و راه بتافتند و صیاد خایب بازگشت.

۲۸. معنی لغات و ترکیب‌های مشخص شده را بنویسید.

الف می ترسم اگر از گشادن عُفده‌های من آغاز کنی، ملول شوی.

۲۹. ابیات و عبارات زیر را به نثر روان، بازگردانی کنید.

الف صیاد گرازان به تگ ایستاد، تا ایشان را در ضبط آرد.

۳۰. ابیات و عبارات زیر را به نثر روان، بازگردانی کنید.

الف من ریاست این کبوتران تکفل کرده‌ام.

ب به معونت و مظاهرت ایشان از دست صیاد بجستم.

۳۱. عبارت زیر را به نثر روان، بازگردانی کنید.

الف در هنگام بلا شرکت بوده است، در وقت فراغ موافقت اولی تر.

۳۲. معنی واژهٔ مشخص شده را بنویسید.

الف

به معنوت و مظهرت ایشان از دست صیاد بجستم.

ب

در ناحیه ی شقیقه اش یک سوراخ دیده می شد.

۳۳. ابیات و عبارات زیر را به نثر روان، بازگردانی کنید.

الف

اختلاف صیادان آن جا متواتر.

۳۴. منظور از «روزگار گذاشتندی» در جملهٔ «در طاعت و مطاوعت او روزگار گذاشتندی» چیست؟

۳۵. در بیت زیر «شاخ زمرد» بیانگر چه رنگی است؟

«شقایق بر یکی پای ایستاده
چو بر شاخ زمرد، جام باده»

۳۶. در متن زیر غلط املائی را بیابید و شکل درست آن را بنویسید.

«همال جانب من جایز نشمری و از ضمیر، بدان رخصت نیایی و نیز در هنگام بلا شرکت بوده است، در وقت فراق موافقت اولی تر»

۳۷. در عبارت زیر کدام واژه هم‌آوا دارد، مشخص کنید.

حالی صواب آن باشد که جمله به طریق تعاون قوتی کنید.

۳۸. درست یا نادرست بودن عبارات زیر را مشخص کنید.

الف

کتاب «کلیله و دمنه» را «ابوالمعالی نصرالله منشی» تألیف کرده است.

۳۹. هریک از مفاهیم ستون «الف» با کدام یک از عبارات ستون «ب» مطابقت دارد. (در ستون «ب» یک مورد اضافی است.)

الف	ب
الف) مرا نیز از عهدهٔ لوازم ریاست بیرون باید آمد	۱) وفاداری عاشق به معشوق
ب) کرد فرامش ره و رفتار خویش / ماند غرامت زده از کار خویش	۲) مهمان نوازی
ج) گویند ز عشق کن جدایی این نیست طریق آشنایی	۳) نتیجهٔ بد تقلید کورکورانه
د) گفتم که چو ناگه آمدی، عیب مگیر / چشم تر و نان خشک و روی تازه	۴) گرم و سرد روزگار دیده
	۵) حق شناسی

۴۰. ابیات و عبارات را به فارسی روان برگردانید.

الف

والا طاعنان مجال وقیعت یابند.

۴۱. در عبارت زیر، معنی واژهٔ مشخص شده را بنویسید.

و نیز در هنگام بلا شرکت بوده است، در وقت فراغ، موافقت اولی تر، و آلا طاعنان مجال وقیعت یابند.

۴۲. معنی اشعار و عبارات زیر را به نثر روان بنویسید.

الف

و در وی شکاری بسیار و اختلاف صیادان آنجا متواتر.

۴۳. با توجه به عبارت زیر، به چه دلیل کبوتران حقی بر گردن مطوقه دارند؟

گفت: «این حدیث را مکرر می‌کنی؛ مگر تو را به نفس خویش حاجت نمی‌باشد و آن را بر خود حقی نمی‌شناسی؟» گفت: «مرا بدین ملامت نباید کرد که من ریاست این

کبوتران تکفل کرده‌ام و ایشان را از آن روی بر من حقی واجب شده است.»

۱. تعداد غلط‌های املائی گزینه را بنویسید.

الف

مصحور کار خود بودم؛ ابدأ توجهی به ماجرای شروع شده نداشتم. بی‌توجهی من و اینکه با نگاه‌ها هیچ اطرابی نشان ندادم، معلم را در ظن خود تقویت کرد.

۲. مفهوم این عبارت چیست؟ «در مقابل این قد دراز، چشمم سو نداشت»

۳. از میان گروه‌های زیر، املائی دو واژه درست نیست؛ شکل صحیح آنها را بنویسید.

«الحاح و اسرار - زشحه و قطره - زهاب دیدگان - یغور و درشت - خوان و طبق - رغبت و خاست»

۴. با توجه به انواع صفت بیانی کدام واژه در هر گروه با بقیه متفاوت است؟

الف

۱- سحرزاد ۲- زخم‌دار ۳- جهان‌آفرین ۴- نیلی‌پوش

ب

۱- ایرانی ۲- کبریایی ۳- نورانی ۴- شکاری

۵. گوینده در عبارت: «متلکی می‌گفت که دو برادری مثل عَلم یزید می‌مانید. دراز دراز، می‌خواهید بروید آسمان، شورا بیاورید.» کدام ویژگی ظاهری را در مورد انتقاد قرار می‌دهد؟

۶. برای هر یک از گزینه‌های زیر، یک آرایه ادبی بنویسید.

الف

تا وقتی که معلم سخن نگفته بود، کلاس آرام بود.

۷. در عبارات زیر معنی واژه‌های مشخص شده را بنویسید.

الف

عینک مثل تعلیمی و کراوات یک چیز فرنگی‌مآبی است.

۸. منظور از «چشم مسلح» در جمله «من برای امتحان چشم مسلح، ردیف دهم را انتخاب کرده بودم.» چیست؟

۹. در عبارت «پیش خودش خیال کرد چه شده که این شاگرد شیطان بر خلاف همیشه ته کلاس نشسته است. نکند کاسه‌ای زیر نیم‌کاسه باشد.» ؛

الف

کنایه به کار رفته در متن را بیابید.

ب

معنای کنایه به کار رفته در متن را بنویسید.

۱۰. منظور از قسمت مشخص شده را بنویسید:

«پدرم دریا دل بود.»

۱۱. مفهوم کنایی به کار رفته در عبارت زیر را بنویسید.

دسته‌های عینک سیم و نخ، قوز بالا قوز بود.

۱۲. در عبارت «اما دل به دریا زدم و به اتاق درس وارد شدم»، «دل به دریا زدن» کنایه از چیست؟

۱۳. معنی بخش مشخص شده را بنویسید.

الف) پایم به توپ نمی‌خورد؛ بور می‌شدم، بچه‌ها می‌خندیدند.

۱۴. مفهوم بخش‌های مشخص شده را بنویسید:

الف

من فلا کردم و روزی که پیرزن نبود، رفتم سر بقچه‌اش.

۱۵. مفهوم قسمت‌های مشخص شده را بنویسید.

الف

این بار سخت از جا در رفت و درست آمد کنار نیمکت من.

۱۶. واژه مشخص شده را معنی کنید.

پایم به توپ نمی‌خورد، بور می‌شدم.

۱۷. عبارات و اشعار زیر را به نثر روان امروزی بنویسید.

الف

سر از پا نمی‌شناختم.

ب

بر گل تر عنده لب گنج فریدون زده است.

۱۸. عبارات و اشعار زیر را به نثر روان بنویسید.

الف

در مقابل این قَد دراز، چشمم سو نداشت.

۱۹. درستی یا نادرستی معنی واژگان داخل کمانک را مشخص کنید.

الف

قریب به یک دقیقه بَرُوپر چشم به عینک و قیافهٔ من دوخت. (بَرُوپر: با دقت)

۲۰. مفهوم عبارت: «پدرم از بام افتاده بود ولی دست از کمرش بر نمی‌داشت.» را بنویسید.

۲۱. املاي درست را از داخل کمانک انتخاب کنید.

الف

در چنین حالی موقع را (مغتنم / مقتنم) شمردم.

۲۲. مفهوم عبارت‌های زیر را بنویسید.

الف

آقا! کلام خام، بدتر از طعام خام است.

۲۳. ابیات و عبارات را به فارسی روان برگردانید.

الف

هنوز در خانهٔ اول حافظه‌ام باقی است.

۲۴. املاي درست واژه‌ها را از داخل کمانک انتخاب کنید.

الف

من (غُلا / قُلا) کردم و روزی که پیرزن نبود، رفتم سر بقچه‌اش

۲۵. برای جای خالی، مناسب‌ترین واژه را از نظر املايي انتخاب کنید.

الف

همیشه گرفتار انتخاب بود. «در ماه مبارک رمضان یا در محرم و (سفر، صفر) آیا برای تبلیغ بروم؟»

۲۶. وابستهٔ پیشین را در عبارت زیر مشخص کنید.

آن را از میرزا سلیمان خریدم و به چشم گذاشتم و عینکی شدم.

۲۷. کارکرد معنایی فعل «شد» را در ابیات زیر بررسی کنید.

الف) منزل حافظ کنون بارگه پادشاست دل بر دلدار رفت، جان بر جانانه شد

ب) ز بس گرد از آن رزمگه برده‌مید تن هر دو شد از نظر ناپدید

۲۸. در عبارت زیر، «مجاز» را بیابید و مفهوم آن را بنویسید.

من بدبخت هم بلند شدم، عینک همان‌طور به چشمم بود و کلاس هم غرق خنده بود.

۲۹. مفهوم کنایه‌های زیر را بنویسید.

الف

افسارگسیخته بودن:

۳۰. جای خالی را با واژه‌های مناسب پر کنید.

کتاب «سه دیدار» که ویژگی‌های شخصیت امام خمینی (ره) را بیان می‌کند؛ نوشتهٔ است.

۳۱. در عبارت زیر منظور از «نگین کرده بودند او را» چیست؟

همه سر بر جانبِ حاج آقا روح‌الله گردانده، می‌رفتند - در سکوت - و نگین کرده بودند او را.

۳۲. در عبارت «در این حال، وضع من تماشایی بود. قیافهٔ یُغورم، صورت درشتم، بینی گردن‌کش و دراز و عقابی‌ام، هیچ کدام با عینک بادامی‌شکل جور نبود.» چند

وابستهٔ پسین از نوع «صفت بیانی» به کار رفته است؟

۳۳. آرایهٔ مشترک عبارت‌های زیر را بنویسید (غیر از کنایه و مراعات‌نظیر).

الف) خاله‌ام با ذوق لطیفی که داشت، مرا نخستین بار از طریق سعدی با شعر شاهکار آشنا نمود.

ب) اتفاقاً این معلم لهجهٔ غلیظ شیرازی داشت و اصرار داشت که خیلی عامیانه صحبت کند.

۳۴. برای عبارات ستون «الف» یک آرایه از ستون «ب» انتخاب کنید. (در ستون «ب» یک مورد اضافی است).

«الف»	«ب»
الف) من و خاله‌ام هر دو چنان بودیم که گویی در پالیز سعدی می‌چریدیم.	۱) حس آمیزی
ب) حالا کلاس سخت در خنده فرورفته، من بدبخت هم دست و پایم را گم کرده‌ام.	۲) مجاز
ج) به عالم افسانه‌ها که آن همه پر رنگ و نگار و آن همه پَران و نرم است، راه پیدا کردم.	۳) استعاره
	۴) تلمیح

۳۵. در هر عبارت املائی یک واژه نادرست است؛ شکل درست آن را بنویسید.

الف) من غُلا کردم و روزی که پیرزن نبود، رفتم سر بقچه‌اش.

ب) عزیزترین رفقای من حُسن سیرت را با سباحَت توأم داشت.

ج) چون ایشان حقوق مرا به طاعت و مناسحت بگزاردند، مرا نیز از عهدۀ لوازم ریاست بیرون باید آمد.

د) اگرچه ملالت به کمال رسیده باشد، احوال جانبِ من جایز نشمری.

۳۶. درستی یا نادرستی هر عبارت را مشخص کنید.

الف) مولانا منظومۀ «مثنوی معنوی» را به شیوۀ «الهی‌نامه» سنایی یا «منطق‌الطیر» عطار و به نثری شیوا و ساده نوشته است.

ب) در اساطیر ایران مار مظهری از «هریمن» است و رویدن مار بر دوش ضحاک تجسمی از خواهی اهریمنی و بیداد و منش خبیث است.

ج) کتاب «شلوارهای وصله‌دار» را «رسول پرویزی» با نثری طنزآمیز نوشته است.

۳۷. مفهوم هر عبارت را بنویسید.

الف) ننه متلکی می‌گفت که دو برادری مثل عَلم یزید می‌مانید. دراز دراز می‌خواهید بروید آسمان شورا بیاورید.

ب) بیفشرد چون کوه پا بر زمین / بخایید دندان به دندان کین

۳۸. با توجه به عبارت زیر، منظور از کلمۀ مشخص‌شده کدام شخصیت است؟

«سنگ روی سنگ، برای ساختن آرکی به رفعت ایمان. شهر سرد. یک تاریخ سرما و جوانی که با آتش درون، پیوسته در مخاطره سوختن بود.»

الف) رضاخان ب) حسن مدرس ج) امام خمینی (ره)

۳۹. املائی کدام واژه داخل کمانک، کامل‌کننده مفهوم عبارت است؟

الف) خیال می‌کردم عینک، مثل کراوات یک چیز (فرنگی معابی - فرنگی مآبی) است که مردان متمدّن به چشم می‌گذارند.

ب) عقیدت ارباب مودّت در موالات تو صافی تر گردد و (سقط - ثقت) دوستان به کرم عهد تو بیفزاید.

۴۰. در هر عبارت نوع صفت بیانی مشخص‌شده را بنویسید.

الف) عشق با آزار خویشاوندی دیرینه دارد

ب) که شاهان منم کاوه دادخواه

ج) برگ درختان مثل سربازان تیرخورده تک‌تک می‌افتادند.

۱. با توجه به شعر زیر، در کدام گزینه، زمان افعال، به ترتیب درست آمده است؟

«گریه کنی اگر / که آفتاب را ندیده‌ای / ستاره‌ها را هم / نمی‌بینی»

(الف) مضارع التزامی - ماضی بعید - مضارع اخباری

(ج) مضارع اخباری - ماضی نقلی - مضارع اخباری

(ب) مضارع التزامی - ماضی نقلی - مضارع اخباری

(د) ماضی ساده - ماضی نقلی - ماضی استمراری

۲. با توجه به شعر زیر به سؤالات پاسخ دهید.

«از شعله به خاطر روشنایی‌اش / سپاسگزاری کن / اما چراغدان را هم / که همیشه صبورانه، در سایه می‌ایستد از یاد مبر»

الف «شعله» نماد چیست؟

ب یک «کنایه» پیدا کنید.

۳. کتاب «ماه نو و مرغان آواره» اثر کیست؟

۴. جبران خلیل جبران در عبارت «آن که با بی‌میلی خمیری در تنور نهد، نان تلخی و استاند.» کار را تجسم چه چیزی می‌داند؟

۵. برای هریک از ابیات و عبارات ستون «الف» مفهومی مناسب از ستون «ب» انتخاب کنید. (در ستون «ب» یک مورد اضافی است.)

«الف»	«ب»
الف) از آنها که خورشید فریادشان / دمید از گلوی سحرزادشان	۱) تواضع و فروتنی
ب) بگذار بر پشت زین خود معتبر بمانم / تو در کلبه و خیمه خود باز بمان	۲) مرگ و نابودی
ج) در آن دریای خون در قرص خورشید / غروب آفتاب خویشتن دید	۳) فریاد پاک آزادی خواهی
د) از آسمان تاج بارد اما بر سر آن کس که سر فروآرد.	۴) سفر کردن به دوردستها
	۵) قیام کردن علیه ظلم

۶. در هر گروه نام یکی از پدیدآورندگان آثار به‌درستی بیان نشده است؛ درست آنها را بنویسید.

الف) حمله حیدری: باذل مشهدی / پیامبر و دیوانه: رابیندرانات تاگور / روضه خلد: مجد خوافی

ب) چشمه روشن: قیصر امین‌پور / هم‌صدا با حلق اسماعیل: سیدحسن حسینی / شلوارهای وصله‌دار: رسول پرویزی

۷. در هر عبارت املای یک واژه نادرست است؛ شکل درست آن را بنویسید.

الف) وضع من تماشایی بود. قیافه یُقوم، بینی دراز و عقابی‌ام، سیم و نخ عینک قوز بالا قوز بود.

ب) حالی ثواب آن باشد که جمله به طریق تعاون قوتی کنید، زیرا استخلاص یاران در این است.

ج) از شعله به خاطر روشنایی‌اش سپاسگزاری کن و از چراغ‌دان که همیشه صبورانه در سایه می‌ایستد.

د) از علی آموز اخلاص امل / شیر حق را دان منزه از دغل

۸. درستی یا نادرستی هر عبارت را مشخص کنید.

الف) در عبارت «کبوتران دام برکنند و سر خویش گرفت و صیاد در پی ایشان ایستاد.» حذف شناسه (ند) به قرینه لفظی صورت گرفته است.

ب) در بیت «تو شاهی و گر ازدها پیکری / ببايد زدن داستان آوری» «واو» مشخص شده، واو عطف است.

ج) در عبارت «من به شما می‌گویم که زندگی به‌راستی تاریکی است؛ مگر آنکه شوقی باشد.» واژه مشخص شده «قید» است.

۹. آرایه مناسب موارد مشخص شده را بنویسید.

الف «اما چراغدان را هم / که همیشه صبورانه در سایه می‌ایستد، از یاد مبر.»

۱۰. کتاب «پیامبر و دیوانه» اثر کیست؟

۱۱. برای هر عبارت، یک مفهوم ارزشمند بنویسید.

الف هنگامی که / در فروتنی، بزرگ باشیم، بیش از همه به آن بزرگ نزدیک شده‌ایم.

۱۲. آرایه‌های به‌کاررفته در شعر زیر را بنویسید.

از شعله / به خاطر روشنایی‌اش / سپاسگزاری کن، / اما چراغدان را هم / که همیشه صبورانه در سایه می‌ایستد / از یاد مبر.

۱۳. هریک از واژه‌های مشخص شده در شعر زیر «نماد» چیست؟

ماهی در آب خاموش است و / چارپا روی خاک هیاهو می‌کند و / پرند در آسمان آواز می‌خواند. / آدمی، / اما / خاموشی دریا و / هیاهوی خاک و موسیقی آسمان را در خود دارد.

۱۴. عبارات زیر را به نثر روان بازگردانی کنید.

الف

چارپا روی خاک هیاهو می‌کند.

ب

هنگامی که / در فروتنی / بزرگ باشیم / بیش از همه به آن بزرگ، نزدیک شده‌ایم.

۱۵. مفهوم استعاره هر یک از کلمات مشخص شده را بنویسید.

الف

از شعله / به خاطر روشنایی‌اش / سپاسگزاری کن / اما چراغدان را هم / که همیشه صبورانه در سایه می‌ایستد / از یاد مبر.

ب

گریه کنی اگر / که آفتاب را ندیده‌ای / ستاره‌ها را هم / نمی‌بینی.

۱۶. آرایه ادبی «تشخیص» را در بند زیر بررسی کنید.

ماهی در آب خاموش است و / چارپا روی خاک هیاهو می‌کند و / پرند در آسمان آواز می‌خواند / آدمی / اما / خاموشی دریا و / هیاهوی خاک و / موسیقی آسمان را در خود دارد.

۱۷. با توجه به بند زیر، ویژگی انسان ناتوان چیست؟

ممکن / از ناممکن می‌پرسد: / «خانه‌ات کجاست؟» / پاسخ می‌آید: / «در رؤیای یک ناتوان.»

۱۸. با توجه به عبارت زیر، در چه صورتی باید از انجام کاری صرف‌نظر کرد؟

«شما را اگر توان نباشد که کار خود به عشق درآمیزید، زنه‌ار، دست از کار بشوید!»

۱۹. مفهوم عبارت «گریه کنی اگر که آفتاب را ندیده‌ای / ستاره‌ها را هم نمی‌بینی.» چیست؟

۲۰. واژه «نگران» را در دو جمله به گونه‌ای به کار ببرید که در جمله اول نقش «قید» و در جمله دوم «مسند» باشد.

۲۱. مفهوم مشترک دو عبارت زیر را بنویسید.

• از آسمان تاج می‌بارد اما بر سر آن کس که سر فرو آرد.

• هنگامی که / در فروتنی / بزرگ باشیم / بیش از همه به آن بزرگ نزدیک شده‌ایم.

۲۲. کدام عبارت درس «خاموش دریا» به چند بعدی بودن انسان اشاره دارد؟

۲۳. معنی هریک از واژه‌های مشخص شده زیر را بنویسید.

الف

آن‌گاه برزیگری گفت: با ما از «کار» سخن بگو.

ب

کار همیشه تهی‌ست؛ مگر آنکه مهری باشد.

پ

شما را اگر توان نباشد که کار خود به عشق درآمیزید، دست از کار بشوید.

ت

هیاهوی خاک و / موسیقی آسمان را در خود دارد.

ث

کار، تجسم عشق است.

۲۴. در شعر زیر چه واژه‌هایی می‌توانند نماد «انسان‌های خردمند» و «انسان‌های زمینه‌ساز و مؤثر» باشند.

«از شعله / به خاطر روشنایی‌اش / سپاسگزاری کن، / اما چراغدان را هم / که همیشه صبورانه در سایه می‌ایستد / از یاد مبر»

۲۵. معادل واژه مشخص شده در شعر زیر را بنویسید.

اما چراغدان را هم / که همیشه صبورانه در سایه می‌ایستد / از یاد مبر

۲۶. در عبارت زیر نقش دستوری واژه‌های مشخص شده را بنویسید.

«گریه کنی اگر / که آفتاب را ندیده‌ای / ستاره‌ها را هم / نمی‌بینی.»

۲۷. در عبارات زیر نوع «واو» را مشخص کنید.

ماهی در آب خاموش است و / چارپا روی خاک هیاهو می‌کند و / پرند در آسمان آواز می‌خواند.

۲۸. نقش دستوری واژه‌های مشخص شده را بنویسید.

ماهی در آب خاموش است و / چارپا روی خاک هیاهو می‌کند و / پرنده در آسمان آواز می‌خواند.

۲۹. در عبارات زیر کدام واژه‌ها نقش قیدی دارد؟

«من به شما می‌گویم که زندگی به راستی تاریکی است مگر آنکه شوقی باشد، و شوق همیشه بیهوده است، مگر آنکه دانشی باشد.»

۳۰. در ابیات زیر نوع «واو» را مشخص کنید.

الف) اگر چراغ بمیرد صبا چه غم دارد وگر بریزد کتان چه غم خورد مهتاب

ب) هرچه کوتاه‌نظرانند بر ایشان پیمای که حریفان ز مُل و من ز تأمل مستم

۳۱. ابیات و عبارات زیر چه رابطه مفهومی با یکدیگر دارند؟

الف) تواضع گرچه محبوبست و فضل بی‌کران دارد نباید کرد بیش از حد که هیبت را زیان دارد

ب) هنگامی که / در فروتنی، / بزرگ باشیم، / بیش از همه به آن بزرگ نزدیک شده‌ایم.

۳۲. در ابیات زیر «قید» را مشخص کنید.

الف) صاحب‌نظران این نفس گرم چو آتش دانند که در خرمن من بیشتر افتاد

ب) خیر که می‌دهد امشب رقیب مسکین را؟ که سگ به زاویه غار در نمی‌گنجد

۱. املاي درست واژه را از داخل کمانک انتخاب کنید.

الف

به حشرم بده نامه در دست راست ز (حولم - هولم) در آن روز بی باک کن

۲. در هر گزینه املاي یک واژه نادرست است؛ آن مورد را اصلاح کنید.

الف

اوست که عادل مطلق است / و خان عدل خود را بر همگان گسترده / باشد که از میان اسمای صدگانه اش / او را به همین نام بستانیم، آمین!

۳. در قسمت اول شعر زیر، نوع رابطه معنایی بین کلمات را بنویسید.

او اختران را در آسمان نهاده / تا به بر و بحر نشانمان باشند.

۴. نویسنده در عبارت زیر به چه چیزی اعتقاد دارد؟

«در پرواز هدفی والاتر از پریدن به این سو و آن سو وجود دارد.»

۵. در جدول زیر مفاهیم مرتبط با عبارت ستون «الف» را از ستون «ب» انتخاب کنید. (یک مورد در قسمت «ب» اضافی است.)

ستون «ب»	ستون «الف»
چه باشی چو روبه به وامانده سیر	الف چه در کار و چه در کار آزمودن نباید جز به خود محتاج بودن
آینده‌نگری	ب تو ز قرآن ای پسر، ظاهر مبین دیو، آدم را نبیند غیر طین
شما در گل منگرید، در دل نگرید	ج زاغ با خود اندیشید که بر اثر ایشان بروم و معلوم گردانم فرجام کار ایشان چه باشد که من از مثل این واقعه ایمن نتوانم بود.
آتکا به نفس	د هزاران سال ما برای پیدا کردن کله ماهی‌ها و نان مانده در میان قایق‌ها و صخره‌ها تلاش کرده‌ایم و حالا دلیل دیگری برای زندگی داریم: آموختن، یافتن و آزاد بودن.
فروتنی	

۶. از میان گروه‌واژه‌های زیر، املاي دو واژه نادرست است؛ شکل درست آنها را بنویسید.

«دغل و ناراستی - خطوه و گام - وذر و گناه - شاعبه و گمان - هول و ترس - مهملی و تنبلی»

۷. شاعر در سروده زیر ویژگی اصلی «روح انسان» را چه می‌داند؟

«روح را خاک نتواند مبدل به غبارش سازد / زیرا هر دم به تلاش است تا که فرا رود»

۸. برای هریک از ابیات و عبارات ستون «الف» مفهومی مناسب از ستون «ب» انتخاب کنید. (در ستون «ب» یک مورد اضافی است.)

«ب»	«الف»
۱) تواضع و فروتنی	الف) از آنها که خورشید فریادشان / دمید از گلوی سحرزادشان
۲) مرگ و نابودی	ب) بگذار بر پشت زین خود معتبر بمانم / تو در کلبه و خیمه خود باز بمان
۳) فریاد پاک آزادی خواهی	ج) در آن دریای خون در قرص خورشید / غروب آفتاب خویشتن دید
۴) سفر کردن به دور دست‌ها	د) از آسمان تاج بارد اما بر سر آن کس که سر فروآرد.
۵) قیام کردن علیه ظلم	

۹. «گوته» در عبارت زیر از کدام شاعر تأثیر پذیرفته است؟

«هر نفسی را دو نعمت است: / دم فرو دادن و برآمدنش؛ / آن یکی ممد حیات است، / این یکی مفرح ذات.»

۱۰. مفهوم مشترک عبارات زیر را بنویسید.

الف) روح را خاک نتواند مبدل به غبارش سازد / زیرا هر دم به تلاش است تا که فرا رود.

ب) پرواز روح و اندیشه، مانند پرواز جسم می‌تواند تحقق پذیر باشد.

۱۱. عبارت زیر از «گوته»، بیانگر کدام ویژگی شعر حافظ است؟

«مگر نه راهنمای ما هر شامگاهان با صدای دلکش، بیتی چند از غزل‌های شورانگیز تو را می‌خواند تا اختران آسمان را بیدار کند و رهزنان کوه و دشت را بترساند؟»

قلمرو زبانی (۷ نمره)

۱۲. با توجه به عبارت‌های زیر، دو واژه بیابید که با هم تضاد معنایی داشته باشند.

(الف) نمایندهٔ کاملی از آزادی و بلندپروازی است که با هیچ چیز محدود و مقید نمی‌شود.

(ب) آنگاه به جد بندهای ایشان تمام ببرید و مطوقه و یارانش مطلق و ایمن بازگشتند.

۱۳. از بین گروه‌واژه‌های زیر، معنای دو واژه نادرست است؛ درست آنها را بنویسید.

«بر اثر: ردّ پا - مطاوعت: فرمان‌بری - قُلا: شیطنت کردن - مُهملی: تبلی - مُمد: یاری‌دهنده»

۱۴. در عبارت «هر نفسی را دو نعمت است: / دم فرودادن و برآمدنش؛ / آن یکی ممد حیات است، / این یکی مفرّح ذات؛»:

(الف) نقش واژه‌های مشخص شده را بنویسید.

(ب) نوع وابسته را در گروه «آن یکی» تعیین کنید.

(ج) «مفرّح ذات» ترکیب وصفی است یا اضافی؟

۱۵. در عبارت «یک روز صبح آذرباد با آموزگارش بزرگامید مشغول تمرین حلقه زدن با بال‌های بسته بود.» کدام واژه دارای «نقش تبعی» است؟ نوع نقش تبعی را

بنویسید.

۱۶. در هر عبارت املائی یک واژه نادرست است؛ شکل صحیح آن را بنویسید.

الف

دلم را بده عظم بر بندگی / نه چون بی‌غمانم هوسناک کن

۱۷. در بیت زیر، زمان فعل مشخص شده را بنویسید.

«بگذار بر پشت زین خود معتبر بمانم»

۱۸. «گوته» در عبارت زیر از کدام شاعر تأثیر پذیرفته است؟

«مگر نه راهنمای ما هر شامگاهان با صدای دلکش، بیتی چند از غزل شورانگیز تو را می‌خواند تا اختران آسمان را بیدار کند و رهزنان کوه و دشت را بترساند؟»

۱۹. در عبارات زیر، گزینهٔ درست را انتخاب کنید.

(الف) شیخ عطار، کتاب «اسرارنامه» و «منطق‌الطیر» را به جلال‌الدین (مولانا) خردسال هدیه داد.

(ب) نثر درس «کاوهٔ دادخواه» برگرفته از کتاب «چشمهٔ روشن غلامحسین یوسفی» از نوع ادبیات تعلیمی است.

(ج) شعر «در امواج سند» سرودهٔ «مهدی حمیدی شیرازی» و شرح دلاوری‌های جلال‌الدین خوارزمشاهی است.

(د) کتاب «ماه نو مرغان آواره» اثر یوهان ولفگانگ گوته و «دیوان غربی - شرقی» اثر رایبندرانات تاگور است.

۲۰. هر یک از عبارات زیر بیانگر کدام دیدگاه است؟

الف

و تو شکر خدا کن، به هنگام رنج / و شکر او کن، به وقت رستن از رنج

۲۱. معنی عبارات و ابیات زیر را به نثر روان بنویسید.

(الف) آن یکی ممد حیات است.

۲۲. با توجه به بند زیر به سؤالات پاسخ دهید.

«او اختران را در آسمان نهاده / تا به برّ و بحر نشانمان باشند / تا نگه به فرازها دوزیم / تا ازین ره، لَدّت اندوزیم»

الف

از نظر شاعر چرا خداوند ستارگان را در آسمان قرار داده است؟

ب

چه کلماتی با یکدیگر رابطهٔ معنایی «تضاد» دارند؟

۲۳. آرایه‌های به‌کاررفته در شعر زیر را بنویسید.

شرق از آن خداست. / غرب از آن خداست. / و سرزمین‌های شمال و جنوب نیز / آسوده در دستان خداست.

۲۴. مفهوم هریک از کنایه‌های به‌کاررفته را بنویسید.

الف

بر پشت زین خود معتبر بمانم.

ب

به ساحل روی آورده بودند.

۲۵. آرایه‌های «مجاز، تضاد و کنایه» را در بیت زیر مشخص کنید.

نشاطی بده در عبادت مرا / دل لشکر دیو، غمناک کن

۲۶. بیت «به حشرم بده نامه در دست راست / ز هولم در آن روز بی‌باک کن» به کدام آیه شریفه اشاره دارد؟

۲۷. عبارت زیر را به نثر روان بازگردانی کنید.

الف

اوست که عادل مُطلق است / و خوان عدل خود را بر همگان گسترده.

ب

اگر فکر و حواسم این جهانی است / بهره‌ای والاتر از بهر من نیست.

پ

روح را خاک نتواند مبدل به غبارش سازد / زیرا هر دم به تلاش است که فرا رود.

ت

بگذار بر پشت زین خود معتبر بمانم / تو در کلبه و در خیمه خود باز بمان.

ث

یک مرغ عادی نبود که از تمرین سر بخورد.

۲۸. معنای واژگان مشخص شده را بنویسید.

الف

سرش را به علامت رضا تکان داد.

ب

از شَعف و شور زندگی لرزش خفیفی بر اندام خود احساس می‌کرد.

پ

خویش را نمی‌کاود تا به مخزن حقایق برسد.

ت

به حَشْرَم بده نامه در دست راست / ز هولم در آن روز، بی‌باک کن

۲۹. کدام بند، بیانگر تأثیرپذیری گوته از سعدی است؟

(۱) اگر فکر و حواسم این جهانی است / بهره‌ای والاتر از بهر من نیست.

(۲) اوست که عادل مطلق است / و خوان عدل خود را بر همگان گسترده

(۳) هر نفسی را دو نعمت است: / دم فرو دادن و برآمدنش.

(۴) او اختران را در آمان نهاده / تا به بر و بحر نشانمان باشند

۳۰. کدام سروده با متن زیر هم‌نواست؟

«در کویر، بیرون از دیوراخانه، پشت حصار ده، دیگر هیچ نیست. صحرای بی‌کرانه عدم است. راه، تنها به سوی آسمان است. آسمان، کشور سبز آرزوها، چشمه موج و

زلال نوازش‌ها، امیدها و ...»

الف) بگذار که سرخوش و سرمست به دوردست‌ها زوم / و بر فراز سرم هیچ جز اختران نبینمب) او اختران را در آسمان نهاده / تا به بر و بحر نشانمان باشند.

۳۱. با توجه به سروده «و تو شکر خدا کن به هنگام رنج / و شکر او کن، به وقت رستن از رنج» چه زمانی باید شکرگزار خداوند بود؟

۳۲. با توجه به عبارت زیر، چه چیزی را باید کنار گذاشت؟

«آموختن دقیق و کامل پرواز، یک قدم ما را به درک جوهر و باطن خود نزدیک می‌کند. هر چیزی که ما را محدود می‌کند، باید پشت سر گذاشته شود.»

۳۳. در بیت زیر چه عاملی باعث غمگین شدن سپاه شیطان می‌شود؟

نشاطی بده در عبادت مرا / دل لشکر دیو، غمناک کن»

۳۴. در عبارت «و خوان عدل خود را برهمگان گسترده» تشبیه را بیابید و آن را به یک تشبیه کامل تبدیل نمایید.

۳۵. بیت «هر که را اسرار عشق آموختند / مهر کردند و دهانش دوختند» با کدام قسمت درس «آذرباد» تقابل دارد؟

۳۶. معنای واژگان مشخص شده زیر را بنویسید.

الف

ز هولم در آن روز بی‌باک کن.

ب

عده‌ای از روی علاقه و جمعی برای ریشخند می‌آمدند.

۳۷. این بخش از سروده گوته، بیانگر چه دیدگاهی است؟

«و تو شکر خدا کن، به هنگام رنج

و شکر او کن، به وقت رستن از رنج»

۳۸. کدام بخش از سروده گوته در درس «خوان عدل»، با متن زیر هم‌نواست؟

«در کویر، بیرون از دیوار خانه، پشت حصار ده، دیگر هیچ نیست. صحرای بی‌کرانه عدم است ... راه، تنها به سوی آسمان باز است. آسمان، کشور سبز آرزوها، چشمه موج

و زلال نوازش‌ها، امیدها و ...»

«علی شریعتی»

۳۹. از مصدر «اندیشیدن» سوم‌شخص جمع، در زمان ماضی التزامی بسازید.

۴۰. در عبارت زیر معنای واژه‌های مشخص شده را بنویسید.

اگر فکر و حواسم این جهانی است، بهره‌ای و الاتر از بهر من نیست.

دفترچه سوالات میکرو طبقه بندی شده

پایه یازدهم

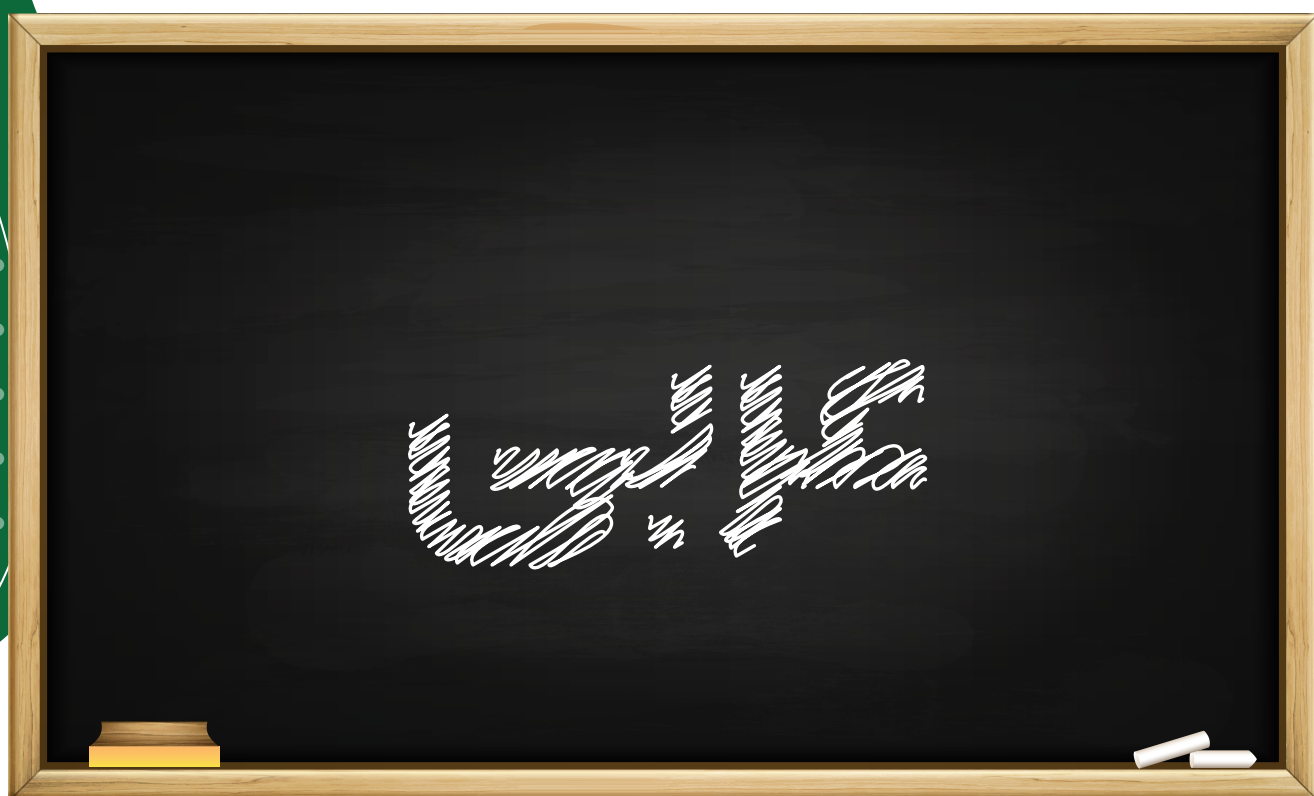

۱. اُكْتُبْ مَعْنَى الْكَلِمَاتِ الَّتِي تَحْتَهَا خَطٌّ:

الف

عَلَيْنَا أَنْ نَبْتَدِعَ عَنِ الْعُجْبِ.

۲. اُكْتُبِ الْمُفْرَدَ أَوْ الْجَمْعَ لِمَا تَحْتَهُ خَطٌّ:

الف

لَا يَأْكُلُ الْإِنْسَانُ لَحْمَ الْحَيَوَانِ مَيْتًا.

۳. تَرَجِّمِ الْعِبَارَاتِ التَّالِيَةَ إِلَى الْفَارْسِيَّةِ:

الف

(لَا يَسْخَرُ قَوْمٌ مِنْ قَوْمٍ عَسَى أَنْ يَكُونُوا خَيْرًا مِنْهُمْ)

۴. تَرَجِّمِ الْأَفْعَالَ الَّتِي تَحْتَهَا خَطٌّ:

الف

(... لَا تَلْمِزُوا أَنْفُسَكُمْ)

۵. عَيِّنْ فِي الْجُمْلَةِ التَّالِيَةِ:

(اسْتَغْفِرُوا رَبُّكُمْ إِنَّهُ كَانَ غَفَّارًا) - هَذِهِ مَطَاعِمٌ زَمِيْلِي لَهَا غِذَاءٌ أَفْضَلُ.

الف

اسْمُ التَّفْضِيلِ

ب

اسْمُ الْمَكَانِ

۶. اِنْتِخِبِ الصَّحِيْحَ:

اِثْنَانِ وَثَلَاثُونَ زَائِدِ سِتَّةَ وَارْبَعِينَ يُسَاوِي (الف) ثَمَانِيَّةٌ وَ سَبْعِينَ (ب) سَبْعَةٌ وَ ثَمَانِيْنَ

۷. تَرَجِّمِ الْأَفْعَالَ الَّتِي تَحْتَهَا خَطٌّ: (حَسَبَ قَوَاعِدِ تَرْجِمَةِ الْفِعْلِ الْمُضَارِعِ وَ الْفِعْلِ النَّاقِصِ)

الف

أَحْسَنَ (نِيكِي كَرْد): (۱) عَزَمَ الرَّجُلُ لِيُحْسِنَ الْفَقِيرَ. (۲) الظَّالِمُونَ لَا يُحْسِنُونَ النَّاسَ.

۸. عَيِّنْ فِي الْعِبَارَاتِ التَّالِيَةِ:

(أ) اسم المكان (ب) اسم التفضيل (ج) اسم الفاعل

لِي سِرَاوِيلُ أَفْضَلُ لِكِنَّ الْأَسْعَارَ غَالِيَةً فِي ذَلِكَ الْمَتَجَرِّ.

يَا مِنْ يُحِبُّ الْمُحْسِنِينَ

۹. اِنْتِخِبِ الصَّحِيْحَ:

خَمْسَةٌ وَ ثَمَانُونَ نَاقِصٌ خَمْسَةَ عَشَرَ يُسَاوِي ...

(أ) تَسْعِينَ (ب) سَبْعِينَ

۱۰. أَجِبْ عَنِ السُّؤَالَيْنِ.

(أ) تَتَعَلَّمُ اللُّغَةَ الْعَرَبِيَّةَ مِنَ الصَّفِّ

(ب) أَيُّ صِفَةٍ لِلْمُؤْمِنِ؟

۱ - السابع

۲ - التاسع

۱ - كثير الكلام

۲ - كثير العمل

۱۱. عَيِّنِ الْكَلِمَةَ الْغَرِيبَةَ حَسَبَ الْمَعْنَى:

(الف) الحُسام الكَلَامُ الْقَوْلُ اللِّسَانُ

(ب) الإِثْمُ الْكَبِيرَةُ الذَّنْبُ الْعُجْبُ

۱۲. اُكْتُبِ الْمُفْرَدَ أَوْ الْجَمْعَ لِمَا تَحْتَهَا خَطٌّ:

(الف) أَفْضَلُ الْأَعْمَالِ الْكُسْبُ مِنَ الْحَلَالِ.

(ب) خَيْرٌ إِخْوَانُكُمْ مَنْ أَهْدَى إِلَيْكُمْ غُيُوبَكُمْ.

۱۳. تَرَجِمِ الْعِبَارَاتِ التَّالِيَةَ إِلَى الْفَارْسِيَةِ:

(الف) (لَيْلَةُ الْقَدْرِ خَيْرٌ مِنْ أَلْفِ شَهْرٍ) (۵/۵ نمره)

(ب) الْقَمِيصُ الْأَبْيَضُ أَرْخَصُ مِنَ السَّرْوَالِ الْأَسْوَدِ. (۵/۵ نمره)

(ج) (لَا يَكْلَفُ اللَّهُ نَفْسًا إِلَّا وُسْعَهَا) (۷۵/۵ نمره)

(د) (... مِنْ بَعْتِنَا مِنْ مَرْقَدِنَا هَذَا مَا وَعَدَ الرَّحْمَنُ وَصَدَقَ الْمُرْسَلُونَ) (۷۵/۵ نمره)

(هـ) نَصَحَهُ الْمُعَلِّمُ وَ لَكِنَّ الطَّالِبَ اسْتَمَرَّ عَلَى سُلُوكِهِ. (۵/۵ نمره)

(و) يَرْتَبِطُ بَعْضُ الْكُتُبِ بِالْمُعَلِّمِ وَ الْأُخْرَى بِالْمُتَعَلِّمِ. (۵/۵ نمره)

(ز) لَا يَقْطَعِ الطَّلَابُ كَلَامَ الْمُعَلِّمِ وَ لَا يَسْبِقُوهُ بِالْكَلَامِ وَ يُصْبِرُوا. (۷۵/۵ نمره)

(ح) إِنْ صَبَرْتَ، حَصَلَتْ عَلَى النَّجَاحِ فِي حَيَاتِكَ. (۵/۵ نمره)

(ط) (وَ مَا تَقْدِمُوا لِأَنْفُسِكُمْ مِنْ خَيْرٍ تَجِدُوهُ عِنْدَ اللَّهِ.) (۷۵/۵ نمره)

۱۴. عَيِّنِ الْكَلِمَةَ الْغَرِيبَةَ حَسَبَ الْمَعْنَى:

الف) الإستهزاء	التَّجَسُّسُ	التَّوَأُّلُ	الغيبية
ب) القميص	الأسعار	السراويل	الْفُسْتَانُ

۱۵. أَكْتُبِ الْمُفْرَدَ أَوْ الْجَمْعَ لِمَا تَحْتَهُ خَطًّا:

(الف) هُوَ مِنْ كِبَائِرِ الذُّنُوبِ فِي مَكْتَبِنَا وَ مِنَ الْأَخْلَاقِ السَّيِّئَةِ. (المفرد)

(ب) (فَأَنْزَلَ اللَّهُ سَكِينَتَهُ عَلَى رَسُولِهِ وَ عَلَى الْمُؤْمِنِينَ) (الجمع)

۱۶. كَمِّلِ التَّرْجُمَةَ:

(الف) لَيْسَ شَيْءٌ أَثْقَلَ فِي الْمِيزَانِ مِنَ الْخُلُقِ الْحَسَنِ.

چیزی از خوش اخلاقی در (اعمال) نیست.

(ب) أَحَبُّ عِبَادِ اللَّهِ إِلَى اللَّهِ أَنْفَعُهُمْ لِعِبَادِهِ.

..... بندگان خدا در نزد خدا برای بندگان است.

(ج) مَنْ اغْتَابَ الْمُؤْمِنِينَ فَعَلَيْهِ أَنْ يَعْتَذَرَ بِهِمْ.

هرکس غیبت مؤمنان را کند که از آنها

۱۷. تَرَجِمِ الْأَفْعَالَ الَّتِي تَحْتَهَا خَطًّا:

(الف) لَا تَلْمِزُوا أَنْفُسَكُمْ.

(ب) قَدْ يَكُونُ بَيْنَ النَّاسِ مَنْ هُوَ أَحْسَنُ مِنَّا.

(ج) لَا تَلْقَبُوهُمْ بِألقَابٍ يَكْرَهُونَهَا.

(د) سُئِلَ رَسُولُ اللَّهِ (ص): مَنْ أَحَبُّ النَّاسِ إِلَى اللَّهِ؟

۱۸. عَيِّنِ نَوْعَ الْأَفْعَالِ فِي الْآيَةِ وَ الْعِبَارَةِ وَ الْحَدِيثِ:

الف) مضارع ب) نفي مضارع ج) امر د) ماضی

(۱) شَرُّ النَّاسِ مَنْ لَا يَعْتَقِدُ الْأَمَانَةَ. (۲) (... رَبَّنَا آمَنَّا فَاغْفِرْ لَنَا...) (۳) أُرِيدُ أَرْخَصَ مِنْ هَذَا. هَذِهِ الْأَسْعَارُ غَالِيَةٌ.

۱۹. انتخب الترجمة الصحيحة للأفعال التي تحتها خط:

(الف) أَحْسِنُ إِلَى والدَيْكَ فِي الدُّنْيَا.

(۱) نِيكِي كَرْد (۲) نِيكِي مِي كَنِم (۳) نِيكِي كَن
(ب) أَسْتَغْفِرُ اللَّهَ لِذُنُوبِي.

(۱) آمَرِش بِخَوَاه (۲) آمَرِش مِي خَوَاهِم (۳) طَلَبِ آمَرِش كَرْد
(ج) سَوْفِ نَسَافِرُ بَعْدَ النِّجَاحِ فِي الإِمْتِحَانَاتِ.

(۱) سَفَرِ خَوَاهِم كَرْد (۲) سَفَرِ مِي كَنِيم (۳) سَفَرِ خَوَاهِم كَرْد
(د) عَلَّمْنَا الْقُرْآنَ فِي أَيَّامِ الشَّبَابِ.

(۱) آمَرِش دَادِيم (۲) بِه مَا آمَرِش بَدِه (۳) بِه مَا آمَرِش دَاد

۲۰. تَرَجِّمِ الأَفْعَالَ الَّتِي تَحْتِهَا خَطٌّ:

(الف) أَقْتَرَبَ: زَرْدِيكَ شَد

۱ - لا تَقْتَرِبُوا مِنَ الكِلَابِ فِي الحَدِيقَةِ. ۲ - أَقْتَرَبَ مِنَ التَّلَامِيذِ مِنَ السَّبُورَةِ.

(ب) تَعَلَّمَ: يَادِ كَرَفْت

۱ - تَعَلَّمَ اللُّغَةَ العَرَبِيَّةَ لِقِرَاءَةِ الْقُرْآنِ. ۲ - التَّلَامِيذُ سَوْفَ يَتَعَلَّمُونَ الكِيمِيَاءَ فِي الحِصَّةِ الثَّانِيَةِ.

(ج) تَبَادَلْ: عَوْضِ كَرْد

۱ - مَا تَبَادَلْتُمْ الإِيمَانَ بِالْكَفْرِ. ۲ - هُمْ لَا يَتَبَادَلُونَ الكُتُبَ بِالنُّقُودِ.

۲۱. ضِعْ فِي الفِرَاقِ كَلِمَةً مَناسِبَةً (كَلِمَتَانِ زَائِدَتَانِ):

(الْخُلُقُ - التَّوَابُ - الخُلُقُ - التَّجَسُّسُ - السَّكِينَةُ - سَوْءُ الظَّنِّ)

(الف) أَحْسَنُ زِينَةَ الرَّجُلِ مَعَ الإِيمَانِ.

(ب) هُوَ الَّذِي يَقْبَلُ التَّوْبَةَ عَنِ عِبَادِهِ.

(ج) حُسْنُ نِصْفُ الدِّينِ.

(د) هُوَ أَتْهَامُ شَخْصٍ لِشَخْصٍ آخَرَ بَدُونَ دَلِيلٍ مَنطِقِيٍّ.

۲۲. إِقْرَأِ النَّصَّ ثُمَّ أَجِبْ عَنِ الأَسْئَلَةِ:

ذَهَبَتِ الزَّائِرَةُ إِلَى سَوْقٍ مَشْهُدٍ لِشِرَاءِ (خَرِيدِن) المَلابِسِ. فِي المَتَجَرِ الأَوَّلِ اشْتَرَتْ (خَرِيد) قَمِيصًا رِجَالِيًّا بِسَعْرِ خَمْسِينَ أَلْفِ تَومَانٍ بِاللُّونِ الأَسْوَدِ. فِي المَتَجَرِ الثَّانِي نَظَرَتْ إِلَى الفَسَاتِينِ الجَمِيلَةِ وَ لَكِنَّ أَسْعَارَهَا كَانَتْ غَالِيَةً وَ فِي المَتَجَرِ الثَّلَاثِ بَاعَتْ المَلابِسَ بِأَعْيُنِ السَّرْوَالِ الرِّجَالِيِّ وَ السَّرْوَالِ النِّسَائِيِّ. السَّرْوَالُ فِي المَتَجَرِ الثَّلَاثِ كَانَ أَفْضَلَ سِرْوَالٍ فِي السَّوْقِ. دَفَعَتِ الزَّائِرَةُ لِلْمَلابِسِ مِئَتَيْنِ وَثَلَاثِينَ أَلْفِ تَومَانٍ.

(الف) إِلَى أَيَّنِ ذَهَبَتِ الزَّائِرَةُ؟

(ب) مَاذَا اشْتَرَتْ الزَّائِرَةُ فِي المَتَجَرِ الثَّانِي؟

(ج) فِي أَيِّ مَتَجَرٍ كَانَتْ أَفْضَلَ السَّرْوَالِ مَوْجُودَةً؟

(د) كَمْ تَومَانٍ دَفَعَتِ الزَّائِرَةُ لِلْقَمِيصِ؟

۲۳. عَيِّنِ الكَلِمَةَ العَرَبِيَّةَ حَسَبِ المَعْنَى:

(الف) العُجْبُ الاستهزاء التَّجَسُّسُ التَّوَابُ

۲۴. تَرَجِّمِ العِبَارَاتِ التَّالِيَةَ إِلَى الفَارْسِيَّةِ:

(الف) (لَيْلَةُ القَدْرِ خَيْرٌ مِنْ أَلْفِ شَهْرٍ)

۲۵. تَرَجِّمِ الأَفْعَالَ الَّتِي تَحْتِهَا خَطٌّ:

الف قَدْ حَرَّمَ اللَّهُ الْغَيْبَةَ.

۲۶. عَيْنُ الصَّحِيحِ وَالْخَطَأِ حَسَبَ الْوَاقِعِ:

الف أَلْسَعَى لِمَعْرِفَةِ أَسْرَارِ الْآخِرِينَ أَمْرٌ جَمِيلٌ.

۲۷. أَجِبْ عَنِ السَّوَالِ:

مَنْ يَصِفُ فِي الْمُبَارَاةِ؟ ۱- الْحَكَم ۲- حَارِسُ الْمَرْمَى

۲۸. عَيَّنْ:

يَضُرُّ الْأَوْلَادُ الْمُشَاغِبُونَ النَّظْمَ.

كُنَّا نَشَاهِدُ مُبَارَاةَ كُرَّةِ الْقَدَمِ فِي بَعْضِ الْمَلَاعِبِ.

الْأَجْرُ مَا يُعْطَى مُقَابِلَ عَمَلٍ مُوْطَفٍ أَوْ غَيْرِهِ.

الف اسْمُ الْفَاعِلِ

ب اسْمُ الْمَفْعُولِ

پ اسْمُ الْمَكَانِ

۲۹. اُكْتُبِ الْمَحَلَّ الْإِعْرَابِيَّ لِمَا تَحْتَهُ خَطًّا:

الف اَلتَّجَسُّسُ مُحَاوَلَةٌ قَبِيحَةٌ لِكَشْفِ أَسْرَارِ النَّاسِ.

۳۰. اُكْتُبِ فِي الْفَرَاغَاتَيْنِ الْكَلِمَتَيْنِ الْمُتْرَادِفَتَيْنِ وَ الْكَلِمَتَيْنِ الْمُتَضَادَّتَيْنِ: (كَلِمَتَانِ زَائِدَتَانِ)

«الصَّبِيُّ، صَعَبٌ، تَمَّ، سَهْلٌ، أَفَادَ، الطُّفْلُ»

الف) =

ب) ≠

۳۱. عَيِّنِ اسْمَ التَّفْضِيلِ فِي هَذِهِ الْجُمْلَةِ.

... وَ جَادِلْهُمْ بِالَّتِي هِيَ أَحْسَنُ إِنَّ رَبَّكَ هُوَ أَعْلَمُ بِمَنْ ضَلَّ عَنْ سَبِيلِهِ...

۳۲. تَرْجِمِ عِبَارَاتِ التَّالِيَةِ، ثُمَّ عَيِّنِ اسْمَ الْمَكَانِ وَ اسْمَ التَّفْضِيلِ.

الف (... وَ جَادِلْهُمْ بِالَّتِي هِيَ أَحْسَنُ إِنَّ رَبَّكَ هُوَ أَعْلَمُ بِمَنْ ضَلَّ عَنْ سَبِيلِهِ...)

ب (وَ الْآخِرَةُ خَيْرٌ وَأَبْقَى)

پ (كَانَتْ مَكْتَبَتُهُ «جُنْدَى سَابور» فِي خَوْزِسْتَانِ أَكْبَرِ مَكْتَبَتِهِ فِي الْعَالَمِ الْقَدِيمِ.)

۳۳. تَرْجِمِ الْعِبَارَةَ ثُمَّ عَيِّنِ الْمَحَلَّ الْإِعْرَابِيَّ لِلْكَلِمَاتِ تَحْتَهُ إِلَى الْخَطِّ.

الف (فَأَنْزَلَ اللَّهُ سَكِينَتَهُ عَلَى رَسُولِهِ وَعَلَى الْمُؤْمِنِينَ)

ب عَدَاوَةُ الْعَاقِلِ خَيْرٌ مِنْ صَدَاقَةِ الْجَاهِلِ.

۳۴. تَرْجِمِ هَذِهِ الْجُمْلَةَ:

الف إِنَّ فِي سُورَةِ الْمُجْرَاتِ آيَتَيْنِ قَدْ حَرَّمَ اللَّهُ فِيهِمَا اسْتِهْزَاءَ الْآخِرِينَ.

۳۵. اُكْتُبِ فِي الْفُرَاغِ عَدَدًا مُنَاسِبًا: (الأصلى - الترتيبى)

(۱) تسعة تقسيم على ثلاثة يساوي: (۲) الشهر في الشهر، شهر ربيع الأول (ماه تير)

۳۶. تَرْجِمِ هَذِهِ الْعِبَارَاتِ:

الف (... عَسَى أَنْ يَكُونُوا خَيْرًا مِنْهُمْ...):

۳۷. اُكْتُبْ مُفْرَدًا أَوْ جَمْعَ الْكَلِمَتَيْنِ لِمَا أُشِيرَ إِلَيْهِ بِحَطِّ:

الف كَمْ سَعْرُ هَذَا الْقَمِيصِ الرَّجَالِي؟ (الجمع):

۳۸. عَيِّنِ الْكَلِمَةَ الْغَرِيبَةَ فِي الْمَعْنَى:

(ب) أولاد

(ج) أساور

(ب) رجال

(الف) نساء

۳۹. تَرَجِّمِ الْجُمْلَةَ التَّالِيَةَ:

الف (لَنْ تَنَالُوا الْبِرَّ حَتَّى تُنْفِقُوا مِمَّا تَحِبُّونَ ...)

ب خَيْرٌ مِنَ الْخَيْرِ فَاعِلُهُ، وَ أَجْمَلٌ مِنَ الْجَمِيلِ قَائِلُهُ.

۴۰. عَيِّنِ نَوْعَ الْأَفْعَالِ: (الماضي، المضارع، الأمر، النهي)

اللَّهُمَّ كَمَا حَسَّنْتَ خَلْقِي، فَحَسِّنْ خُلُقِي:

۴۱. اِتَّخِذْ فِي الْفَرَاغِ عِدَدًا مَنَاسِبًا:

الف خَمْسَةٌ فِي سِتَّةٍ يُسَاوِي

(ب) ثلاثون

(الف) أربعون

ب أَرْبَعَةٌ عَشْرَ نَاقِصٍ اِثْنَيْنِ يُسَاوِي

(ب) ثلاثة عشر

(الف) اثني عشر

۴۲. عَيِّنِ الْمَحَلَّ الْإِعْرَاقِيَّ لِلْكَلِمَاتِ الَّتِي تَحْتَهَا حَطٌّ:

الف السُّكُوتُ ذَهَبٌ وَ الْكَلَامُ فِضَّةٌ.

۱. اُكْتُبْ مَعْنَى الْكَلِمَاتِ الَّتِي تَحْتَهَا خَطٌّ:

الف

المُعَلِّمُ أَجَلَ النَّاسِ يُنْشِئُ عُقُولًا.

۲. اُكْتُبِ الْمُتْرَادِفَ لِكَلِمَةِ (مستور) و الْمُتَضَادَّ لِكَلِمَةِ (بِنْفَع) فِي الْعِبَارَتَيْنِ:

الف

أَنَّ الْمَرْءَ مَخْبُوءٌ تَحْتَ لِسَانِهِ.

۳. تَرْجِمِ الْعِبَارَاتِ التَّالِيَةَ إِلَى الْفَارْسِيَّةِ:

الف

كَانَ الطَّالِبُ لَا يَقْطَعُ كَلَامَ مُدْرَسِ الْكِيمِيَاءِ.

۴. اِنْتِخِبِ التَّرْجِمَةَ الصَّحِيحَةَ:

الف

مَا تَزْرَعُ فِي الدُّنْيَا تَحْصُدُ فِي الْآخِرَةِ.

(۱) هر چه در دنیا بکاری در آخرت درو می کنی.

(۲) آنچه را در دنیا کاشتی در آخرت درو کن.

۵. تَرْجِمِ الْأَفْعَالَ الَّتِي تَحْتَهَا خَطٌّ:

الف

سَوْفَ نَسْبِقُ فِي الْمَسَابِقَةِ.

۶. عَيِّنِ فِعْلَ الشَّرْطِ: (وَمَا تَفْعَلُوا مِنْ خَيْرٍ يَعْلَمُهُ اللَّهُ)

۷. تَرْجِمِ جَوَابَ الشَّرْطِ: مَنْ لَا يَسْتَمِعُ إِلَى الدَّرْسِ جَيِّدًا يَرْسُبُ فِي الْإِمْتِحَانِ.

۸. اِنْتِخِبِ التَّرْجِمَةَ الصَّحِيحَةَ لِمَا تَحْتَهُ خَطٌّ:

الف

أُحِبُّ أَنْ أَكْتُبَ إِنْشَاءً جَمِيلًا.

(۱) اگر بنویسم (۲) تا بنویسم (۳) که بنویسم

۹. تَرْجِمِ الْأَفْعَالَ الَّتِي تَحْتَهَا خَطٌّ: (حَسَبَ قَوَاعِدِ تَرْجِمَةِ الْفِعْلِ الْمُضَارِعِ وَ الْفِعْلِ النَّاقِصِ)

الف

اسْتَعْدَمَ (به کارگرفت): (۱) الْفَلَّاحُ لَا يَسْتَعْدِمُ شَجَرَةَ النَّفْطِ.

(۲) كُنْتُ أَسْتَعْدِمُ سَيَّارَةَ لِلْعَمَلِ.

۱۰. اُكْتُبِ الْمَحَلَّ الْإِعْرَابِيَّ لِلْكَلِمَاتِ الَّتِي تَحْتَهَا خَطٌّ:

الف

التَّعَنُّتُ طَرَحُ سُؤْلِ صَعْبٍ لِهَدْفٍ اِبْتِغَاءِ الْمَشَقَّةِ.

۱۱. عَيِّنِ الصَّحِيحَ أَوْ الْخَطَّاءَ حَسَبَ الْوَاقِعِ:

الف

عِلْمُ الْأَحْيَاءِ عِلْمٌ مُطَالَعَةٌ خَوَاصُّ الْعَنَاصِرِ.

۱۲. اُكْتُبِ الْمُفْرَدَ أَوْ الْجَمْعَ لِمَا تَحْتَهُ خَطٌّ:

(الف) (إِنَّ تَنْصُرُوا اللَّهَ يَنْصُرْكُمْ وَ يُثَبِّتْ أَقْدَامَكُمْ).

(ب) شَجَرَةُ النَّفْطِ شَجَرَةٌ يَسْتَعْدِمُهَا الْمُزَارِعُونَ كَسِيحًا حَوْلَ الْمَزَارِعِ لِحِمَايَةِ مَحَاصِلِهِمْ.

۱۳. اِنْتِخِبِ التَّرْجِمَةَ الصَّحِيحَةَ:

(الف) قَدْ يَبْلُغُ قَطْرُهَا تِسْعَةَ أَمْتَارٍ.

(۱) قطر آن به هفت متر رسیده است. (۲) قطر آن گاهی به نه متر می رسد.

(ب) قُمْ لِلْمَعْلَمِ وَفِّهِ التَّبْجِيلًا.

(۱) برای معلم به پا خیز و احترامش را کامل به جا بیاور. (۲) برای معلم به پا خاست و احترامش را کامل به جا آورد.

۱۴. عَيِّنُ نَوْعَ الْأَفْعَالِ فِي الْعِبَارَاتِ وَالْحَدِيثِ:

- (الف) ماضی (ب) مضارع (ج) امر (د) فعل مستقبل
- أُحِبُّ أَنْ أُكْتُبَ إِِنْشَاءً تَحْتَ عُنْوَانِ «فِي مَحْضَرِ الْمُعَلِّمِ».
- أَعَلِمْتُ أَشْرَفَ أَوْ أَجَلَ مِنَ الْمُعَلِّمِ؟
- إِذَا غَضِبْتُ، فَاسْكُتْ.
- سَنَصِفُ بَعْضَ هَذِهِ الطَّوَاهِرِ غَدًا.

۱۵. اِتَّخِذِ التَّرْجِمَةَ الصَّحِيحَةَ لِلْأَفْعَالِ الَّتِي تَحْتَهَا خَطٌّ:

- (الف) لَا تَسْتَعْمِدِ الْعَامِلَ الْمُعَمَّرَ فِي الْمَصْنَعِ. (۱) به کار نمی گیری (۲) نباید به کار گیرد (۳) به کار نگیری
- (ب) قَدْ حَرَّمَ الْقُرْآنُ الْإِسْتِهْزَاءَ بِالْآخِرِينَ. (۱) حرام کرده است (۲) گاهی حرام می کند (۳) حرام کرده بود
- (ج) تَذَكَّرَ الْمُعَلِّمُونَ تَلَامِيذَهُمُ الْقُدَمَاءَ. (۱) به یاد می آورد (۲) به یاد آوردند (۳) به یاد آورد
- (د) جَالِسِ الْمُؤْمِنِينَ تُتَّقَدُّ مِنَ النَّارِ. (۱) بنشین (۲) هم نشینی کن (۳) هم نشینی کرد

۱۶. عَيِّنِ جَوَابَ الشَّرْطِ فِي الْآيَتَيْنِ التَّالِيَتَيْنِ:

(الف) (إِنْ تَنْصُرُوا اللَّهَ يَنْصُرْكُمْ وَيُبَيِّتَ أَقْدَامَكُمْ)

(ب) (وَمَا تُنْفِقُوا مِنْ خَيْرٍ فَإِنَّ اللَّهَ بِهِ عَلِيمٌ)

۱۷. عَيِّنِ الْمَحَلَّ الْأَعْرَابِيَّ لِلْكَلِمَاتِ الَّتِي تَحْتَهَا خَطٌّ:

(الف) (وَإِذَا خَاطَبَهُمُ الْجَاهِلُونَ قَالُوا سَلَامًا)

(ب) (وَمَا تَقْدُمُوا لَأَنْفُسِكُمْ مِنْ خَيْرٍ تَجِدُوهُ عِنْدَ اللَّهِ)

(ج) النَّاسُ أَعْدَاءُ مَا جَهِلُوا.

۱۸. ضَعِّعْ فِي الْفَرَاغِ كَلِمَةً مَنَاسِبَةً (كَلِمَتَانِ زَائِدَتَانِ):

(الْهَمْسُ - السَّبُورَةُ - الْأَلْتِفَاتُ - عِلْمُ الْأَحْيَاءِ - التَّعَنُّتُ - عِلْمُ الْكِيمِيَاءِ)

(الف) طَرَحُ سُؤَالٍ صَعِبٍ يَهْدِفُ إِيجَادَ مَشَقَّةٍ لِلْمَسْئُولِ.

(ب) لَوْحٌ أَمَامَ الطُّلَابِ يُكْتَبُ عَلَيْهِ.

(ج) هُوَ كَلَامٌ خَفِيَ بَيْنَ شَخْصَيْنِ.

(د) عِلْمٌ مُطَالَعَةٌ خَوَاصُّ الْعُنَاصِرِ.

۱۹. تَرْجِمِ الْعِبَارَاتِ التَّالِيَةَ إِلَى الْفَارْسِيَّةِ:

(الف) كَانَ الْمُعَلِّمُ يَكْتُبُ عَلَى السَّبُورَةِ فِي الْحِصَّةِ الثَّانِيَةِ.

۲۰. تَرْجِمِ الْأَفْعَالَ الَّتِي تَحْتَهَا خَطٌّ:

(الف) الطُّلَابُ سَوْفَ يَسْتَمِعُونَ إِلَى كَلَامِ الْأُسْتَاذِ.

۲۱. اِتَّخِذِ الصَّحِيحَ:

أَرْبَعَةٌ وَتَمَانُونَ زَائِدٌ سِتَّةٌ عَشْرٌ يُسَاوِي

(الف) مِئَةٌ (ب) أَرْبَعَةٌ وَ سِتِّينَ

۲۲. عَيِّنِ الْمَحَلَّ الْأَعْرَابِيَّ لِلْكَلِمَاتِ الَّتِي تَحْتَهَا خَطٌّ:

(الف) أَلْفٌ عَدَدٌ مِنَ الْعُلَمَاءِ كُتِبَ فِي مَجَالَتِ التَّرْبِيَةِ وَالتَّعْلِيمِ.

(ب) أَكْبَرُ الْعَيْبِ أَنْ تَعْيَبَ مَا فِيكَ مِنْهُ.

۲۳. عَيِّنِ الصَّحِيحَ وَالْخَطَّ حَسَبَ الْوَاقِعِ:

(الف) الْمُشَاغِبُ هُوَ الَّذِي لَا يَتَكَلَّمُ فِي الصَّفِّ.

۲۴. تَرْجِمِ الْكَلِمَاتِ الَّتِي تَحْتَهَا حَطٌّ:

الف

قُمْ لِلْمُعَلِّمِ وَفِيهِ التَّبْجِيلَا.

۲۵. تَرْجِمِ الْكَلِمَاتِ الَّتِي تَحْتَهَا حَطٌّ:

الف

أَلْفَ عَدَدٍ مِنَ الْعُلَمَاءِ كُتِبَ فِي مَجَالَاتِ التَّرْبِيَةِ وَ التَّعْلِيمِ:

۲۶. اِنْتِخِبِ الصَّحِيحَ فِي جَمْعٍ وَ مَفْرَدِ الْكَلِمَتَيْنِ:

الف

جُدُوع :

الف) جَذْوَةٌ

ب) جِدْعٌ

۲۷. تَرْجِمِ هَذِهِ الْجُمْلَةَ:

الف

يَجِبُ عَلَى الْمُتَعَلِّمِ أَنْ لَا يَسْبِقَ بِالْكَلَامِ عَلَى مُدْرِسِهِ.

۲۸. عَيِّنْ فِعْلًا يُعَادِلُ الْمُضَارِعَ التَّرَامِي فِي اللُّغَةِ الْفَارْسِيَّةِ:

إِنْ تَضَرَّبَ تَحْضَلْ عَلَى النِّجَاحِ فِي حَيَاتِكَ:

۲۹. كَمِّلِ الْفَرَاغَ:

الف

(وَمَنْ عَلَى اللَّهِ فَهُوَ حَسْبُهُ):

الف) يَتَوَكَّلُ

ب) يَتَوَكَّلُ

ج) يَتَوَكَّلُ

د) مُتَوَكَّلًا

۳۰. تَرْجِمِ الْكَلِمَاتِ الَّتِي تَحْتَهَا حَطٌّ

الف

يَلْتَفَتُ التَّلْمِيزُ تَارَةً إِلَى الْوَرَاءِ:

۳۱. تَرْجِمِ الْجُمْلَةَ التَّالِيَةَ:

الف

قُمْ لِلْمُعَلِّمِ وَ فِيهِ التَّبْجِيلَا / كَادَ الْمُعَلِّمُ أَنْ يَكُونَ رَسُولًا

۳۲. كَمِّلِ الْفَرَاغَ بِالترجمة الصحيحة:

الف

(وَمَا تَقْدُمُوا لَأَنْفُسِكُمْ مِنْ خَيْرٍ تَجِدُوهُ عِنْدَ اللَّهِ)

و هر چه از نیکی برای ، آن را نزد خدا

۳۳. تَرْجِمِ هَذِهِ الْعِبَارَاتِ:

الف

(مَنْ لَا يَسْتَمِعُ إِلَى الدَّرْسِ يَرْسُبُ فِي الْامْتِحَانِ):

۳۴. عَيِّنِ الصَّحِيحَ وَ الْخَطَأَ:

الف

الْأَجْرُ: مَا يُعْطَى مُقَابِلَ عَمَلٍ عَامِلٍ أَوْ مُوظَّفٍ.

ب

مِنْ صِفَاتِ الْمُتَعَلِّمِ: أَنْ لَا يَعْصِي أَوْامِرَ الْمُعَلِّمِ.

۳۵. اَكْتُبِ الْكَلِمَتَيْنِ الْمُتَضَادَّتَيْنِ وَ الْمُتَرَادِفَتَيْنِ فِي الْعِبَارَتَيْنِ:

الف

طَلَبَ التَّلَامِيزُ مِنْ مُدْرِسِ الْكِيمِيَاءِ أَنْ يُؤَخَّرَ الْامْتِحَانَ فَقِيلَ أَنْ يُؤَجَّلَهُ لَهُمْ. =

۳۶. تَرْجِمِ الْعِبَارَاتِ التَّالِيَةَ إِلَى الْفَارْسِيَّةِ.

الف

«مَنْ عَلَّمَ عِلْمًا فَلَهُ أَجْرٌ مِنْ عَمَلِهِ بِهِ ...»

۳۷. اِنْتِخِبِ التَّرْجِمَةَ الصَّحِيحَةَ:

الف

خَيْرُ إِخْوَانِكَ مَنْ نَدَبَكَ إِلَى أَفْضَلِ الْأَعْمَالِ.

۱) برادران خوب تو کسانی هستند که تو را به کارهای خوب دعوت کنند.

۲) بهترین برادران کسانی هستند که تو را به بهترین کارها فرا خوانند.

۳۸. تَرْجِمِ الْأَفْعَالَ وَ الْمَصْدَرَ فِي الْعِبَارَاتِ التَّالِيَةِ.

الف الِاتِّفَاتُ إِلَى الْوَرَاءِ

۳۹. اُكْتُبْ فِي الْفَرَاغِ فِعْلاً مُنَاسِباً مُسْتَعِيناً بِالْمَعْنَى:

الف «إِنْ اللَّهُ يَنْصُرُكُمْ وَيُثَبِّتُ أَقْدَامَكُمْ»

يَنْصُرُ تَنْصُرُوا يَنْصُرُوا

ب إِنْ تَقْرَأْ إِنْشَاءَكَ أَمَامَ الطُّلَابِ زُمْبَلِكِ.

فَلْيَتَنَّبَهُ فَسَوْفَ يَتَنَّبَهُ فَلَنْ يَتَنَّبَهُ

۴۰. عَيِّنِ الْمَحَلَّ الْإِعْرَابِيَّ لِلْكَلِمَاتِ الَّتِي أُشِيرَ إِلَيْهَا بِخَطِّ:

الف سَمِعَ الطَّالِبُ الْمُشَاغِبُ إِنْشَاءَ صَدِيقِهِ.

۴۱. اِتَّخِذْ مَا يُنَاسِبُ لِمَفْهُومِ الْعِبَارَةِ:

الف خَيْرُ الْكَلَامِ مَا قَلَّ وَ دَلَّ.

۱) اندازه نگه دار که اندازه نکوست.

۲) کم گوی و گزیده گوی چون در.

۴۲. اِقْرَأِ الْعِبَارَاتِ التَّالِيَةَ ثُمَّ عَيِّنِ الْمُتْرَادِفَ وَ الْمُتَضَادَّ فِيهَا:

«الْمُشَاغِبُ يَهْرُبُ مِنْ أَدَاءِ الْوَاجِبَاتِ الْمَدْرَسِيَّةِ وَ يَفِرُّ مِنَ الصَّفِّ وَ يَلْتَفِتُ إِلَى حَوْلِهِ دَائِماً. الْإِتِّفَاتُ هُوَ تَحْرِيكُ الْوَجْهِ إِلَى الْيَمِينِ وَ إِلَى الْبَسَارِ.»

الف =

ب ≠

۴۳. اِتَّخِذِ التَّرْجِمَةَ الصَّحِيحَةَ، لِمَا أُشِيرَ إِلَيْهِ بِخَطِّ، حَسَبَ الْقَوَاعِدِ الَّتِي قَرَأْتَهَا.

الف وَ مَا تَنْفَقُوا مِنْ خَيْرٍ فَإِنَّ اللَّهَ بِهِ عَلِيمٌ

الف) انفاق کنید (ب) انفاق می‌کنند (ج) انفاق خواهید کرد

۱. عَيْنِ الْكَلِمَةِ الْغَرِيبَةِ حَسَبِ الْمَعْنَى:

الف الهَدْفُ - المَرْمَى - اللَّاعِبُ - الدَّهَابُ

۲. تَرَجِّمِ الْعِبَارَاتِ التَّالِيَةَ إِلَى الْفَارْسِيَّةِ:

الف قَدْ يَدْفِنُ السَّنَجَابُ بَعْضَ جَوَازَاتِ الْبَلُوطِ السَّلِيمَةِ.

۳. اِنْتِخِبِ التَّرْجَمَةَ الصَّحِيحَةَ لِمَا تَحْتَهُ حَطُّ:

الف لِيَصْفِرَ شُرْطِيُّ الْمُرُورِ لِتَوْقُفِ السِّيَّارَاتِ. (۱) باید سوت بزند (۲) سوت نمی زند (۳) تا سوت بزند

۴. اِنْتِخِبِ الْجَوَابَ الصَّحِيحَ:

الف الْمَزَارِعُ شَجَرَةٌ فِي السَّنَةِ الْفَادِمَةِ. (۱) اِنْ تَقَطَّعَ (۲) لَمْ يَقَطَّعَ (۳) لَنْ يَقَطَّعَ

۵. اُكْتُبِ الْمَحَلَّ الْإِعْرَابِيَّ لِلْكَلِمَاتِ الَّتِي تَحْتَهَا حَطُّ:

الف رَائِحَةٌ هَذِهِ الشَّجَرَةِ كَرِيهَةٌ تَهْرُبُ مِنْهَا الْحَيَوَانَاتُ.

۶. اجْعَلْ كَلِمَةً تُنَاسِبُ لِكُلِّ عِبَارَةٍ: (كَلِمَتَانِ زَائِدَتَانِ)

(المصباح - السبورة - الدكتوراه - المعمر - العلم - الطبيب)

(ب) من أعلى شهادات التخصص في الجامعات.

(د) نور وضياء يقذفه الله في قلوب أوليائه.

(ف) لوح أمام الطلاب يكتب عليه.

(ج) هو الذي يعطيه الله عمراً طويلاً.

۷. اجِبْ عَنِ السُّؤَالَيْنِ:

الف أَيُّ مَبَارَاةٍ تُحِبُّ؟

۸. عَيْنِ الْكَلِمَةِ الْغَرِيبَةِ فِي النَّوْعِ أَوْ الْمَعْنَى:

(أ) ۱- مشكاة ۲- كوكب ۳- مصباح ۴- زُجَاجَةٌ

(ب) ۱- حبوب ۲- بُدُور ۳- جُوزَةٌ ۴- جُزُر

۹. اِنْتِخِبِ التَّرْجَمَةَ الصَّحِيحَةَ:

(أ) مَا مِنْ مُسْلِمٍ يَزْرَعُ زَرْعًا إِلَّا كَانَتْ لَهُ بِهِ صَدَقَةٌ.

۱- هیچ مسلمانی نیست که کشتی بکارد، مگر اینکه برایش پاداشی باشد.

۲- هرکس از مسلمانان که کشتی بکارد، برایش پاداشی می باشد.

(ب) عِمَارَةُ خُسْرُوآبَادِ فِي سَنَدَجٍ تَجْذِبُ سِيَّاحًا مِنْ طَهْرَانِ.

۱- عمارت خسروآباد در سنندج، گردشگری را از تهران جذب کرد.

۲- عمارت خسروآباد در سنندج، گردشگرانی را از تهران جذب می کند.

۱۰. إقرأ النَّصَّ ثُمَّ أَجِبْ عَنِ الْأَسْئَلَةِ.

شَجَرَةُ الْبَلُوطِ هِيَ مِنَ الْأَشْجَارِ الْمُعَمَّرَةِ وَ قَدْ تَبْلُغُ مِنَ الْعُمُرِ أَلْفِي سَنَةٍ. تَوْجَدُ غَابَاتٌ جَمِيلَةٌ مِنْهَا فِي مُحَافَظَتِي إِيلامَ وَ لُرستان. يَدْفِنُ السَّنْجَابُ بَعْضَ جَوَزاتِ الْبَلُوطِ السَّلِيمَةِ تَحْتَ التُّرابِ وَ قَدْ يَنْسَى مَكَانَهَا وَ فِي السَّنَةِ الْقَادِمَةِ تَنْمُو تِلْكَ الْجَوْزَةُ وَ تَصِيرُ شَجَرَةً.

(أ) كَمْ سَنَةً تَبْلُغُ عَمْرَ شَجَرَةِ الْبَلُوطِ؟

(ب) هَلْ تَنْمُو جَوَزاتِ الْبَلُوطِ غَيْرَ سَلِيمَةٍ تَحْتَ التُّرابِ؟

(ج) مَاذَا يَفْعَلُ السَّنْجَابُ لِحِفْظِ الْغَابَةِ؟

(د) مَا اسْمُ الْمُحَافَظَةِ الَّتِي غَاباتِ الْبَلُوطِ فِيهَا؟

۱۱. أَكْتُبِ الْمُفْرَدَ أَوْ الْجَمْعَ لِمَا تَحْتَهُ خَطٌّ:

(الف) (إِنَّ تَنْصُرُوا اللَّهَ يَنْصُرْكُمْ وَ يُثَبِّتْ أَقْدَامَكُمْ.)

(ب) شَجَرَةُ النَّفْطِ شَجَرَةٌ يَسْتَخْدِمُهَا الْمُزَارِعُونَ كَسِيحٍ حَوْلَ الْمَزَارِعِ لِحِمَايَةِ مَحَاصِلِهِمْ.

۱۲. ائْتِخِبِ التَّرْجِمَةَ الصَّحِيحَةَ:

(الف) قَدْ يُبْلَغُ قَطْرُهَا تِسْعَةَ أَمْتارٍ.

(۱) قطر آن به هفت متر رسیده است. (۲) قطر آن گاهی به نه متر می رسد.

(ب) قُمْ لِلْمَعْلَمِ وَفِيهِ التَّبَجِيلَا.

(۱) برای معلم به پا خیز و احترامش را کامل به جا بیاور. (۲) برای معلم به پا خاست و احترامش را کامل به جا آورد.

۱۳. تَرْجِمِ الْكَلِماتِ الَّتِي تَحْتَهَا خَطٌّ:

(الف) يَأْكُلُ النَّاسُ لُبَّ بَعْضِ الْأَمْثارِ.

۱۴. تَرْجِمِ الْعِباراتِ التَّالِيَةَ إِلَى الْفَارْسِيَّةِ:

(الف) تَنْمُو أَمْثارُ شَجَرَةِ الْعِنَبِ الْبَرازِيلِيَّ عَلَيَّ جَذْعِهَا.

۱۵. كَمِّلِ التَّرْجِمَةَ:

(الف) يَدْفِنُ السَّنْجَابُ بَعْضَ جَوَزاتِ الْبَلُوطِ وَ يَنْسَى مَكَانَهَا:

سنجاب بعضی از بلوط را دفن می کند و مکان آنها را

۱۶. عَيْنِ الصَّحِيحِ وَالْخَطِّ حَسَبَ الْوَأَقِعِ:

(الف) الْاِتِّفَافُ هُوَ التَّجْمُعُ وَ الدَّورَانُ حَوْلَ شَيْءٍ.

۱۷. إقرأ النَّصَّ ثُمَّ أَجِبْ عَنِ الْأَسْئَلَةِ:

يَسْتَخْدِمُ النَّاسُ شَجَرَةَ النَّفْطِ حَوْلَ الْمَزَارِعِ لِحِمَايَةِ مَحَاصِلِهِمْ مِنَ الْحَيواناتِ؛ لِأَنَّ رَائِحَةَ هَذِهِ الشَّجَرَةِ كَرِيهَةٌ تَهْرُبُ مِنْهَا الْحَيواناتُ وَ تَحْتَوِي بُدُورُهَا عَلَيَّ مَقْدارٍ مِنَ الزُّبُوتِ لَا يُسَبِّبُ اشْتِعَالَهَا خُرُوجَ أَيِّ غازاتٍ مُلَوِّثَةٍ. وَ يُمَكِّنُ إِنتاجَ النَّفْطِ مِنْهَا. وَ يَوْجَدُ نَوْعٌ مِنْهَا فِي مَدِينَةِ نيكشهر.

(الف) لِمَاذَا تَهْرُبُ الْحَيواناتُ مِنْ شَجَرَةِ النَّفْطِ؟

(ب) أَيُّ نَوْعٍ يَوْجَدُ نَوْعٌ مِنْ شَجَرَةِ النَّفْطِ؟

(پ) مَاذَا تَحْتَوِي بُدُورُ شَجَرَةِ النَّفْطِ؟

(ت) هَلْ يُمَكِّنُ إِنتاجَ النَّفْطِ مِنْ هَذِهِ الشَّجَرَةِ؟

۱۸. أَجِبْ عَنِ السَّوَالِ:

أَيُّ لَوْنٍ تُحِبُّ؟

۱۹. تَرْجِمِ مَا تَحْتَهُ خَطٌّ:

(الف) سُنِلَ النَّبِيُّ: أَيُّ الْمَالِ خَيْرٌ؟ قَالَ زَرَعَ زَرَعَهُ صَاحِبُهُ.

۲۰. عَيْنَ الصَّحِيحِ وَالْخَطَا حَسَبَ الْحَقِيقَةِ وَالْوَاقِعِ:

الف شُرْطِيُّ الْمُرُورِ يُسَجَّلُ هَدَفًا رَائِعًا فِي الْمُبَارَاةِ.

۲۱. تَرَجِمِ الْجُمْلَةَ التَّالِيَةَ:

الف الشَّجَرَةُ الْخَائِنَةُ شَجَرَةٌ تَبْدُو حَيَاتَهَا بِالْإِتِّفَافِ حَوْلَ جَذَعِ شَجَرَةٍ وَغُصُونِهَا.

ب مَا مِنْ رَجُلٍ يَغْرِسُ غَرْسًا إِلَّا كَتَبَ اللَّهُ لَهُ مِنَ الْأَجْرِ قَدْرَ مَا يَخْرُجُ مِنْ نَمْرِ ذَلِكَ الْغَرْسِ.

۲۲. اِنتَخِبِ التَّرْجَمَةَ الصَّحِيحَةَ:

الف شَجَرَةُ الْخُبْزِ يَحْمِلُ أثماراً فِي نِهَائِهِ أَغصَانِهَا كَالْخُبْزِ.

۱) درخت نان میوه‌ها را در انتهای شاخه‌های خود شبیه نان حمل می‌کند.

۲) درخت نان میوه‌ها را شبیه نان در انتهای دو شاخه خود در بر دارد.

۳) درخت نان میوه‌هایی شبیه نان در انتهای شاخه‌های خود در بر دارد.

۲۳. اِمْلَأِ الْفَرَاقَاتِ فِي التَّرْجَمَةِ الْفَارِسِيَّةِ:

الف يَسْتَخْدِمُ الْمَزَارِعُونَ شَجَرَةَ حَوْلَ مَزَارِعِهِمْ كَالسِّيَاحِ. الشَّجَرَةُ رَائِحَتُهَا كَرِيهَةٌ:

کشاورزان درختی را اطرف مزرعه‌های خود همانند به کار می‌برند. درخت بویش ناخوشایند است.

۲۴. أَكْتُبِ الْمَحَلَّ الْإِعْرَابِيَّ لِمَا تَحْتَهُ خَطًّا.

الف ظَوَاهِرُ الطَّبِيعَةِ تُثَبِّتُ حَقِيقَةً وَاحِدَةً وَهِيَ قُدْرَةُ اللَّهِ.

۲۵. اِنتَخِبِ الصَّحِيحَ فِي التَّرْجَمَةِ.

الف قَدْ يَبْلُغُ ارْتِفَاعُ أَشْجَارِ السُّكُوبَا أَكْثَرَ مِنْ مِئَةِ مِتْرٍ.

۱- بلندی برخی درختان سکویا به بیش از صد متر رسیده است.

۲- گاهی ارتفاع برخی درختان سکویا به بیش از یکصد متر می‌رسد.

۲۶. تَرَجِمِ هَذِهِ الْجُمْلَةَ:

الف وَضَعَتِ التَّلْمِيذَةُ الْمِصْبَاحَ فِي مِشْكَاةِ غُرْفَتِهَا.

۲۷. كَمَّلِ الْفَرَاقَاتِ فِي التَّرْجَمَةِ الْفَارِسِيَّةِ:

الف سُئِلَ النَّبِيُّ (ص): أَيُّ الْمَالِ خَيْرٌ؟

از پیامبر : مال بهتر است؟

۲۸. تَرَجِمِ الْأَفْعَالَ الَّتِي تَحْتَهَا خَطًّا:

الف يُوجَدُ نَوْعُ الشَّجَرَةِ الْخَائِنَةِ فِي جَزِيرَةِ قِشْمِ:

۲۹. عَيْنُ اسْمِ الْمَفْعُولِ وَاسْمُ الْمُبَالِغَةِ: (إِنَّ اللَّهَ تَوَّابٌ رَحِيمٌ) / شَجَرَةُ الْبُلُوطِ هِيَ مِنَ الْأَشْجَارِ الْمُعَمَّرَةِ.

۱) اسْمُ الْمَفْعُولِ: ۲) اسْمُ الْمُبَالِغَةِ:

۳۰. ضَعُ في الْفَرَاغِ كَلِمَةً مُنَاسِبَةً مِنَ الْكَلِمَاتِ التَّالِيَةِ: (كلمتان زائدتان)

(الْمُرَارِعُ - الْمُشَاغِبُ - الِهُمْسُ - الْمُعَارِضُ - التَّجَسُّسُ - الْمُعْجِبُ)

(۱) السَّعَى لِمَعْرِفَةِ أَسْرَارِ الْآخَرِينَ:

(۲) هُوَ كَلَامٌ خَفِيَ بَيْنَ الشَّخْصِينَ:

(۳) الَّذِي يَعْمَلُ فِي الْمَزْرَعَةِ:

(۴) هُوَ الَّذِي يَضُرُّ إِلَى زُمْلَاتِهِ بِسُلُوكِهِ:

۳۱. عَيِّنِ الصَّحِيحَ وَ الْخَطَأَ:

(الف) من أخلاق الجاهل الإجابة قبل أن يسمع.

۳۲. اِقْرَأِ النَّصَّ ثُمَّ أَجِبْ عَنِ الْأَسْئَلَةِ التَّالِيَةِ:

«من فوائد الأشجار: يأكل الناس من أثمارها و يجلسون على ظلها (سايه) في أماكن الجلوس يتنعمون من منافعها الطيبة كالاستفادة من بذورها و أوارقها. الاستفادة من خشبها من أهم فوائد الاقتصادية للأشجار. فعلينا أن نغرس الأشجار للانتفاع من فوائدها.»

(الف) أين يجلس الناس في أماكن الجلوس؟

(ب) لماذا نغرس الأشجار؟

(پ) ما هو أهم فوائد الاقتصادية للأشجار؟

(ت) من يأكل أثمار الأشجار؟

۳۳. أَجِبْ عَنِ السُّؤَالِ:

أى فريق كرة القدم تحب في إيران؟

۳۴. اِنْتَخِبِ الصَّحِيحَ:

أين مسجد الإمام؟

(د) قُربَ كرمان

(ج) في اصفهان

(ب) في سنجند

(الف) في محافظة مازندران

۳۵. تَرَجِمِ الْجُمْلَةَ التَّالِيَةَ:

(الف) رائحة شجرة النقط كريهة تهرب منها الحيوانات.

۳۶. اِقْرَأِ النَّصَّ التَّالِيَّ ثُمَّ أَجِبْ عَنِ الْأَسْئَلَةِ التَّالِيَةِ:

«شجرة البرتقال تنبت مناطق الرطب و المعتدل. لا تنمو في برودة شديدة و مع نزول نلج كثير في الشتاء تجفف حتماً. يبلغ متوسط طول شجرته ستة أمتار، و أزهارها صغيرة جميلة. ثمرة البرتقال غنية بالأملاح مثل الكالسيوم و البوتاسيوم. البرتقال معروف بأنه يساعد المريض في علاج أمراض البرد و الزكام، كما أن أزهار البرتقال تستخدم كمهدئ للأعصاب.»

(الف) أى مرض يساعد البرتقال؟

(ب) كيف تستخدم أزهار البرتقال؟

(پ) أين تنبت شجرة البرتقال؟

(ت) كم متراً يبلغ طول شجرة البرتقال؟

۳۷. أَجِبْ عَنِ السُّؤَالِ التَّالِيِ:

في قُربِ أى مدينة تقع حديقة شاهزاده؟

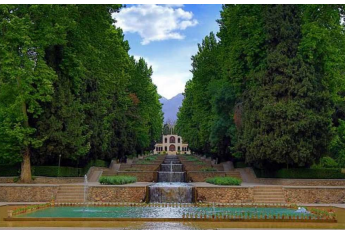

۳۸. تَرْجِمِ الْأَفْعَالَ وَ الْمَصْدَرَةَ فِي الْعِبَارَاتِ التَّالِيَةِ.

الف

يُعْجِبُنِي حَارِسٌ مَرَمَى الْفَرِيْقِ.

۳۹. اُكْتُبْ فِي الْفُرَاغِ فِعْلًا مُنَاسِبًا مُسْتَعِينًا بِالْمَعْنَى:

الف

تَبَدُّ الشَّجَرَةُ الْخَائِقَةُ حَيَاتَهَا بِ..... حَوْلَ جَذَعِ شَجَرَةٍ أُخْرَى.

التَّفَّ يَلْتَفُّ التَّفَافِ

۴۰. اِتَّخَذَ عَدَدًا أَصْلِيًّا أَوْ تَرْتِيبِيًّا.

الف

سَجَّلَ لَا عَيْنًا هَدَفَيْنِ..... (اثنين - الثاني)

ب

الْفُضْلُ..... مِنْ فِصُولِ السَّنَةِ هُوَ فَصْلُ الشِّتَاءِ. (أربعة - الرابع)

۴۱. اِتَّخِذِ الْجَوَابَ الصَّحِيْحَ:

الف

مَا قَبْلَ الْحَكْمِ الْهَدَفِ لِمَاذَا؟

(۱) بِسَبَبِ هَجْمَةٍ قَوِيَّةٍ

(۲) بِسَبَبِ تَسَلُّلٍ

(۳) لِأَنَّ الْفَرِيقَيْنِ تَعَادَلَا قَبْلَ أُسْبُوعَيْنِ.

ب

أَشْعُرُ بِحُمَّى شَدِيدَةٍ مِنْ أَيْنَ اشْتَرَيْتِ الْمِحْرَارَ؟

(۱) مِنَ الْمَتَجَرِ

(۲) مِنَ الطَّيِّبِ

(۳) مِنَ الصَّيْدَلِيَّةِ

۴۲. اُكْتُبْ مُفْرَدًا أَوْ جَمْعَ الْكَلِمَتَيْنِ لِمَا أُشِيرَ إِلَيْهِ بِحَطِّ.

الف

عِمَارَةٌ خُسْرُوآبَادِ فِي سَنَدَجٍ تَجْدِبُ سُبَّاحًا مِنْ مُدُنِ إِيرَانَ.....

۴۳. تَرْجِمِ هَذِهِ الْجُمْلَةَ.

الف

الْمُزَارِعُ يَسْتَعِدُّ شَجَرَةَ النَّفْطِ كَسِبَاحٍ حَوْلَ مَزْرَعِهِ.

۴۴. اِتَّخِذِ التَّرْجَمَةَ الصَّحِيْحَةَ:

الف

رَأَيْتُ شَجَرَةً. كَانَتْ الشَّجَرَةُ تُعْطِي أَنْمَارًا طَوَّلَ السَّنَةِ.

(الف) درختی را دیدم. آن درخت در طول سال میوه می داد.

(ب) درختی را دیدم. درخت همواره در طول سال میوه می دهد.

۴۵. عَيِّنِ الْمَحَلَّ الْإِعْرَابِيَّ لِلْكَلِمَاتِ الَّتِي تَحْتَهَا حَطٌّ.

الف

يَدْفِنُ السَّنَجَابُ بَعْضَ جَوَزَاتِ الْبَلُوْطِ السَّلِيْمَةِ تَحْتَ التُّرَابِ. /

۱. اُكْتُبْ مَعْنَى الْكَلِمَاتِ الَّتِي تَحْتَهَا خَطٌّ:

الف

عَوَّدَ لِسَانَكَ لِيْنَ الْكَلَامِ.

۲. اُكْتُبِ الْمُتْرَادِفَ لِكَلِمَةِ (مُسْتَوْرٌ) وَ الْمُتَضَادَّ لِكَلِمَةِ (بِنَفْعٍ) فِي الْعِبَارَتَيْنِ:

الف

الْمُشَاغِبُ يَضُرُّ الطَّلَابَ بِسُلُوكِهِ.

۳. تَرَجِّمِ الْعِبَارَاتِ التَّالِيَةَ إِلَى الْفَارْسِيَّةِ:

الف

مَنْ يُفَكِّرُ قَبْلَ الْكَلَامِ يَسْلَمُ مِنَ الزَّلَلِ.

۴. تَرَجِّمِ الْأَفْعَالَ الَّتِي تَحْتَهَا خَطٌّ:

الف

الْكِتَابُ يُنْقِذُنِي مِنَ الْجَهْلِ.

۵. تَرَجِّمِ هَذِهِ الْعِبَارَةَ حَسَبَ قَوَاعِدِ الْجُمْلَةِ بَعْدَ النِّكْرَةِ:

شَاهَدْتُ طَالِبًا فِي الصَّفِّ يَكْتُبُ تَمَارِينَ الدَّرْسِ.

۶. اجْعَلْ كَلِمَةً تُنَاسِبُ لِكُلِّ عِبَارَةٍ: (كَلِمَتَانِ زَائِدَتَانِ)

(المِصْبَاحُ - السَّبُورَةُ - الذُّكْتُورَةُ - المَعْمَرُ - العِلْمُ - الطَّيِّبُ)

ب) مِنْ أَعْلَى شَهَادَاتِ التَّخْصُّصِ فِي الْجَامِعَاتِ.

د) نَوْرٌ وَضِيَاءٌ يَفْذِقُهُ اللهُ فِي قُلُوبِ أَوْلِيَائِهِ.

الف) لَوْحٌ أَمَامَ الطَّلَابِ يُكْتُبُ عَلَيْهِ.

ج) هُوَ الَّذِي يَعْطِيهِ اللهُ عُمْرًا طَوِيلًا.

۷. عَيِّنِ الصَّحِيحَ أَوْ الْخَطَأَ حَسَبَ الْوَاقِعِ:

الف

الَّذِي يَتَكَلَّمُ فِي مَا لَا يَعْلَمُ، يَقَعُ فِي الْخَطَأِ.

۸. تَرَجِّمِ هَذِهِ الْعِبَارَةَ حَسَبَ قَوَاعِدِ الْجُمْلَةِ بَعْدَ النِّكْرَةِ.

مَا تَدَخَّلَ الْمُتَكَلِّمُ فِي مَوْضِعٍ يُعْرَضُ نَفْسُهُ لِلنُّهْمِ.

۹. تَرَجِّمِ الْأَفْعَالَ الَّتِي تَحْتَهَا خَطٌّ. (حَسَبَ قَوَاعِدِ تَرْجُمَةِ الْفِعْلِ الْمَضَارِعِ وَ الْفِعْلِ النَاقِصِ)

أ) اسْتَلَمَ: دَرِيَا فِت كَرْد

۱- مِنْ أَيْنَ كُنْتَ تَسْتَلِمُ الْأَدْوِيَةَ؟ ۲- لَنْ أَسْتَلِمَ الْأَدْوِيَةَ مِنَ الصَّيْدَلِيَّةِ

ب) سَأَلَ: يَرْسِيد

۱- (قَالَ رَبِّي إِنِّي أَعُوذُ بِكَ أَنْ أَسْأَلَكَ مَا لَيْسَ لِي بِهِ عِلْمٌ) ۲- (... وَاسْأَلُوا اللَّهَ مِنْ فَضْلِهِ إِنَّ اللَّهَ كَانَ بِكُلِّ شَيْءٍ عَلِيمًا)

ج) سَاعَدَ: يَارِي كَرْد

۱- أَفْتَشُّ عَنْ مُعْجَمٍ يُسَاعِدُنِي فِي فَهْمِ النُّصُوصِ. ۲- وَجَدْتُ بَرْنَامَجًا يُسَاعِدُنِي عَلَى تَعَلُّمِ الْعَرَبِيَّةِ.

۱۰. إقرأ النَّصَّ التَّالِيَّ ثُمَّ أَجِبْ عَنِ الْأَسْئَلَةِ التَّالِيَةِ:

«بُنِيَ مَسْجِدٌ فِي مَدِينَةٍ. فَسَأَلَ بَهْلُولٌ عَنِ سَبَبِ بِنَاءِ الْمَسْجِدِ. قَالَ بَانِيهِ: قَدْ أُسِّسْتُ هَذَا الْمَسْجِدَ لِاِكْتِسَابِ الثَّوَابِ. فَقَصَّدَ بَهْلُولٌ أَنْ يَخْتَبِرَ (كه آزمايش كند) مقدارَ إِخْلَاصِ الْبَانِي. كَتَبَ بَهْلُولٌ عَلَى جِدَارِ الْمَسْجِدِ: «قَدْ أُسِّسَ هَذَا الْمَكَانَ الْمُقَدَّسُ بِأَمْرِ الْمُؤْمِنِ الْمُحْسِنِ بَهْلُولٍ.» لَمَّا اِنْتَشَرَ هَذَا الْخَبْرُ جَاءَ النَّاسَ لِيَهْتَبُوا (تا تبریک بگویند) بَهْلُولًا. الْبَانِي غَضِبَ شَدِيدًا وَجَاءَ عِنْدَ بَهْلُولٍ وَقَالَ: «أَيُّهَا الْمَكَار! لَقَدْ اِتْلَفَ مَالِي وَ النَّاسُ يَتَحَدَّثُونَ عَنكَ.» بَعْدَ يَوْمٍ شَاهَدَ النَّاسُ أَنَّ اسْمَ بَهْلُولٍ قَدْ حُذِفَ مِنْ جِدَارِ الْمَسْجِدِ وَ كُتِبَ اسْمُ آخَرٍ مَكَانَهُ. سَمِعَ بَهْلُولُ الْخَبْرَ اِنْتَسَمَ وَ قَالَ حَدِيثًا.

الف) ماذا كَانَ سَبَبُ بِنَاءِ الْمَسْجِدِ بِرَأْيِ بَانِيهِ؟

ب) ما كَانَ اسْمُ بَانِي الْمَسْجِدِ عَلَى جِدَارِهِ؟

ج) لِمَاذَا غَضِبَ الْبَانِي؟

د) أَيُّ حَدِيثٍ قَالَ بَهْلُولٌ؟

١) لَا تُحَدِّثِ النَّاسَ بِكُلِّ مَا سَمِعْتَ بِهِ. (الامام على (ع))

٢) النَّاسُ نِيَامٌ فَإِذَا مَاتُوا اِنْتَبَهُوا. (رسول الله (ص))

٣) إِنَّمَا الْأَعْمَالُ بِالنِّيَّاتِ. (رسول الله (ص))

٤) عَدَاوَةُ الْعَاقِلِ خَيْرٌ مِنْ صَدَاقَةِ الْجَاهِلِ. (الامام على (ع))

١١. عَيَّنِ الْمَحَلَّ الْإِعْرَابِيَّ لِلْكَلِمَاتِ الَّتِي تَحْتَهَا خَطٌّ:

الف) إِرْضَاءُ النَّاسِ غَايَةٌ لَا تُدْرَكُ.

ب) لِمَ تَقُولُونَ مَا لَا تَفْعَلُونَ

ج) اَلْعِلْمُ نُوْرٌ وَ ضِيَاءٌ يُقَدِّفُهُ اللهُ فِي قُلُوبِ اَوْلِيَائِهِ.

١٢. عَيَّنِ الْجُمْلَةَ بَعْدَ التَّنْكِرَةِ. (الجملة الوصفية) و ترجمها:

الف) الْكِتَابُ صَدِيقٌ يُنْقِذُكَ مِنْ مُصِيبَةِ الْجَهْلِ.

ب) شَاهَدْتُ تَلْمِيذًا يُقْنَعُنِي بِقُدْرَةِ كَلَامِهِ.

ج) وَجَدْتُ كِتَابًا شَاهَدْتُ صَوْرَتَهُ فِي جَوَالِي.

١٣. عَيَّنْ فِي الْعِبَارَاتِ التَّالِيَةِ:

الف) اسم الفاعل ب) اسم المفعول ج) اسم التفضيل د) اسم المكان

بِمَ يَذْهَبُ الطُّلَّابُ إِلَى الْمَدْرَسَةِ؟

سَجَلَتْ مُنْظَمَةُ الْيُونِسْكَو مَسْجِدَ الْإِمَامِ وَ قُبَّةَ قَابُوسٍ.

(أدعُ إِلَى سَبِيلِ رَبِّكَ بِالْحِكْمَةِ وَ الْمَوْعِظَةِ الْحَسَنَةِ وَ جَادِلْهُمْ بِالَّتِي هِيَ أَحْسَنُ)

١٤. عَيَّنِ جُمْلَةَ جَوَابِ الشَّرْطِ:

الف) مَنْ يُسَجِّلُ هَدَفًا يَذْهَبُ إِلَى النَّهَائِي.

ب) مَنْ خَافَ النَّاسَ مِنْ لِسَانِهِ فَهُوَ مِنْ أَهْلِ النَّارِ.

ج) إِنْ بَعْضَ الظَّنِّ إِثْمٌ وَ مَنْ لَمْ يَتَّبِعْ فَأَوْلِيكَ هُمُ الظَّالِمُونَ.

د) إِنْ تَطَالَعَ كِتَابَ «مُنِيَّةِ الْمُرِيدِ» يُسَاعِدُكَ عَلَى كِتَابَةِ اِنْتِشَاءِكَ.

١٥. تَرْجِمِ الْكَلِمَاتِ الَّتِي تَحْتَهَا خَطٌّ:

الف طُوبَى لِمَنْ لَا يَخَافُ النَّاسَ مِنْ لِسَانِهِ.

١٦. أَكْتُبِ الْمَفْرَدَ أَوْ الْجَمْعَ لِمَا تَحْتَهُ خَطٌّ:

الف اتَّقُوا مَوَاضِعَ التَّهْمِ. (المفرد)

١٧. تَرْجِمِ الْعِبَارَاتِ التَّالِيَةَ إِلَى الْفَارْسِيَّةِ:

الف سَمِعْنَا قَوْلًا سَدِيدًا يُنْقِذُنَا مِنَ الْجَهْلِ.

١٨. اِنْتَخِبِ التَّرْجِمَةَ الصَّحِيحَةَ:

الف

إرضاء النَّاسِ غَايَةٌ لَا تُدْرَكُ.

۱) راضی ساختن مردم هدفی است که به دست آورده نمی‌شود.

۲) راضی شدن مردم هدفی است که به دست نمی‌آورد.

۱۹. كَمَّلِ التَّرْجِمَةَ:

الف

كَانَ الْأَطْفَالُ يَلْعَبُونَ بِالْكُرَةِ عَلَى الشَّاطِئِ:

کودکان در کنار با توپ

۲۰. تَرَجِّمِ الْأَفْعَالَ الَّتِي تَحْتَهَا خَطٌّ:

الف

حَصَلْتُ عَلَى مَقَالَةٍ تُسَاعِدُنِي فِي فَهْمِ النَّصُوصِ.

۲۱. عَيِّنِ فِي الْعِبَارَاتِ التَّالِيَةِ:

شَجَرَةُ السُّكُوبَا مِنْ أَطْوَلِ أَشْجَارِ الْعَالَمِ - لِلْكَلامِ آدَابٌ يَجِبُ عَلَى الْمُتَكَلِّمِ أَنْ يَعْمَلَ بِهَا. - ذَلِكَ مَتَجَرُّ صَدِيقِي.

الف

اسم المكان

ب

اسم التفضيل

پ

اسم الفاعل

۲۲. تَرَجِّمِ هَذِهِ الْعِبَارَةَ حَسَبَ قَوَاعِدِ الْجُمْلَةِ بَعْدَ النِّكَرَةِ:

اللَّهُمَّ إِنِّي أَعُوذُ بِكَ مِنْ عِلْمٍ لَا يَنْفَعُ.

۲۳. تَرَجِّمِ مَا تَحْتَهُ خَطٌّ:

الف

وَجَدْتُ بَرْنَامِجًا يُسَاعِدُنِي عَلَى تَعَلُّمِ الْعَرَبِيَّةِ.

۲۴. تَرَجِّمِ الْجُمْلَةَ التَّالِيَةَ:

الف

رُبَّ كَلَامٍ يَجْلِبُ لَكَ الْمَشَاكِلَ. طُوبَى لِمَنْ يُفَكِّرُ قَبْلَ التَّكَلُّمِ حَتَّى يَسْلَمَ مِنَ الْخَطِّأ.

۲۵. عَيِّنِ كَلِمَاتِ الْمُرَادِفِ وَالْمُتَضَادِّ فِي الْعِبَارَةِ التَّالِيَةِ.

أَسْعَارُ الْمَلَابِسِ فِي مَتَجَرِّكُمْ غَالِيَةٌ. إِنْ الْمَرْءُ مَخْبُوءٌ تَحْتَ لِسَانِهِ.

الف

مُتْرَادِفًا لِكَلِمَةِ «مَسْتَوْر»

ب

مُتَضَادًّا لِكَلِمَةِ «رَخِيسَةٌ»

۲۶. اقْرَأِ الْعِبَارَاتِ فَاقْتَبِ الْكَلِمَتَيْنِ الْمُرَادِفَتَيْنِ وَالْكَلِمَتَيْنِ الْمُتَضَادَّتَيْنِ مِنْهَا:

«الْعِلْمُ نُورٌ وَضِيَاءٌ يَقْدِفُهُ اللَّهُ فِي قُلُوبِ أَوْلِيَائِهِ مَنْ تَزْرَعُ خَيْرًا، تَحْصُدُ سُورًا.»

۱- = ۲- ≠

۲۷. تَرَجِّمِ هَذِهِ الْجُمْلَةَ:

الف

لَا تَقُلْ مَا لَا تَعْلَمُ بَلْ لَا تَقُلْ كُلَّ مَا تَعْلَمُ.

۲۸. تَرَجِّمِ الْأَفْعَالَ الَّتِي تَحْتَهَا خَطٌّ:

الف

اللَّهُمَّ إِنِّي أَعُوذُ بِكَ:

۲۹. تَرَجِّمِ هَذِهِ الْجُمْلَةَ حَسَبَ الْقَوَاعِدِ الَّتِي قَرَأْتَهَا فِي الْجُمْلَةِ بَعْدَ النِّكَرَةِ:

- عَصَفَتْ رِيَّاحٌ شَدِيدَةٌ خَرَّبَتْ بَيْتًا جَنَبَ شَاطِئِ الْبَحْرِ:

۳۰. عَيِّنِ الصَّحِيحَ وَالْخَطِّأ:

الف

مَنْ خَافَ النَّاسَ مِنْ لِسَانِهِ فَهُوَ قَوِيٌّ.
 ۳۱. اِقْرَأِ الْعِبَارَاتِ ثُمَّ عَيِّنِ الْمُتْرَادِفَ وَ الْمُتَضَادَّ مِنْهَا:
 (۱) أَتَقَى النَّاسَ مَنْ قَالَ الْحَقَّ فِي مَا لَهُ وَ عَلَيْهِ.

..... ≠

(۲) إِنَّ الْمَرْءَ مَخْبُوءٌ تَحْتَ لِسَانِهِ وَ عَلَى الْإِنْسَانِ أَنْ يَحْفَظَهُ.

..... =

۳۲. تَرْجِمِ الْجُمْلَةَ التَّالِيَةَ:

الف

مَنْ خَافَ النَّاسَ مِنْ لِسَانِهِ فَهُوَ مِنْ أَهْلِ النَّارِ.
 ۳۳. اِنتَخِبِ التَّرْجِمَةَ الصَّحِيحَةَ:

الف

سَافَرْتُ إِلَى قَرْيَةٍ شَاهَدْتُ صُورَتَهَا أَيَّامَ صِغَرِهَا.
 الف) به روستا سفر کرد که عکسش را در روزهای کودکی اش می دید.
 ب) به روستایی سفر کرد که عکسش را در روزهای کودکی اش دیده بود.

۳۴. تَرْجِمِ الْأَفْعَالَ الَّتِي تَحْتَهَا خَطُّ:

الف

لا تَقُلْ مَا لَا تَعْلَمُ:

۳۵. عَيِّنِ اسْمَ التَّفْضِيلِ وَ اسْمَ مَكَانٍ فِي الْعِبَارَتَيْنِ:

الف

اتَّقُوا مَوَاضِعَ التُّهْمِ:

ب

قُدْرَةُ الْكَلَامِ أَقْوَى مِنَ السَّلَاحِ:

۳۶. أَكْمِلْ تَرْجِمَةَ هَذِهِ الْجُمْلَةِ حَسَبَ قَوَاعِدِ الَّتِي قَرَأْتَهَا حَوْلَ الْجُمْلَةِ بَعْدَ التَّنْكِرَةِ:

رَأَيْتُ وَلَدًا يَمْشِي بِسُرْعَةٍ: (پسری را دیدم به سرعت)

۳۷. ضَعُ فِي الْفَرَاغِ كَلِمَةً مَنَاسِبَةً مِنَ الْكَلِمَاتِ التَّالِيَةِ: (كَلِمَاتِ زَائِدَتَانِ)

(تَعْلَمُونَ، الْفَرَنْسِيَّة، تَفْعَلُونَ، الْإِنْجَلِيزِيَّة)

الف

(لَمْ تَقُولُوا مَا لَا)

۳۸. تَرْجِمِ الْعِبَارَاتِ التَّالِيَةَ إِلَى الْفَارْسِيَّةِ.

الف

«اللَّهُمَّ إِنِّي أَعُوذُ بِكَ مِنْ نَفْسٍ لَا تَشْبَعُ...»

۳۹. كَمَّلْ تَرْجِمَةَ الْعِبَارَاتِ التَّالِيَةِ:

الف

عَوَّدَ لِسَانَكَ لِيْنَ الْكَلَامِ. زَبَانَتِ رَا بِهِ كَلَامِ

۴۰. تَرْجِمِ الْجُمْلَةَ الَّتِي جَاءَتْ بَعْدَ اسْمِ التَّنْكِرَةِ:

الف

رَأَيْتُ طِفْلاً يَلْعَبُ عَلَى الشَّاطِئِ:

۴۱. عَيِّنِ الصَّحِيحَ ✓ وَ الْخَطَأَ × حَسَبَ الْحَقِيقَةِ وَ الْوَاقِعِ:

الف

عَلَيْنَا أَنْ لَا نَجْرَحَ النَّاسَ بِلِسَانِنَا. □

۴۲. تَرْجِمِ الْكَلِمَاتِ الَّتِي تَحْتَهَا خَطُّ:

الف

«فَكَّرْتُ ثُمَّ تَكَلَّمْتُ تَسْلَمًا مِنَ الزَّلِيلِ.» (الإمام علي (ع)

۴۳. تَرْجِمِ هَذِهِ الْجُمْلَةَ.

الف

«قُلِ الْحَقُّ وَ إِنْ كَانَ مُرًّا.» (رسول الله (ص))

۴۴. کَمَلِ الْفَرَاقَاتِ فِي التَّرْجُمَةِ الْفَارْسِيَّةِ.

الف تَكَلَّمُوا تُعْرَفُوا فَإِنَّ الْمَرْءَ مَخْبُوءٌ تَحْتَ لِسَانِهِ.

سخن بگویند تا زیرا انسان زیر زبانش

۴۵. تَرْجِمِ الْأَفْعَالَ الَّتِي تَحْتَهَا خَطٌّ.

الف وَلَا تَقِفْ مَا لَيْسَ لَكَ بِهِ عِلْمٌ

۴۶. تَرْجِمِ هَذِهِ الْجُمْلَةَ حَسَبَ الْقَوَاعِدِ الَّتِي قَرَأْتَهَا فِي الْجُمْلَةِ بَعْدَ النَّكْرَةِ.

وَجَدْتُ بَرْنَامَجًا يُسَاعِدُنِي عَلَى تَعَلُّمِ الْعَرَبِيَّةِ. برنامه‌ای را

۴۷. تَرْجِمِ الْأَفْعَالَ الَّتِي تَحْتَهَا خَطٌّ:

الف يَجِبُ أَنْ يَكُونَ عَامِلًا بِمَا يَقُولُ.

۱. تَرَجِمِ الْعِبَارَاتِ التَّالِيَةَ إِلَى الْفَارْسِيَّةِ:

الف نَتَعَلَّمُ دُرُوسًا لَنْ نَنْسَاهَا فِي الْحَيَاةِ.

۲. كَمَّلِ التَّرْجَمَةَ:

الف بَعْدَ مُدَّةٍ يَبِينُ كَذْبُكَ لِلْآخَرِينَ فَتَفْسَلُ فِي حَيَاتِكَ.

بعد از مدتی دروغت برای آشکار می شود پس در زندگی ات

۳. عَيِّنِ نَوْعَ الْأَفْعَالِ فِي الْجُمْلِ التَّالِيَةِ:

(لَا تَحْزَنْ إِنَّ اللَّهَ مَعَنَا) - قَالَ رَجُلٌ لِرَسُولِ اللَّهِ (ص): عَلَّمَنِي خُلُقًا يَجْمَعُ لِي خَيْرَ الدُّنْيَا وَالْآخِرَةِ.

الف الماضي

ب المضارع

پ الأمر

۴. تَرَجِمِ الْأَفْعَالَ الَّتِي تَحْتَهَا حَطُّ: (حَسَبَ قَوَاعِدِ تَرْجَمَةِ الْفِعْلِ الْمُضَارِعِ وَالْفِعْلِ النَّاقِصِ)

الف رَجَعَ (برگشت): (۱) أَنْتَ لَمْ تَرْجِعْ مِنَ الْمَدْرَسَةِ حَتَّى الظُّهْرِ. (۲) اصْبِرْ حَتَّى يَرْجِعُوا مِنَ السَّفَرِ.

۵. اُكْتُبِ الْمَحَلَّ الْإِعْرَابِيَّ لِلْكَلِمَاتِ الَّتِي تَحْتَهَا حَطُّ:

الف اخْتَبِرُوا النَّاسَ عِنْدَ صِدْقِ الْحَدِيثِ.

۶. اجْعَلْ كَلِمَةً تُنَاسِبُ لِكُلِّ عِبَارَةٍ: (كَلِمَتَانِ زَائِدَتَانِ)

(المصباح - السبورة - الدكتوراه - المعمر - العلم - الطبيب)

ب) من أعلى شهادات التخصص في الجامعات.

د) نور وضياء يقدفه الله في قلوب أوليائه.

الف) لوح أمام الطلاب يكتب عليه.

ج) هو الذي يعطيه الله عمراً طويلاً.

۷. اِقْرَأِ النَّصَّ ثُمَّ أَجِبْ عَنِ الْأَسْئَلَةِ:

قَرَّرَ أَرْبَعَةُ طُلَّابٍ أَنْ يَغِيبُوا عَنِ الْإِمْتِحَانِ فَأَتَصَلَوْا بِالْأُسْتَاذِ هَاتِفِيًّا وَقَالُوا لَهُ: أَحَدُ إِطَارَاتِ سَيَّارَتِنَا انْفَجَرَ وَنَحْنُ الْآنَ فِي الطَّرِيقِ بَعِيدُونَ عَنِ الْجَامِعَةِ وَلَا تُوجَدُ سَيَّارَةٌ تَنْقُلُنَا إِلَى الْجَامِعَةِ. ثُمَّ وَاقَفَ الْأُسْتَاذُ أَنْ يُؤَخَّرَ امْتِحَانَهُمْ لِمُدَّةٍ يَوْمَيْنِ.

الف أَيْنَ كَانَ الطُّلَّابُ عِنْدَ انْفِجَارِ الإِطَارِ؟

ب كَيْفَ اتَّصَلَ الطُّلَّابُ بِالْأُسْتَاذِ؟

پ مَاذَا قَرَّرَ الطُّلَّابُ؟

ت كَمْ مُدَّةً وَاقَفَ الْأُسْتَاذُ لِتَأْخِيرِ الْإِمْتِحَانِ؟

۸. أَجِبْ عَنِ السُّؤَالَيْنِ:

الف مَاذَا يَكْتُبُ الطَّبِيبُ لِلْمَرِيضِ؟ (۱) الوصفة (۲) صَغَطُ الدَّمِ

۹. اُكْتُبِ مُفْرَدًا أَوْ جَمْعَ الْكَلِمَتَيْنِ لِمَا أُشِيرَ إِلَيْهِ بِحَطِّ:

أ) حُطَّةُ الطُّلَّابِ لِتَأْجِيلِ الْإِمْتِحَانِ نَجَحَتْ. (الجمع)

ب) أَرِيدُ هَذِهِ الْأَدْوِيَةَ الْمَكْتُوبَةَ عَلَيَّ الْوَرَقَةِ. (المفرد)

۱۰. اِنْتخِبِ التَّرْجِمَةَ الصَّحِيحَةَ لِلأَعْمَالِ الَّتِي تَحْتَهَا حَطٌّ:
(أ) وَجَدْنَا السَّيَّارَةَ لِنَتَقَلَّنَا إِلَى الجَامِعَةِ.

۱- باید منتقل شویم ۲- تا ما را منتقل کند ۳- برای اینکه منتقل شویم

(ب) لَمَّا نَظَرُوا إِلَى الأَسْئَلَةِ، تَعَجَّبُوا.

۱- هنوز نگاه نکرده اند. ۲- نگاه نکرده ایم. ۳- هنگامی که نگاه کردند.

(ج) (... مَا يُرِيدُ اللهُ لِيَجْعَلَ عَلَيْكُمْ مِنْ حَرَجٍ ...)

۱- نمی خواهد ۲- آنچه می خواهد ۳- هر چه بخواید

(د) كَانَتْ شَيْمِلٌ تَدْعُو العَالَمَ العَرَبِيَّ لِفَهْمِ حَقَائِقِ الدِّينِ الأِسْلَامِيِّ.

۱- دعوت می کند ۲- دعوت می کرد ۳- دعوت کرده بود

۱۱. اِنْتخِبِ التَّرْجِمَةَ الصَّحِيحَةَ:

(الف) (وَ عَسَى أَنْ تَكْرَهُوا شَيْئًا وَ هُوَ خَيْرٌ لَكُمْ...)

۱) چه بسا که چیزی را ناپسند بشمارید درحالی که برایتان بهتر است.

۲) چه بسا درحالی که برایتان خوب است چیزی را دوست بدارید.

(ب) (... أَنْفَقُوا مِمَّا رَزَقْنَاكُمْ ...)

۱) اتفاق کردند آنچه را برایشان روزی دادیم.

۲) اتفاق کنید از آنچه بر شما روزی دادیم.

۱۲. عَيِّنِ المَحَلَّ الاعْرَابِيَّ لِلكَلِمَاتِ الَّتِي تَحْتَهَا حَطٌّ:

(الف) مِنْ أَخْلَاقِ الجَاهِلِ الإِجَابَةِ قَبْلَ أَنْ يَسْمَعَ.

(ب) أُرِيدُ هَذِهِ الأَدْوِيَةَ المَكْتُوبَةَ عَلَى الوَرَقَةِ.

(ج) يَبْلُغُ الصَّادِقُ بِصِدْقِهِ مَا لَا يَبْلُغُهُ الكَاذِبُ بِاِحْتِيَالِهِ.

۱۳. اِنْتخِبِ التَّرْجِمَةَ الصَّحِيحَةَ:

(الف) تَعَلَّمْنَا دَرَسًا لَنْ نَنْسَاهُ أَبَدًا.

۱) درسی را به ما یاد بده که هیچگاه آن را فراموش نمی کنیم.

۲) درسی را یاد گرفته ایم که هیچگاه آن را فراموش نخواهیم کرد.

(ب) لَيْسَ لَنَا إِطَارٌ اِحْتِيَاطِيٌّ.

۱) یک چرخ یدکی نداریم.

۲) چرخ هایی زاپاس برایمان نیست.

۱۴. تَرَجِّمِ الكَلِمَاتِ الَّتِي تَحْتَهَا حَطٌّ:

الف يُوزَعُ الأُسْتَاذُ أَوْرَاقَ الإِمْتِحَانِ.

۱۵. عَيِّنِ الكَلِمَةَ الغَرِيبَةَ حَسَبَ المعْنَى:

الف المقال الإطار الكلام القول

۱۶. تَرَجِّمِ العِبَارَاتِ التَّالِيَةَ إِلَى الفَارْسِيَّةِ:

الف

إِنْ يَتَّبِعَنَّ كَذِبَكَ تَفْشَلُ فِي حَيَاتِكَ.

۱۷. اِنتَخِبِ التَّرْجِمَةَ الصَّحِيحَةَ لِلْأَفْعَالِ الَّتِي تَحْتَهَا خَطٌّ:

الف

وَإِقْفِ الْأُسْتَاذُ أَنْ يُوجِّلَ الْإِمْتِحَانَ.

۱- که به تأخیر اندازد ۲- باید به تأخیر بیندازد ۳- به تأخیر خواهد انداخت

ب

لَنْ تُوَاجِهَ الْمَشَاكِلَ.

۱- روبه‌رو نمی‌شوی ۲- روبه‌رو نخواهی شد ۳- تا روبه‌رو نشوی

۱۸. عَيِّنِ الصَّحِيحَ وَالخَطَّاءَ حَسَبَ الْوَاقِعِ:

الف

مَنْ يَكْذِبُ لَا يَنْجَحْ.

۱۹. تَرْجِمِ مَا تَحْتَهُ خَطٌّ:

الف

(وَعَسَى أَنْ تَكْرَهُوا شَيْئًا وَهُوَ خَيْرٌ لَكُمْ)

ب

هُوَ الَّذِي يُصَلِّي عَلَيْكُمْ وَمَلَائِكَتُهُ لِيُخْرِجَكُمْ مِنَ الظُّلُمَاتِ إِلَى النُّورِ

۲۰. اِنتَخِبِ الصَّحِيحَ فِي جَمْعِ وَ مَفْرَدِ الْكَلِمَتَيْنِ:

الف

خُطَّةٌ:

الف) خُطُوت (ب) خُطُط

۲۱. تَرْجِمِ هَذِهِ الْجُمْلَةَ:

الف

وَإِقْفِ الْأُسْتَاذُ أَنْ يُوجِّلَ لَهُمُ الْإِمْتِحَانَ لِمُدَّةِ أُسْبُوعٍ وَاحِدٍ، فَفَرِحَ الطُّلَّابُ بِذَلِكَ.

۲۲. اِنتَخِبِ التَّرْجِمَةَ الصَّحِيحَةَ:

الف

(... يُرِيدُونَ أَنْ يُبَدِّلُوا كَلَامَ اللَّهِ ...)

الف) می‌خواهند که سخن خدا را تغییر دهند. (ب) اراده کردند که سخن خدا را عوض کنند.

۲۳. تَرْجِمِ الْأَفْعَالَ الَّتِي تَحْتَهَا خَطٌّ:

الف

مَا وَزَعَلَيْهِمْ أَوْرَاقَ الْإِمْتِحَانِ:

۲۴. كَمَّلِ الْفَرَاغَ:

الف

..... إِلَى سَوْقِ الْحَقَائِبِ عَدَاً:

الف) ما ذهب (ب) لن أذهب (ج) لم أذهب (د) قد ذهب

ب

أُرِيدُ أَنْ أَجْلِسَ:

الف) که بنشیند (ب) که می‌نشینم (ج) که بنشینم (د) که می‌نشیند

۲۵. عَيِّنِ الْمَحَلَّ الْإِعْرَابِيَّ لِلْكَلِمَاتِ الَّتِي تَحْتَهَا خَطٌّ:

الف

يَبْلُغُ الصَّادِقُ بِصَدْقِهِ مَا لَا يَبْلُغُهُ الْكَاذِبُ بِاِحْتِيَالِهِ.

..... /

۲۶. عَيِّنِ الصَّحِيحَ وَالْخَطَّاءَ:

الف

شَجَرَةُ النَّفْطِ ذُو (دَارَاي) رَائِحَةٍ كَرِيهَةٍ، تَهْرَبُ مِنْهَا الْحَيَوَانَاتُ.

۲۷. أَكْتُبْ مَفْرَدًا أَوْ جَمْعًا الْكَلِمَتَيْنِ لِمَا أُشِيرَ إِلَيْهِ بِخَطٍّ:

الف

أُرِيدُ هَذِهِ الْأَدْوِيَّةَ. (المُفْرَدِ):

۲۸. عَيِّنِ الْكَلِمَةَ الْغَرِيبَةَ فِي الْمَعْنَى:

الف

الف) جُدوع

ب) مَقال

ج) اَغصان

د) اَثمار

۲۹. كَمَلِ الْفِرَاعَ بِالترجمةِ الصَّحِيحَةِ:

الف

إِنَّ بَيْعَ الْحُبُوبِ الْمُسَكَّنَةِ بِدُونِ وَصْفَةٍ غَيْرِ مُسْمُوحٍ.

همانا قرص های آرامش بخش بدون است.

۳۰. تَرَجِّمِ الْأَفْعَالَ الَّتِي تَحْتَهَا خَطٌ:

الف

لَمْ يَنْجَحْ بَلْ خَسِرَ:

۳۱. عَيِّنِ فِعْلاً يُعَادِلُ الْمُضَارِعَ الْإِتْرَامِي فِي اللُّغَةِ الْفَارْسِيَّةِ:

الف) يُنْفِقُ

ب) لَمْ يُنْفِقْ

ج) كَى يُنْفِقَ

د) لَا يُنْفِقُ

۳۲. اِنْتَخِبِ الْجَوَابَ الصَّحِيحَ:

الف

(... مَا يُرِيدُ اللَّهُ لِيَجْعَلَ عَلَيْكُمْ مِنْ حَرَجٍ ...)

الف) باید قرار دهد

ب) قرار می دهد

ج) تا قرار دهد

۳۳. عَيِّنِ السُّؤَالَ الْمُنَاسِبَ لِلعِبَارَةِ التَّالِيَةِ:

.....؟ أَشْعُرُ بِالْأَلَمِ فِي صَدْرِي، وَ عِنْدِي صُدَاعٌ.

الف) ما بِكَ؟

ب) كَيْفَ عِنْدَكَ صُدَاعٌ؟

۳۴. تَرَجِّمِ الْعِبَارَاتِ التَّالِيَةَ إِلَى الْفَارْسِيَّةِ.

الف

يا حبيبي! بَيْعُ الْأَدْوِيَةِ بِدُونِ وَصْفَةٍ غَيْرِ مُسْمُوحٍ.

۳۵. تَرَجِّمِ الْأَفْعَالَ وَ الْمَصْدَرَ فِي الْعِبَارَاتِ التَّالِيَةِ.

الف

«أَنْفَقُوا مِمَّا رَزَقْنَاكُمْ ...»

۳۶. تَرَجِّمِ الْجُمْلَةَ الَّتِي جَاءَتْ بَعْدَ اسْمِ التَّكْرَةِ:

الف

لَا تُوجَدُ سَيَّارَةٌ تَنْقُلُنَا إِلَى الْقَرْيَةِ.

۳۷. تَرَجِّمِ الْأَفْعَالَ الْمُضَارِعَةَ الَّتِي تَحْتَهَا خَطٌ:

الف

«... فَأَصْبِرُوا حَتَّى يَحْكُمَ اللَّهُ بَيْنَنَا ...»

ب

«... لِكَيْلَا تَحْزَنُوا عَلَيَّ مَا فَاتَكُمْ ...»

۳۸. عَيِّنِ الصَّحِيحَ لِلْفِرَاعِ مُسْتَعِينًا بِالْمَعْنَى:

الف

نُرِيدُ أَلَى مَشْهَدِ الْمُقَدَّسِ بَعْدَ الْإِمْتِحَانِ.

لَنْ نُسَافِرَ أَنْ نُسَافِرَ سَافِرْنَا **ب**

أَخِي إِلَى الْمَلْعَبِ عَدَا.

مَا ذَهَبَ لَمْ يَذْهَبَ لَنْ يَذْهَبَ

۳۹. تَرَجِّمِ الْأَفْعَالَ الْمُضَارِعَةَ الَّتِي تَحْتَهَا خَطٌ:

الف

«... لَا يَعْتَبُ بَعْضُكُمْ عَلَى بَعْضًا ...»

۴۰. أَقْرَأِ النَّصَّ التَّالِيَّ ثُمَّ أَجِبْ عَنِ الْأَسْئَلَةِ:

لَمْ يَحْضُرْ أَرْبَعَةَ طُلَّابٍ لِلإِمْتِحَانِ. فَأَتَّصَلُوا بِالْأَسْتَاذِ هَاتِفِيًّا. عَفَوًا يَا أَسْتَاذًا! كُنَّا فِي الطَّرِيقِ إِلَى الْجَامِعَةِ وَ تَصَادَمَتْ سَيَّارَتُنَا فَأَنْفَجَرَ أَحَدُ إِطَارَاتِهَا. وَ نَحْنُ الْآنَ بَعِيدُونَ عَنِ الْجَامِعَةِ. فَتَصَحَّهْمُ الْأَسْتَاذُ أَنْ يَأْتُوا بِالْحَافِلَةِ.

الف

كَمْ عَدَدًا مِنَ الطُّلَّابِ لَمْ يَحْضُرْ لِلإِمْتِحَانِ؟

۱. اُكْتُبْ مَعْنَى الْكَلِمَاتِ الَّتِي تَحْتَهَا خَطٌّ:

الف

الطُّفْلُ يَبْكِي مِنَ الْجُوعِ.

۲. اُكْتُبِ الْمُفْرَدَ أَوْ الْجَمْعَ لِمَا تَحْتَهُ خَطٌّ:

الف

مِنْ أَهْدَافِ شَيْمِلِ الْإِتِّحَادِ بَيْنَ الْحَضَارَاتِ.

۳. تَرَجِّمِ الْعِبَارَاتِ التَّالِيَةَ إِلَى الْفَارْسِيَّةِ:

الف

لِيَعْلَمَ أَصْدِقَائِي كَيْفَ يَنْجَحُونَ فِي بَرَامِجِهِمْ.

ب

لَا يُلْقِي الْأُسْتَاذُ مُحَاضَرَةً حَوْلَ الثَّقَافَةِ الْعَرَبِيَّةِ.

۴. عَيِّنْ نَوْعَ الْأَفْعَالِ فِي الْجُمْلِ التَّالِيَةِ:

(لَا تَحْزَنْ إِنَّ اللَّهَ مَعَنَا) - قَالَ رَجُلٌ لِرَسُولِ اللَّهِ (ص): عَلَّمَنِي خُلُقًا يَجْمَعُ لِي خَيْرَ الدُّنْيَا وَالْآخِرَةِ.

الف

النَّهْيُ

۵. اِنْتِخِبِ الْجَوَابَ الصَّحِيحَ:

الف

نَحْنُ فِي الشَّهْرِ الْمَاضِي.

(۱) لَمْ نُسَافِرْ (۲) لَنْ نُسَافِرْ (۳) لِكَيْ نُسَافِرْ

۶. اجْعَلْ كَلِمَةً تُنَاسِبُ لِكُلِّ عِبَارَةٍ: (كَلِمَتَانِ زَائِدَتَانِ)

(المصباح - السبورة - الدكتوراه - المعمر - العلم - الطبيب)

(ب) من أعلى شهادات التخصص في الجامعات.

(د) نور وضياء يقدفه الله في قلوب أوليائه.

(الف) لوح أمام الطلاب يكتب عليه.

(ج) هو الذي يعطيه الله عمراً طويلاً.

۷. تَرَجِّمِ الْأَفْعَالِ الَّتِي تَحْتَهَا خَطٌّ:

(أ) مَا رَأَيْتُ جِيرَانِي مُنْذُ يَوْمِ الْخَمِيسِ.

(ب) (فَلْيَعْبُدُوا رَبَّ هَذَا الْبَيْتِ ...)

(ج) (قَالَتِ الْأَعْرَابُ آمَنَّا قُلْ لَمْ تُؤْمِنُوا وَلَكِنْ قُولُوا أَسْلَمْنَا ...)

۸. اِنْتِخِبِ التَّرْجُمَةَ الصَّحِيحَةَ لِلْأَفْعَالِ الَّتِي تَحْتَهَا خَطٌّ:

(أ) وَجَدْنَا السَّيَّارَةَ لِنَنْقُلْنَا إِلَى الْجَامِعَةِ.

۱- باید منتقل شویم ۲- تا ما را منتقل کند ۳- برای اینکه منتقل شویم

(ب) لَمَّا نَظَرُوا إِلَى الْأَسْئَلَةِ، تَعَجَّبُوا.

۱- هنوز نگاه نکرده اند. ۲- نگاه نکرده ایم. ۳- هنگامی که نگاه کردند.

(ج) (... مَا يُرِيدُ اللَّهُ لِيَجْعَلَ عَلَيْكُمْ مِنْ حَرَجٍ ...)

۱- نمی خواهد ۲- آنچه می خواهد ۳- هر چه بخواهد

(د) كَانَتْ شَيْمِلُ تَدْعُو الْعَالَمَ الْعَرَبِيَّ لِفَهْمِ حَقَائِقِ الدِّينِ الْأِسْلَامِيِّ.

۱- دعوت می کند ۲- دعوت می کرد ۳- دعوت کرده بود

۹. إقرأ النَّصَّ التَّالِيَّ ثُمَّ أَجِبْ عَنِ الْأَسْئَلَةِ:

«قَالَتِ الْحَمَامَةُ لِصِغَارِهَا: رَاقِبُوا حَرَكَاتِ صَاحِبِ الْمَرْعَةِ حَتَّى تَخْبِرُونِي عَنْهَا حِينَ أَرْجِعُ. لَمَّا رَجَعَتِ الْأُمُّ قَالَ الصُّغَارُ: صَاحِبُ الْمَرْعَةِ طَلَبَ مِنْ أَقْرِبَائِهِ لَجْمَعَ الْمَحَاصِيلِ. قَالَتِ الْأُمُّ: لَا تَعْظُرُوا. بَعْدَ أَيَّامٍ قَالَ الصُّغَارُ لَهَا: سَيِّدًا صَاحِبُ الْمَرْعَةِ جَمَعَ الْمَحْصُولَ بِنَفْسِهِ غَدًا. قَالَتِ الْأُمُّ: الْآنَ عَلَيْنَا أَنْ نَذْهَبَ. الْإِنْسَانُ حِينَ يَعْتَمِدُ عَلَى غَيْرِهِ لَنْ يَعْمَلَ عَمَلًا مُهِمًّا.»

(الف) متى تعمل الإنسان عملاً مهمًا؟

(ب) ممن طلب صاحب المزرعة لجمع المحصول لما قالت الحمامة: لا تعظروا؟

(ج) ماذا قالت الأم حين قرّر صاحب المزرعة أن يجمع المحصول بنفسه؟

(د) انتخب عنواناً مناسباً للنص:

(۱) جمع المحصول

(۲) الإعتماد بالنفس

(۳) الحمامة و صغارها

۱۰. أكتب المفرد أو الجمع لما تحته خط:

(الف) كانت شيميل تلتقى مُحَاضَرَةً. (الجمع)

۱۱. ترجم العبارات التالية إلى الفارسية:

(الف) كانت شيميل قد أوصت زملاءها أن يشكّلوا فريقاً للحوار الديني.

۱۲. انتخب الترجمة الصحيحة:

(الف) (على الله فليتوكّل المؤمنون)

(۱) مؤمنان فقط بر خدا توکل می کنند.

(۲) مؤمنان تنها باید بر خدا توکل کنند.

۱۳. انتخب الترجمة الصحيحة للأفعال التي تحته خط:

(الف) لنستمع إلى كلام الحق.

۱- باید گوش دهیم ۲- تا گوش بدهیم ۳- گوش خواهیم داد

(ب) أو لم يعلموا أن الله يبسط الرزق.

۱- نمی دانستند ۲- نمی دانند ۳- ندانسته اند

۱۴. ترجم الأفعال التي تحته خط: (حسب قواعد ترجمة الفعل المضارع و الفعل الناقص)

(الف) جالس: هم نشینی کرد

۱- تُرِيدُونَ أَنْ تُجَالِسُوا خَيْرَ النَّاسِ.

۲- الطَّالِبُ لَا يُجَالِسُ شَرَّ النَّاسِ.

(ب) استرجع: پس گرفت

۱- رَجَعْنَا لِكَيْ نَسْتَرْجِعَ الْكِتَابَ.

۲- أَيُّهَا التَّلْمِيزَةُ لَا تَسْتَرْجِعِي الْهَدِيَّةَ.

(پ) استلم: دریافت کرد

۱- كُنْتُ قَدْ اسْتَلَمْتُ الْأَدْوِيَّةَ مِنَ الصِّدِّيقِ.

۲- هي كانت تستلم الرسائل عبر الإنترنت.

۱۵. عيّن المحل الاعرابي للكلمات التي تحته خط:

الف

التقافة قيمٌ مُشتركةٌ بينَ جماعةٍ من الناس.

۱۶. ضَعُ في الفراغِ كلمةً مناسبةً: (كلمتانِ زائدتانِ)

(الفُسوقُ - الكبائرُ - الميزانُ - الحسنةُ - المُستشرقُ - التُّعْتُتُ)

(الف) (أدعُ إلى سبيلِ رَبِّكَ بِالْحِكْمَةِ وَالْمَوْعِظَةِ)

(ب) إِنَّ عالمٌ من الدُّولِ الغَربِيَّةِ عارفٌ بِالتقافةِ الشَرقِيَّةِ.

(ج) طَرَحَ سؤَالَ صَعِبٍ يَهْدِفُ إِيجادَ مَشَقَّةٍ.

(د) لَيْسَ شَيْءٌ أَثْقَلُ في مِنَ الخَلْقِ الحَسَنِ.

۱۷. تَرجمُ ما تَحْتَهُ حَظًّا:

الف

(وَعَلَى اللَّهِ فُلَيْتَوَكَّلِ الْمُؤْمِنُونَ)

ب

لَا تَسْتَشِرِ الكَذَّابَ فَإِنَّهُ كَالسَّرَابِ

۱۸. اِتَّخِبِ التَّرجمَةَ الصَّحِيحَةَ:

الف

(أَوْ لَمْ يَعْلَمُوا أَنَّ اللَّهَ بِيَسْطِ الرِّزْقِ لِمَنْ يَشَاءُ)

(۱) آیا نمی دانند که خدا روزی را برای هر کس بخوهد فراوان می کند؟

(۲) آیا ندانسته اند که خدا روزی را برای هر کس بخوهد می گستراند؟

(۳) آیا نمی دانستند که خدا روزی را برای هر کس بخوهد گسترش می دهد؟

۱۹. اِمْلَأِ الفُرَاغَاتِ فِي التَّرجمَةِ الفَارِسيَّةِ:

الف

(قُلْ هُوَ اللَّهُ أَحَدٌ اللَّهُ الصَّمَدُ): بگو خداوند یکتاست. خدا است.

۲۰. تَرجمُ هذه الجُمْلُ:

الف

لَا تَظَلِمُ كَمَا لَا تُحِبُّ أَنْ تُظَلَّمَ إِلَيْكَ.

۲۱. اِتَّخِبِ التَّرجمَةَ الصَّحِيحَةَ:

الف

... (عَلَى اللَّهِ فُلَيْتَوَكَّلِ الْمُؤْمِنُونَ)

(الف) مؤمنان تنها باید بر خدا توکل کنند. (ب) مؤمنان فقط به خدا توکل می کنند.

۲۲. عَيِّنِ نَوْعَ الأفعالِ فِي الجُمْلَةِ التَّالِيَةِ: (الماضي، امضارع، الأمر و النهي)

(قُلْ هُوَ اللَّهُ أَحَدٌ * اللَّهُ الصَّمَدُ لَمْ يَلِدْ) (الف) (ب)

۲۳. كَمَّلِ الفُرَاغَ:

الف

تَكَلَّمْتُ مَعَ أَصْدِقَائِي لِيَعْلَمُوا كَيْفَ يُمَكِّنُ لَهُمْ أَنْ يَنْجِحُوا فِي بَرَامِجِهِم:

(الف) باید بدانند (ب) تا بدانند (ج) می دانند (د) بدانید

۲۴. تَرجمُ هذه العبارات:

الف

لَمْ يَكْتُبْ فِيهِ شَيْئًا:

۲۵. عَيِّنِ المَحَلَّ الإعرابيَّ للكلماتِ الَّتِي تَحْتَهَا حَظًّا:

الف

السَّعْبُ الباكِستانيُّ يَتَكَلَّمُ بِاللُّغَةِ الأردِيَّةِ. /

۲۶. عَيِّنِ الصَّحِيحَ وَ الخَطَأَ:

الف

المستشرقُ هُوَ الَّذِي يَعْرِفُ لُغَةَ النَّاسِ فِي شَرْقِ العالَمِ.

۲۷. تَرجمُ الكلماتِ الَّتِي تَحْتَهَا حَظًّا

الف

حَصَلَتْ عَلَى شَهَادَةِ الدُّكْتُورَةِ فِي الفَلَسَفَةِ وَ الدَّرَاسَاتِ الإِسْلَامِيَّةِ:

۲۸. تَرْجِمِ الجُمْلَةَ التَّالِيَةَ:

الف

تَعَلَّمَ كُلُّ لُغَةٍ فَتَحَهُ إِلَى عَالَمٍ جَدِيدٍ.

۲۹. اِنْتِخِبِ التَّرْجَمَةَ الصَّحِيحَةَ:

الف

ذَهَبْتُ إِلَى المَتَجَرِّ لِأَشْتَرِيَ بَطَارِيَةَ لِجَوَالِي

(الف) به مغازه رفتم باید باتری برای تلفن همراهم بخرم.

(ب) به مغازه رفتم تا باتری ای برای تلفن همراهم بخرم.

۳۰. تَرْجِمِ الأَفْعَالَ الَّتِي تَحْتَهَا خَطُّ:

الف

وُلِدْتُ شِيمِلَ فِي «ألمانيا»:

۳۱. عَيِّنِ فِعْلاً يُعَادِلُ المَاضِيَ المُنْفَى فِي اللُّغَةِ الفَارْسِيَّةِ:

(د) لَمْ يَجْتَهِدْ

(ج) لِيَجْتَهِدْ

(ب) لِيَجْتَهِدْ

۳۲. اِنْتِخِبِ الجَوَابَ الصَّحِيحَ:

الف

(لا تَحْزَنُ إِنَّ اللهَ مَعَنَا)

(ج) اندوهگین نمی شود

(ب) اندوهگین نباش

(الف) اندوهگین نشد

ب

هُوَ إِلَى المَلْعَبِ أَمْسٍ.

(ج) لا يَرْجِعُ

(ب) ما رَجَعَ

(الف) لَنْ يَرْجِعَ

۳۳. تَرْجِمِ هَذِهِ العِبَارَاتِ:

الف

... فَلْيَعْبُدُوا رَبَّ هَذَا البَيْتِ ...):

۳۴. تَرْجِمِ هَاتَيْنِ الجُمْلَتَيْنِ حَسَبَ القَوَاعِدِ الَّتِي قَرَأْتَهَا فِي مَعَانِي الأَفْعَالِ الناقِصَةِ:

الف

كَانَتْ شِمِيلَ قَدْ كَتَبَتْ مَقَالَاتٍ عِلْمِيَّةً: (.....)

۳۵. عَيِّنِ الصَّحِيحَ وَ الخَطَأَ:

الف

المِضْيَافُ: هُوَ الشَّخْصُ الَّذِي يَعمَلُ مَعَكَ.

۳۶. عَيِّنِ العِبَارَةَ الفَارْسِيَّةَ المُنَاسِبَةَ لِلعِبَارَةِ العَرَبِيَّةِ:

الف

الدَّهْرُ يَوْمَانِ؛ يَوْمٌ لَكَ وَ يَوْمٌ عَلَيْكَ:

(الف) آسایش دو گیتی تفسیر این دو حرف است

(ب) روزگارست آنکه گه عزت دهد گه خوار دارد

(ب) روزگارست آنکه گه عزت دهد گه خوار دارد

۳۷. ضَعُفِ فِي الفِرَاقِ كَلِمَةً مُنَاسِبَةً مِنَ الكَلِمَاتِ التَّالِيَةِ: (كَلِمَاتُ زَائِدَتَانِ)

(تَعَلَّمُونَ، الفَرَنَسِيَّةُ، تَفَعَّلُونَ، الإِنجِلِيزِيَّةُ)

الف

اللُّغَةُ الرِّسْمِيَّةُ بِرِيطَانِيَا

۳۸. تَرْجِمِ المِفرَدَاتِ الَّتِي تَحْتَهَا خَطُّ:

الف

اِشَارَاتِ الدُّكْتُورَةِ فِي إِحْدَى مُقَابَلَاتِهَا.

ب

قُلِ الحَقُّ وَ اِنْ كَانَ مُرًّا.

۳۹. اُكْتُبِ الكَلِمَتَيْنِ المُتضَادَّتَيْنِ وَ المُترَادِفَتَيْنِ فِي العِبَارَتَيْنِ:

الف

المُؤْمِنُ قَلِيلُ الكَلَامِ كَثِيرُ العَمَلِ. ≠

۴۰. تَرْجِمِ العِبَارَاتِ التَّالِيَةَ إِلَى الفَارْسِيَّةِ.

الف كَانَ هَدْفُهُ الْأَعْلَى مَدَّ جُسُورِ الصَّدَاقَةِ وَالْإِتِّحَادِ بَيْنَ الْحَضَارَاتِ.

۴۱. اِنتْخِبِ التَّرْجَمَةَ الصَّحِيحَةَ:

الف «...عَلَى اللَّهِ فَلْيَتَوَكَّلِ الْمُؤْمِنُونَ»

(۱) مؤمنان تنها باید به خدا توکل کنند.

(۲) مؤمنان فقط به خدا توکل می‌کنند.

۴۲. كَمِّلْ تَرْجَمَةَ الْعِبَارَاتِ التَّالِيَةِ:

الف النَّاسُ نِيَامٌ فَإِذَا مَاتُوا انْتَبَهَوْا. مردم پس هرگاه مردند

۴۳. أَكْتُبْ فِي الْفَرَاغِ فِعْلاً مُنَاسِباً مُسْتَعِيناً بِالْمَعْنَى:

الف «..... إِنَّ اللَّهَ مَعَكَ.»

لا تَحْزَنْ لا يَحْزَنُ ما حَزَنَ

۴۴. تَرْجِمِ الْأَفْعَالَ الْمَضَارِعَةَ الَّتِي تَحْتَهَا خَطٌّ:

الف «... أَلَمْ يَعْلَمُوا أَنَّ اللَّهَ يَسْطُرُ الرِّزْقَ ...»

۴۵. عَيِّنِ الصَّحِيحَ لِلْفَرَاغِ مُسْتَعِيناً بِالْمَعْنَى:

الف أَلَى الْكَلَامِ الْحَقِّ.

لِنَسْتَمِعَ أَنْ نَسْتَمِعَ لِنَسْتَمِعَ

ب عَلَيْنَا بِالْمُحَاوَلَةِ وَ..... فِي حَيَاتِنَا.

إِنْ تَيْأَسُوا لَنْ تَيْأَسُوا لَا تَيْأَسُوا

۱. عَيْنِ الْكَلِمَةِ الْغَرِيبَةِ حَسَبَ الْمَعْنَى:

الف السُّكَّرُ - الحُمَّى - الصُّدَاعُ - الزُّكَامُ

۲. تَرَجِّمِ الْعِبَارَاتِ التَّالِيَةَ إِلَى الْفَارْسِيَّةِ:

الف (يَقُولُونَ بِاللِّسَانِ مَا لَيْسَ فِي قُلُوبِهِمْ)

ب الْعُلَمَاءُ لَمْ يَجِدُوا لُغَةً بِدُونِ كَلِمَاتِ دَخِيلَةٍ.

۳. اِنْتِخِبِ التَّرْجُمَةَ الصَّحِيحَةَ:

الف قَدْ تَقَلَّتْ مُفْرَدَاتٌ إِلَى الْغَرِيبَةِ، تَرْتَبُطُ الْمُفْرَدَاتُ بِبَعْضِ الْبَضَائِعِ.

۱) واژگانی به عربی منتقل شد که واژگان به برخی از کالاهای مربوط می‌شود.

۲) واژگانی به عربی منتقل شده است که آن واژگان به برخی از کالاهای مربوط می‌شود.

۴. كَمَّلِ التَّرْجُمَةَ:

الف يَسْتَلِمُ الْمَرِيضُ الْأَدْوِيَةَ مِنَ الصَّيْدَلِيَّةِ فِي الْمُسْتَوْصَفِ.

بیمار دارو را از در درمانگاه

۵. تَرَجِّمِ الْأَفْعَالَ الَّتِي تَحْتَهَا حُطُّ:

الف الْإِيرَانِيُّونَ كَانُوا قَدْ شَارَكُوا فِي الدَّوْلَةِ الْعَبَّاسِيَّةِ.

۶. عَيْنِ فِي الْجُمْلِ التَّالِيَةِ:

(اسْتَغْفِرُوا رَبَّكُمْ إِنَّهُ كَانَ غَفَّارًا) - هَذِهِ مَطَاعِمٌ زَمِيلِي لَهَا غِذَاءٌ أَفْضَلُ.

الف اسْمُ الْمُبَالَغَةِ

۷. تَرَجِّمِ الْكَلِمَاتِ الَّتِي تَحْتَهَا حُطُّ.

أ) فَقَدْ حَرَّمَ اللَّهُ تَعَالَى الْإِسْتِهْزَاءَ وَ سُوءَ الظَّنِّ.

ب) (وَ إِذَا خَاطَبْتَهُمُ الْجَاهِلُونَ قَالُوا سَلَامًا).

ج) تَجْرِي الرِّيَّاحُ بِمَا لَا تَنْتَهِي السُّفُنُ.

د) (... وَ لَمْ يَكُنْ لَهُ كُفُوًا أَحَدٌ).

۸. تَرَجِّمِ الْأَفْعَالَ الَّتِي تَحْتَهَا حُطُّ. (حَسَبَ قَوَاعِدِ تَرْجُمَةِ الْفِعْلِ الْمَضَارِعِ وَ الْفِعْلِ النَّاقِصِ)

أ) اسْتَلَمَ: دَرِيَا فِت كَرْد

۱- مِ اَيْنَ كُنْتَ تَسْتَلِمُ الْأَدْوِيَةَ؟ ۲- لَنْ أَسْتَلِمَ الْأَدْوِيَةَ مِنَ الصَّيْدَلِيَّةِ

ب) سَأَلَ: پَرَسِيد

۱- (قَالَ رَبِّ إِنِّي أَعُوذُ بِكَ أَنْ أَسْأَلَكَ مَا لَيْسَ لِي بِهِ عِلْمٌ) ۲- (... وَ اسْأَلُوا اللَّهَ مِنْ فَضْلِهِ إِنَّ اللَّهَ كَانَ بِكُلِّ شَيْءٍ عَلِيمًا)

ج) سَاعَدَ: يَارِي كَرْد

۱- أُفْتَشُ عَنْ مُعْجَمٍ يُسَاعِدُنِي فِي فَهْمِ النُّصُوصِ. ۲- وَجَدْتُ بِرَنَامَجًا يُسَاعِدُنِي عَلَى تَعَلُّمِ الْعَرَبِيَّةِ.

۹. تَرَجِّمِ الْكَلِمَاتِ الَّتِي تَحْتَهَا حُطُّ:

الف الدُّبْيَا جَ مَا كَانَ عِنْدَ الْعَرَبِ.

۱۰. عَيْنِ الْمُرَادِفِ لِكَلِمَةِ «تَحَدَّثَ» وَ الْمَتَضَادِّ لِكَلِمَةِ «وَرَاءَ» فِي الْعِبَارَتَيْنِ التَّالِيَتَيْنِ:

الف) يَجْلِسُ الطَّالِبُ أَمَامَ الْمُعَلِّمِ بِأَدَبٍ. ب) نَطَقَ الْعَرَبُ الْكَلِمَاتِ الْفَارْسِيَّةَ وَفَقَّأَ لِلسَّنْتِهِمْ.

۱۱. تَرَجِّمِ العِبَارَاتِ التَّالِيَةَ إِلَى الفَارْسِيَّةِ:

الف (أَنْزَلَ مِنَ السَّمَاءِ مَاءً فَتُصْبِحُ الْأَرْضُ مُخْضَرَّةً)

ب لَنْ نَجِدَ لُغَةً بَدُونَ كَلِمَاتٍ دَخِيلَةٍ.

۱۲. كَمِّلِ التَّرْجُمَةَ:

الف (تَكَلَّمُوا تُعْرَفُوا فَإِنَّ الْمَرْءَ مَخْبُوءٌ تَحْتَ لِسَانِهِ.)

سخن بگویند تا زیرا انسان در زیر زبانش است.

۱۳. تَرَجِّمِ الْأَفْعَالَ الَّتِي تَحْتَهَا خَطٌّ:

الف قَدْ نَكْتُبُ عَلَى اللُّوحِ.

۱۴. عَيِّنِ نَوْعَ الْأَفْعَالِ فِي الْآيَةِ وَ الْعِبَارَةِ:

(أَنْفَقُوا مِمَّا رَزَقْنَاكُمْ مِنْ قَبْلِ أَنْ يَأْتِيَ يَوْمٌ لَا يَبِيعُ فِيهِ وَلَا يُخَلَّى) - لَا تَكْتُبِي عَلَى السَّبُّورَةِ.

الف نهی

ب ماضی

پ مضارع

ت امر

۱۵. تَرَجِّمِ مَا تَحْتَهُ خَطٌّ:

الف الطُّلَّابُ كَانُوا يَهْمِسُونَ إِلَى الَّذِي يَجْلِسُونَ جَنْبَهُمْ.

۱۶. تَرَجِّمِ الْجُمْلَةَ التَّالِيَةَ:

الف (... يَقُولُونَ بِاللَّسْتَنِيهِمْ مَا لَيْسَ فِي قُلُوبِهِمْ)

۱۷. تَرَجِّمِ هَاتَيْنِ الْجُمْلَتَيْنِ حَسَبَ الْقَوَاعِدِ الَّتِي قَرَأْتَهُمَا فِي مَعَانِي الْأَفْعَالِ النَّاقِصَةِ:

الف (... أَنْزَلَ مِنَ السَّمَاءِ مَاءً فَتُصْبِحُ الْأَرْضُ مُخْضَرَّةً):

ب كَانَتْ تِلْكَ الْمَفْرَدَاتُ تَرْتِيبُ بَعْضِ الْبَضَائِعِ:

۱۸. تَرَجِّمِ الْأَفْعَالَ الَّتِي تَحْتَهَا خَطٌّ:

الف اسْتَغْفِرُوا رَبَّكُمْ إِنَّهُ كَانَ غَفَّارًا:

۱۹. عَيِّنِ الْكَلِمَةَ الْغَرِيبَةَ فِي الْمَعْنَى:

الف الْمُعْجَمَ الْكُتَابَ الْفُرَادِ الْمُفْرَدَاتِ

۲۰. تَرَجِّمِ هَذِهِ الْجُمْلَةَ:

الف تَتَبَادَلُ الْمَفْرَدَاتُ بَيْنَ اللُّغَاتِ فِي الْعَالَمِ حَتَّى تُصِيرَ غَنِيَّةً فِي الْأُسْلُوبِ وَ الْبَيَانِ.

۲۱. كَمِّلِ الْفُرَاغَاتِ فِي التَّرْجُمَةِ الْفَارْسِيَّةِ:

الف (وَ اذْكُرُوا نِعْمَتَ اللَّهِ عَلَيْكُمْ إِذْ كُنْتُمْ أَعْدَاءً فَأَلَّفَ بَيْنَ قُلُوبِكُمْ فَأَصْبَحْتُمْ بِنِعْمَتِهِ إِخْوَانًا)

و نعمت خدا را بر خودتان آنگاه که دشمن یکدیگر بودید، پس میان دل‌های شما و به نعمتش برادر شدید

ب (... وَ اسْأَلُوا اللَّهَ مِنْ فَضْلِهِ إِنَّ اللَّهَ كَانَ بِكُلِّ شَيْءٍ عَلِيمًا)

و از خدا او را بخواهید؛ زیرا خدا بر چیزی داناست.

۲۲. عَيِّنِ فِعْلًا يُعَادِلُ الْمَاضِيَ الْإِسْتِمْرَارِي فِي اللُّغَةِ الْفَارْسِيَّةِ:

الف) لَمْ يَجْعَلْ ب) قَدْ كَتَبُوا ج) كَانَتْ تُجَاهِدُ د) لَنْ يَكْشِفَ

۲۳. تَرَجِّمِ الْأَفْعَالَ الَّتِي تَحْتَهَا خَطٌّ:

الف

لَنْ أَكْتُبَ رِسَالَةَ:

۲۴. اِتَّخَذَ الْجَوَابَ الصَّحِيحَ:

الف

(وَكَانَ يَأْمُرُ أَهْلَهُ بِالصَّلَاةِ وَالزَّكَاةِ)

الف) امر می کند (ب) امر کند (ج) امر می کرد

۲۵. تَرْجِمْ هَاتَيْنِ الْجُمْلَتَيْنِ حَسَبَ الْقَوَاعِدِ الَّتِي قَرَأْتَهَا فِي مَعَانِي الْأَفْعَالِ النَّاغِصَةِ:

الف

صَارَ بَابُ الْمَدْرَسَةِ مُغْلَقًا: (.....)

۲۶. عَيَّنِ الْمَحَلَّ الْإِعْرَابِيَّ لِلْكَلِمَاتِ الَّتِي تَحْتَهَا حُطُّ:

الف

نَظَّفَ الطُّلَابُ مَدْرَسَتَهُمْ فِي السَّنَةِ.

۲۷. عَيِّنِ الْعِبَارَةَ الْفَارِسِيَّةَ الْمُنَاسِبَةَ لِلْعِبَارَةِ الْعَرَبِيَّةِ:

الف

الْبَعِيدُ عَنِ الْعَيْنِ، يَبْعِدُ عَنِ الْقَلْبِ:

الف) از دل برود هر آنکه از دیده رود.

ب) بَرَدِ كَشْتِي أَنْجَا كِه خَوَاهِدِ خَدَايِ و گرامه بر تن دَرَدِ نَاخْدَايِ

۲۸. عَيِّنِ الْكَلِمَةَ الْغَرِيبَةَ مَعَ الْكَلِمَاتِ الْأُخْرَى:

الف
 الْأُرْدِيَّةُ الْإِنْجِلِيزِيَّةُ الْفَرَنْسِيَّةُ الْفَخْرِيَّةُ

۲۹. تَرْجِمِ الْعِبَارَاتِ التَّالِيَةَ إِلَى الْفَارِسِيَّةِ.

الف

مَا كَانَتْ عِنْدَ الْعَرَبِ بَعْضُ الْبِضَائِعِ كَالْمِسْكِ وَالدِّيَابِجِ.

ب

عَلَيْنَا أَنْ نَعْلَمَ أَنَّ تَبَادُلَ الْمُفْرَدَاتِ بَيْنَ اللُّغَاتِ فِي الْعَالَمِ أَمْرٌ طَبِيعِيٌّ.

۳۰. كَمَّلِ تَرْجِمَةَ الْعِبَارَاتِ التَّالِيَةِ:

الف

نَطَقَ الْعَرَبُ أَصْوَاتَ الْكَلِمَاتِ الْفَارِسِيَّةِ وَفَقًا لِأَلْسِنَتِهِمْ.

عربها صداهاى كلمات فارسي را زبان هایشان

۳۱. تَرْجِمِ الْأَفْعَالَ الَّتِي تَحْتَهَا حُطُّ:

الف

كَانَ لَابِنُ الْمُقَفِّعِ دَوْرٌ عَظِيمٌ

ب

كُنْتُ لَا أَعْرِفُ شَيْئًا عَنِ الْمَوْضُوعِ.

پ

«... أَنْزَلَ مِنَ السَّمَاءِ مَاءً فَتُصْبِحُ الْأَرْضُ مُخْضَرَةً

ت

لَيْسَ الدُّكْتُورُ التُّونِجِيٌّ مُؤَلَّفَ كِتَابِ كَلِيلَةَ وَدِمْتَةَ.

۳۲. عَيِّنِ الْمَحَلَّ الْإِعْرَابِيَّ لِلْكَلِمَاتِ الَّتِي أُشِيرَ إِلَيْهَا بِحُطِّ:

الف

حُسْنُ الْخُلُقِ نِصْفُ الدِّينِ.

۳۳. اِتَّخَذَ كَلِمَةً مُنَاسِبَةً مِنَ الْقَوْسَيْنِ: (كَلِمَتَانِ زَائِدَتَانِ)

(الْفُسُوقُ، الْمُسْتَشْرِقُ، جَمَالُهُمْ، الْمُعَمَّرُ، عُقُولُهُمْ، الْأَجْرُ)

(۱) مَنْ يُعْطِيهِ اللَّهُ عُمْرًا طَوِيلًا

(۲) تَرَكَ أَمْرَ اللَّهِ وَارْتَكَبَ الْمَعَاصِيَ

(۳) عَالَمٌ مِنَ الدَّوَلِ الْغَرِيبَةِ وَعَارِفٌ بِالثَّقَافَةِ الشَّرْقِيَّةِ

(۴) كَلَّمَ النَّاسَ عَلَى قَدَرٍ

۳۴. عَيِّنِ الْكَلِمَةَ الَّتِي لَا تُنَاسِبُ الْكَلِمَاتِ الْأُخْرَى.

الف
 صَدْرٌ مَرَضُ السُّكَّرِ الصَّدَاعُ ضَغْطُ الدَّمِ

۳۵. تَرْجِمِ هَذِهِ الْجُمْلَةَ.

الف نَطَقَ الْعَرَبُ الْكَلِمَاتِ الْفَارِسِيَّةَ وَفَقَّأَ لِلسَّنِيهِمْ.

۳۶. كَمَّلِ الْفَرَاقَاتِ فِي التَّرْجُمَةِ الْفَارِسِيَّةِ.

الف كَانَ لِابْنِ الْمُقَفَّعِ دَوْرٌ عَظِيمٌ فِي هَذَا التَّأْتِيرِ.

ابن مقفع بزرگی در این تأثیر

۳۷. تَرْجِمِ الْأَفْعَالَ الَّتِي تَحْتَهَا حُطُّ.

الف يُكْتَبُ مَلَّ عَلَى الْجِدَارِ.

ب وَ أَوْفُوا بِالْعَهْدِ إِنَّ الْعَهْدَ كَانَ مَسْئُولًا

۳۸. تَرْجِمِ هَاتَيْنِ الْجُمْلَتَيْنِ حَسَبَ الْقَوَاعِدِ الَّتِي قَرَأْتَهَا فِي مَعَانِي الْأَفْعَالِ النَّاقِصَةِ.

الف ... أَلَيْسَ اللَّهُ بِأَعْلَمَ بِالشَّاكِرِينَ

ب كَانَ لِي خَاتَمٌ فَضَّةٌ.

۳۹. ضَعُ فِي الْفَرَاغِ كَلِمَةً مُنَاسِبَةً مِنَ الْكَلِمَاتِ التَّالِيَةِ. (كَلِمَتَانِ زَائِدَتَانِ)

(حُمَى / الْمَشْكَاءُ / مُقَابَلَةٌ / عُقُولِهِمْ / حَضَارَةٌ / التَّقَافَةُ)

الف) زُجَاجَةٌ فِيهَا مِصْبَاحٌ يَنْتَشِرُ الضُّوءُ مِنْ دَاخِلِهَا.

ب) كَلَّمَ النَّاسَ عَلَى قَدْرِ

ج) أَنْتَ مُصَابٌ بِزُكَامٍ، وَ عِنْدَكَ شَدِيدَةٌ.

د) هِيَ الْفَيْهْمُ الْمَشْتَرِكَةُ بَيْنَ جَمَاعَةٍ مِنَ النَّاسِ.

۴۰. عَيَّنِ الصَّحِيحَ وَ الْخَطَأَ حَسَبَ الْحَقِيقَةِ.

الف الشَّرَشَفُ قِطْعَةٌ قُمَاشٍ تَوْضَعُ عَلَى السَّرِيرِ.

۴۱. كَمِّلِ الْفَرَاغَ بِالتَّرْجُمَةِ الصَّحِيحَةِ:

الف اسْتَلِمَ الْأَدْوِيَّةَ فِي الصِّيدَلِيَّةِ الَّتِي فِي نَهَائَةِ مَمَرٍ الْمُسْتَوْصِفِ.

داروها را از که در انتهای درمانگاه است، دریافت کن.

۴۲. تَرْجِمِ الْأَفْعَالَ الَّتِي تَحْتَهَا حُطُّ:

الف قَدْ كُتِبَ عَلَى اللَّوْحِ.

۴۳. تَرْجِمِ هَاتَيْنِ الْجُمْلَتَيْنِ حَسَبَ الْقَوَاعِدِ الَّتِي قَرَأْتَهَا فِي مَعَانِي الْأَفْعَالِ النَّاقِصَةِ:

الف كَانُوا يَكْتُبُونَ رِسَائِلًا.

ب كُنْتُ سَاكِنًا وَ مَا قُلْتُ كَلِمَةً.

دفترچه سوالات میکرو طبقه بندی شده

پایه یازدهم



۱. درست یا نادرست بودن گزاره‌های زیر را مشخص کنید.

الف

با کنارهم قرار گرفتن عقل و وحی می‌توان به پاسخ صحیح نیازهای اساسی و بنیادین دست یافت.

۲. چرا پاسخ به «نیازهای اساسی» باید «کاملاً درست و قابل اعتماد» باشد؟

۳. هر کدام از مصرع‌ها به ترتیب بیانگر کدام یک از نیازهای اساسی و برتر انسان است؟

«از کجا آمده‌ام، آمدنم بهر چه بود به کجا می‌روم آخر، نمایم وطنم»

(۱) شناخت هدف زندگی - درک آینده خویش

(۲) کشف راه درست زندگی - شناخت هدف زندگی

(۳) درک آینده خویش - کشف راه درست زندگی

۴. درستی یا نادرستی گزاره‌های زیر را با (ص / غ) مشخص کنید.

الف

پاسخ صحیح به نیازهای برتر (اساسی) سعادت انسان را تضمین می‌کند.

۵. عبارت «چگونه زیستن» به کدامیک از نیازهای برتر اشاره دارد؟

۶. درستی یا نادرستی جملات زیر را مشخص کنید.

الف

پاسخ به سؤال‌های اساسی انسان باید همه‌جانبه باشد زیرا پاسخ‌های احتمالی نیازمند تجربه و آزمون هستند.

۷. درستی یا نادرستی جملات زیر را مشخص کنید.

الف

تفاوت شیوه هدایت انسان از سایر مخلوقات معلول اعطای سرمایه‌های ویژه به اوست.

۸. آیا عقل انسان به تنهایی می‌تواند به سؤال‌های اساسی (نیازهای برتر) پاسخ کامل و جامع دهد؟ چرا؟

گزینه مناسب را مشخص کنید:

۹. هریک از موارد «چرا زیستن - چگونه زیستن - برای چه زیستن» به ترتیب بیانگر کدام نیاز برتر است؟

(۱) شناخت هدف زندگی - کشف راه درست زندگی - شناخت هدف زندگی

(۲) شناخت هدف زندگی - درک آینده خویش - کشف راه درست زندگی

(۳) درک آینده خویش - کشف راه درست زندگی - درک آینده خویش

گزینه مناسب را انتخاب کنید.

۱۰. با تدبر در سخن امام کاظم (ع) به شاگردش، چه کسی رتبه‌اش در دنیا و آخرت بالاتر است؟

(۱) آن کس که پیام الهی را بپذیرد.

(۲) آن کس که از معرفت برتری برخوردار باشد.

(۳) آن کس که عقلش کامل‌تر است.

به سؤالات زیر پاسخ کوتاه دهید.

۱۱. مصرع «از کجا آمده‌ام آمدنم بهر چه بود» بیانگر کدامیک از نیازهای اساسی و برتر انسان است؟

۱۲. هدایت خداوند برای انسان از مسیر کدام ویژگی‌های انسان می‌گذرد؟

به سؤالات زیر، پاسخ کامل و تشریحی دهید.

۱۳. توضیح دهید چرا پاسخ به سؤالات اساسی باید کاملاً درست و قابل اعتماد باشد؟

با تدبر در آیات و حدیث به سؤالات، پاسخ دهید.

۱۴. با تدبر در آیه شریفه (يَا أَيُّهَا الَّذِينَ آمَنُوا اسْتَجِيبُوا لِلَّهِ وَلِلرَّسُولِ إِذَا دَعَاكُمْ لِمَا يُحْيِيكُمْ) عامل حیات حقیقی و معنوی انسان چیست؟

۱۵. با توجه به کلام امام کاظم (ع) به «هشام» علت ارسال پیامبران الهی به سوی بندگان چیست؟

۱۶. با تدبر در آیه شریفه (رُسُلًا مُبَشِّرِينَ وَ مُنذِرِينَ لِّئَلَّا يَكُونَ لِلنَّاسِ عَلَى اللَّهِ حُجَّةٌ بَعْدَ الرُّسُلِ) به سوالات زیر پاسخ دهید:
 الف) دو ویژگی پیامبران در این آیه چیست؟
 ب) فلسفه و دلیل ارسال پیامبران چیست؟

گزینه مناسب را انتخاب کنید.

۱۷. بیت «مرد خردمند هنرپیشه را عمر دوبایست در این روزگار» با کدام یک از نیازهای برتر انسان ارتباط مفهومی دارد؟
 ۱) شناخت هدف زندگی
 ۲) درک آینده خویش
 ۳) کشف راه درست زندگی

به سوالات زیر، پاسخ کوتاه دهید.

۱۸. انسان در زندگی خود همواره نیازمند چه برنامه‌ای است؟
 ۱۹. مصرع «از کجا آمده‌ام، آمدنم بهر چه بود» به کدام نیاز اساسی انسان اشاره دارد؟
 ۲۰. هدایت خداوند برای انسان از مسیر کدام ویژگی‌های او می‌گذرد؟
 ۲۱. چرا پاسخ به سوالات اساسی باید درست و قابل اعتماد باشد؟
 ۲۲. انسان به چه علت می‌تواند راه‌های دیگری را برگزیند؟
 ۲۳. به سوالات زیر پاسخ کوتاه دهید.
الف) دو ویژگی انسان که در هدایت او تأثیر دارد کدام هستند؟
ب) نیازهای برتر انسان را نام ببرید. (دو مورد)
پ) فلسفه ارسال پیامبران را با توجه به آیه «رُسُلًا مُبَشِّرِينَ وَ مُنذِرِينَ لِّئَلَّا يَكُونَ...» و سخن امام کاظم (ع) بیان کنید.
 ۲۴. در صورتی می‌توان به پاسخ سوالات اساسی دست یافت که و در کنار هم قرار بگیرند.
 ۲۵. انسان با (۱)..... در پیام الهی تفکر می‌کند و با (۲)..... و تشخیص باید و نبایدها، راه صحیح زندگی را می‌یابد.
 ۲۶. جمله «پاسخ‌های احتمالی نیازمند تجربه هستند و عمر انسان محدودیت دارد» به ویژگی از ویژگی‌های پاسخ درست به نیازهای برتر اشاره دارد.
 ۲۷. امام سجاد علیه‌السلام در دعای خود در مورد نحوه گذران عمر به کدام یک از نیازهای بنیادین انسان اشاره فرموده است؟
 ۲۸. نیازهای مشترک انسان با سایر مخلوقات کدام است؟
 ۲۹. دغدغه انسان‌های فکور و خردمند پاسخ به کدام نیاز برتر انسان است؟ آن را نام برده و توضیح دهید.
 ۳۰. آیا انسان می‌تواند برنامه دیگری غیر از برنامه الهی را برگزیند؟ نتیجه این انتخاب چه خواهد بود؟ (توضیح دهید)
 ۳۱. خداوند، در قرآن کریم درباره تمام و کامل شدن حجت الهی با فرستادن انبیا فرموده است:
 «رُسُلًا مُبَشِّرِينَ وَ مُنذِرِينَ لِّئَلَّا يَكُونَ لِلنَّاسِ عَلَى اللَّهِ حُجَّةٌ بَعْدَ الرُّسُلِ»
 طبق این آیه، خداوند با راه را بسته است و حجت را بر بندگان تمام کرده است.
 ۳۲. شعر زیر با کدام یک از نیازهای برتر انسان مرتبط است؟ چرا؟
 مرد خردمند هنرپیشه را
 عمر دو بایست در این روزگار

تا به یکی تجربه آموختن با دگری تجربه بردن به کار

۳۳. آیا انسان می‌تواند پاسخ دادن به نیازهای برتر را نادیده بگیرد و براساس ضرب المثل «هر چه پیش آید خوش آید» رفتار کند؟ چرا؟
 ۳۴. از دقت در آیات سوره عصر: (وَالْعَصْرِ إِنَّ الْإِنْسَانَ لَفِي خُسْرٍ إِلَّا الَّذِينَ آمَنُوا وَعَمِلُوا الصَّالِحَاتِ وَ تَوَاصَوْا بِالْحَقِّ وَ تَوَاصَوْا بِالصَّبْرِ)، پاسخ دهید:
 ۱- خداوند در این سوره به چه چیزی سوگند خورده است؟ چرا؟
 ۲- چه زیان و خسارتی انسان را تهدید می‌کند؟
 ۳- چه کسانی دچار خسارت و زیان (خسران) نمی‌شوند؟
 ۳۵. وسیله فهم الهی پیام الهی چیست و این جمله به چه معناست؟

۳۶. خداوند پاسخ به نیازهای را در جهان خلقت قرار داده است.

۳۷. پاسخ صحیح به نیازهای اساسی را تضمین می‌کند.

۳۸. مطابق فرمایش امام کاظم (ع) آن کس که کامل‌تر است، رتبه‌اش در بالاتر است.

۳۹. اینکه انسان می‌خواهد بداند چه سرنوشتی در انتظار اوست، به نیاز برتر اشاره می‌کند.

۴۰. به سؤالات زیر پاسخ تشریحی دهید.

الف چرا پاسخ به نیازهای بنیادین انسان باید کاملاً درست و قابل اعتماد باشد؟

ب چرا پاسخ به نیازهای بنیادین انسان باید «همه‌جانبه» باشد؟

پ وسیله فهم پیام الهی چیست؟

۱. با توجه به آیه (وَمَنْ يَتَّبِعْ غَيْرَ الْإِسْلَامِ دِينًا فَلَنْ يُقْبَلَ مِنْهُ وَهُوَ فِي الْآخِرَةِ مِنَ الْخَاسِرِينَ)؛ (و هر کس که دینی جز اسلام اختیار کند، هرگز از او پذیرفته نخواهد شد و در آخرت از زبان کاران خواهد بود) در صورتی که انسان دینی جز اسلام را برگزیند، چه سرانجامی پس از مرگ در انتظار اوست؟
 ۲. یکی از ویژگی‌هایی که موجب «پویایی و روزآمد بودن دین اسلام» می‌شود را بنویسید.
 ۳. با توجه به آیه شریفه (وَمَنْ يَتَّبِعْ غَيْرَ الْإِسْلَامِ دِينًا...) خداوند چه سرنوشتی برای کسی که دینی جز اسلام اختیار کند مشخص نموده است؟
 ۴. با توجه به آیه شریفه «قطعاً دین نزد خداوند، اسلام است و اهل کتاب در آن، مخالفت نپیمودند مگر پس از آنکه به حقانیت آن آگاه شدند...» علت مخالفت اهل کتاب با دین اسلام چه بود؟
 ۵. اینکه «پیامبران مأمور شده‌اند که با مردم به اندازه عقل‌شان سخن بگویند» به کدام یک از علل فرستادن پیامبران متعدد اشاره می‌کند؟
 ۶. منشاء دین واحد چیست؟
 ۷. قرآن کریم چگونه از تحریف حفظ شد و موجب ختم نبوت گردید؟
 ۸. کدام یک از عوامل ختم نبوت موجب می‌شود تا دین اسلام برای همیشه ماندگار بماند؟
- (۱) حفظ قرآن کریم از تحریف
(۲) وجود امام معصوم پس از پیامبر اکرم (ص)
(۳) پویایی و روزآمد بودن دین اسلام

کشف ارتباط

۹. مشخص کنید هر کدام از موارد سمت راست با کدام یک از موارد سمت چپ بیشتر ارتباط دارد؟ (در سمت چپ ۱ مورد اضافه است)

(الف) شناخت هدف زندگی	(۱) چگونه زیستن؟
(ب) درک آینده خویش	(۲) چرا زیستن؟
(ج) کشف راه درست زندگی	(۳) لازمه ماندگاری یک پیام
(د) تجدید نبوت	(۴) چگونگی زندگی ابدی
(ه) ختم نبوت	

با توجه به متن زیر، به سوالات پاسخ دهید.

۱۰. «علی و دوستش در ماه مبارک رمضان به سوی مسجد می‌رفتند و هرکدام با توجه به نظر مرجع تقلید خود دو رفتار متفاوت داشتند؛ علی روزه بود و دوستش به خاطر اینکه روزه برایش ضرر دارد روزه نگرفته و می‌گفت روزه بر او حرام است! الف) مبنای سخن دوست علی که می‌گفت: «روزه بر او حرام است» وجود کدام ویژگی در دین اسلام است؟ ب) این ویژگی را توضیح دهید:
 ۱۱. منشاء اصلی چند دینی از نظر قرآن کریم چیست؟
 ۱۲. چه عاملی سبب شد تا تعالیم پیامبران جزء سبک زندگی مردم شود؟
 ۱۳. عدم توسعه کتابت، سبب پدید آمدن کدام یک از دلایل تجدید نبوت شد؟
 ۱۴. حدیث نبوی (إِنَّا مَعَاشِرَ الْأَنْبِيَاءِ أُمِرْنَا أَنْ نُكَلِّمَ النَّاسَ عَلَى قَدْرِ عُقُولِهِمْ) با کدام علل فرستادن پیامبران متعدد ارتباط مفهومی دارد؟
 ۱۵. وجود دو یا چند دین در یک زمان نشانگر چیست؟
 ۱۶. توضیح دهید چگونه حفظ قرآن کریم از تحریف موجب ختم نبوت می‌شود؟
 ۱۷. حدیث شریف نبوی (إِنَّا مَعَاشِرَ الْأَنْبِيَاءِ أُمِرْنَا أَنْ نُكَلِّمَ النَّاسَ عَلَى قَدْرِ عُقُولِهِمْ) «ما پیامبران مأمور شده‌ایم که با مردم به اندازه عقلشان سخن بگوییم»، به کدام یک از موارد زیر اشاره دارد؟
- (۱) ختم نبوت (۲) تعداد انبیاء (۳) تداوم امامت
۱۸. درست یا نادرست بودن گزاره‌های زیر را مشخص کنید.

الف انجام واجبات دین و ترک محرمات از مصادیق ایمان در عرصه عمل می‌باشد.

۱۹. درستی یا نادرستی گزاره‌های زیر را با (ص / غ) مشخص کنید.

الف

تفاوت تعالیم انبیاء علیهم السلام در برخی احکام فرعی، موجب تفاوت در اصل دین شده است.

۲۰. درستی یا نادرستی جملات زیر را مشخص کنید.

الف

تحریف تعلیمات پیامبر پیشین ریشه در عدم توسعه کتابت دارد.

۲۱. با توجه به آیات قرآن کریم، مسیحیان و یهودیان حضرت ابراهیم را پیرو چه آیینی می‌دانستند؟

۲۲. منشاء دین واحد، انسان‌ها است.

۲۳. مطابق با آیات قرآن، اهل کتاب (یهودیان و مسیحیان) درباره چه چیزی اختلاف کردند؟ از نظر قرآن کریم علت اختلاف آنها چه بود؟

۲۴. با توجه به آیه شریفه: «وَمَنْ يُبَدِّلْ دِينًا فَلَنْ يُقْبَلَ مِنْهُ وَهُوَ فِي الْآخِرَةِ مِنَ الْخَاسِرِينَ»:

الف

سرنوشت کسانی که از اسلام پیروی نکنند، چیست؟

۲۵. هریک از موارد سمت راست، مرتبط با کدام مفهوم در سمت چپ است؟ (دو مورد اضافی است)

- | | | | |
|---------------------------------|---|---|----------------------------|
| ۱۷. گریزان بودن از فنا و نابودی | • | • | حفظ قرآن کریم از تحریف |
| ۱۸. رشد تدریجی فرهنگ و دانش | • | • | وجود امام معصوم |
| ۱۹. بی‌نیازی قرآن از تصحیح | • | • | علل فرستادن پیامبران متعدد |
| ۲۰. وجود قوانین تنظیم‌کننده | • | • | استمرار و پیوستگی در دعوت |
| | • | • | پویایی و روزآمد بودن قرآن |
| | • | • | ویژگی‌های فطری مشترک |

۲۶. لازمه ماندگاری یک پیام چیست؟

۲۷. منظور از فطرت درمورد انسان چیست؟

۲۸. علل فرستادن پیامبران متعدد را نام ببرید.

۲۹. تبلیغ دائمی و مستمر هر پیام، لازمه آن است.

۳۰. درستی و نادرستی موارد زیر را مشخص کنید.

الف

ارسال پیامبران متعدد معلول تحریف تعلیمات پیامبران پیشین بوده است.

۳۱. «دادوستد» و «چگونگی تأمین امنیت» به ترتیب بیانگر کدام دسته از نیازهای انسان است؟

۳۲. تلاش و کوشش مسلمانان، زمینه‌ساز کدام یک از عوامل ختم نبوت بود؟

۳۳. طبق آیه «و من یتبع غیر الاسلام دینا...»، انتخاب دینی به جز دین اسلام در دنیا، چه سرانجامی در آخرت خواهد داشت؟

۳۴. عدم نیاز قرآن کریم به تصحیح، به کدام یک از عوامل ختم نبوت اشاره دارد؟

۳۵. سطح فرهنگی مردم حجاز در عصر نزول قرآن چگونه بود؟

۳۶. چه عواملی باعث شد تا قرآن کریم همچون کتب آسمانی پیشین از خطر جدی تحریف مصون بماند؟

۳۷. از عوامل ختم نبوت «آمادگی جامعه بشری برای دریافت برنامه کامل زندگی» را توضیح دهید.

۳۸. در بیت زیر منظور از «خط» چیست؟

یکی خط است ز اول تا به آخر
بر او خلق جهان گشته مسافر

۳۹. چرا بعد از دین اسلام دیگر نیازی به آمدن پیامبر جدید نیست؟

۴۰. آمدن پیامبر جدید و آوردن کتاب جدید نشانگر چیست؟

۴۱. عدم نیاز قرآن کریم به تصحیح به کدام یک از ویژگی‌های آن اشاره دارد؟

۱. درستی یا نادرستی عبارتهای زیر را مشخص کنید.

- الف) معجزه همه پیامبران برای همه زمانها قابل مشاهده بوده و مردم آن را فوق توان بشری می دانند.
 ب) سخن گفتن قرآن پیرامون موضوعاتی همچون عدالت خواهی و علم دوستی بیانگر تأثیرناپذیری قرآن از عقاید دوران جاهلیت است.
 ج) نظریه انبساط جهان در قرآن به «ذلول» تشبیه شده است.

کشف ارتباط:

۲. مشخص کنید هریک از موارد سمت راست با کدام یک از موارد سمت چپ ارتباط دارد؟ (در سمت چپ یک مورد اضافی است).

«الف»	«ب»
۱- انسجام درونی در عین نزول تدریجی	الف) (وَالسَّمَاءَ بَيْنَاهَا بِأَيْدٍ وَإِنَّا لَمُوسِعُونَ)
۲- تأثیرناپذیری از عقاید دوران جاهلیت	ب) سخن گفتن با شیوه‌ای خاص و با مناسب‌ترین کلمات
۳- جامعیت و همه‌جانبه بودن	ج) (مَنْ عِنْدَ غَيْرِ اللَّهِ لَوْجَدُوا فِيهِ اخْتِلَافًا كَثِيرًا)
۴- ذکر نکات علمی بی‌سابقه	د) سخن گفتن از امور معنوی و دنیوی انسان
	ه) تساوی زن و مرد در انسانیت

۳. کدام جنبه از اعجاز قرآن در طول تاریخ سبب شده است تا بسیاری از مردم به خصوص ادیبان تحت تأثیر آن مسلمان شوند؟

با تدبر در آیات و حدیث به سؤالات پاسخ دهید.

۴. با توجه به آیه شریفه (أَفَلَا يَتَذَكَّرُونَ الْقُرْآنَ وَلَوْ كَانَ مِنْ عِنْدِ غَيْرِ اللَّهِ لَوَجَدُوا فِيهِ اخْتِلَافًا كَثِيرًا) به سؤالات زیر پاسخ دهید:

الف) آیه به کدام ویژگی اعجاز محتوایی اشاره دارد؟

ب) از عبارت (وَلَوْ كَانَ مِنْ عِنْدِ غَيْرِ اللَّهِ ...) چه نتیجه‌ای استنباط می‌شود؟

۵. شاعر در بیت «نگار من که به مکتب نرفت و خط نوشت / به غمزه مسئله‌آموز صد مدرس شد» با کدام مفهوم از عبارت قرآنی هم‌نوا شده است؟

۱) (وَلَوْ كَانَ مِنْ عِنْدِ غَيْرِ اللَّهِ لَوَجَدُوا فِيهِ اخْتِلَافًا كَثِيرًا)

۲) (وَمَا كُنْتُمْ تُتْلَوْنَ مِنْ قَبْلِهِ مِنْ كِتَابٍ وَلَا تَخُطُّهُ بِيَمِينِكُمْ)

۳) (وَلَوْ كَانَ بَعْضُهُمْ لِبَعْضٍ ظَهِيرًا)

۶. «تحدی» به چه معناست؟

به سؤالات زیر پاسخ کوتاه دهید.

۷. آسان‌ترین راه برای غیرالهی نشان دادن اسلام و قرآن چیست؟

۸. تأثیر زیبایی لفظی قرآن در طول تاریخ چه می‌باشد؟

۹. چرا اندیشمندان اسلامی کارهای خارق‌العاده پیامبران را معجزه می‌نامند؟

۱۰. جامعیت و همه‌جانبه بودن قرآن را به عنوان یکی از اعجاز محتوایی قرآن توضیح دهید.

۱۱. شاعر در بیت «نگار من که به مکتب نرفت و خط نوشت / به غمزه مسئله‌آموز صد مدرس شد»، با مفهوم کدام عبارت قرآنی هم‌نوا شده است؟

۱) (وَمَا كُنْتُمْ تُتْلَوْنَ مِنْ قَبْلِهِ مِنْ كِتَابٍ)

۲) (لَوْ كَانَ مِنْ عِنْدِ غَيْرِ اللَّهِ لَوَجَدُوا فِيهِ اخْتِلَافًا كَثِيرًا)

۳) (قُلْ فَأْتُوا بِسُورَةٍ مِثْلِهِ)

۱۲. آیه شریفه (أَفَلَا يَتَذَكَّرُونَ الْقُرْآنَ وَلَوْ كَانَ مِنْ عِنْدِ غَيْرِ اللَّهِ لَوَجَدُوا فِيهِ اخْتِلَافًا كَثِيرًا) بیانگر کدام یک از جنبه‌های اعجاز محتوایی قرآن کریم است؟

۱۳. قاعده «لَا ضَرَّ وَ لَا ضَرَّ فِي الْإِسْلَامِ» به کدام یک از عوامل ختم نبوت اشاره دارد؟

۱۴. درستی یا نادرستی جملات زیر را مشخص کنید.

الف) شیرینی بیان و رسایی تعبیرات آیات قرآن کریم مربوط به اعجاز محتوایی قرآن کریم است.

۱۵. به نظر شما چرا خداوند معجزه آخرین پیامبر خود را کتاب قرار داده است؟

۱۶. هر کدام از «موارد سمت راست» به کدام یک از موارد «سمت چپ» مربوط است. (یک مورد اضافه است).

الف) سخن گفتن از علم دوستی در جامعه خرافی حجاز	۱) انسجام درونی در عین نزول تدریجی
ب) تشبیه حرکت زمین به ذلول	۲) تأثیرناپذیری از عقاید دوران جاهلیت
ج) عدم تعارض و ناسازگاری میان آیات	۳) جامعیت و همه جانبه بودن
د) فروگذار نکردن مسائل مهم هدایت انسان	۴) ذکر نکات علمی بی سابقه
	۵) رسایی تعبیرات و شیرینی بیان

۱۷. با توجه به متن پاسخ دهید.

«خداوند در قرآن کریم برای بیان معارف ژرف و عمیق الهی، زیباترین و مناسبترین کلمات را انتخاب کرده است. همچنین میان آیات این کتاب، ناسازگاری نیست. افزون بر این، به برخی نکات علمی نیز اشاره کرده است که در تمام دنیای آن روز بی سابقه بوده و بعدها به مرور زمان توسط دانشمندان کشف گردید. بر همین اساس، خداوند در قرآن کریم می فرماید: «و آسمان را با قدرت خود برافراشتیم و همواره آن را وسعت می بخشیم.»

الف) با توجه به متن بالا جنبه های اعجاز قرآن کریم را نام ببرید.

ب) متن بالا به کدام نظریه علمی قرآن کریم اشاره دارد؟

۱۸. آیه شریفه: «قُلْ لِّئِنِ اجْتَمَعَتِ الْإِنْسُ وَالْجِنُّ عَلَىٰ أَنْ يَأْتُوا بِمِثْلِ هَذَا الْقُرْآنِ لَا يَأْتُونَ بِمِثْلِهِ وَلَوْ كَانَ بَعْضُهُمْ لِبَعْضٍ ظَهِيرًا» را:

الف)

در این آیه، قرآن کریم از مخالفان خود چه می خواهد؟

۱۹. موزون بودن کلمات و رسایی تعبیرات، مربوط به کدام جنبه از اعجاز قرآن کریم است؟

۲۰. ۴ مورد از ویژگی های قرآن که اشاره به جنبه اعجاز محتوایی آن دارد را نام ببرید.

۲۱. «ذکر نکات علمی بی سابقه» از جنبه های اعجاز محتوایی قرآن را توضیح دهید.

۲۲. به سؤالات زیر پاسخ کوتاه دهید.

الف)

موزون بودن در کلمات و رسایی در تعبیرات مربوط به کدام جنبه از اعجاز قرآن کریم است؟

۲۳. به سؤالات زیر پاسخ تشریحی دهید.

الف)

«ذکر نکات علمی بی سابقه» از جنبه های اعجاز محتوایی را توضیح دهید.

۲۴. آیه شریفه «و (خداوند) عمل هیچ مرد و زنی را ضایع نمی کند» مرتبط با کدام جنبه از اعجاز محتوایی قرآن کریم است؟

۲۵. آیه شریفه «هرکس از مرد و زن، عمل صالح انجام دهد و اهل ایمان باشد، خداوند به او حیات پاک و پاکیزه می بخشد» به کدام یک از جنبه های اعجاز قرآن اشاره دارد؟

۲۶. اینکه در بسیاری از آیات قرآن کریم به کرامت زن و تساوی وی با مرد در انسانیت اشاره شده است، مربوط به کدام یک از انواع اعجاز محتوایی قرآن می باشد؟

۲۷. در قرآن کریم بیش از ۷۷۰ بار از علم و ۴۹ بار از عقل نام برده شده است، این موضوع به کدام یک از انواع اعجازهای لفظی و محتوایی اشاره دارد؟

۲۸. خداوند معجزه اصلی پیامبر اکرم (ص) را قرار داد، معجزه ای از

۲۹. خداوند به کسانی که در قرآن کریم شک دارند پیشنهاد کرده است تا

۳۰. نظریه یکی از مهم ترین کشفیات نجومی انسان در قرن است.

۳۱. آسان ترین راه برای اثبات غیرالهی بودن قرآن است.

۳۲. قرآن کریم در عصر نزول به شدت با و آن زمان مبارزه کرد و به اصلاح جامعه پرداخت.

۳۳. طبق حدیث امام باقر (ع)، خداوند چه چیز را در قرآن کریم آورده است؟

۳۴. بیت زیر الهام بخش مفهوم کدام یک از آیات شریفه است؟

«نگار من که به مکتب نرفت و خط نوشت به غمزه مسئله آموز صد مدرس شد»

الف) (وَ مَا كُنْتُمْ تَنْتَلُونَ مِنْ قَبْلِهِ مِنْ كِتَابٍ وَلَا تَخْطُّهُ بِيَمِينِكُمْ إِذَا لَارْتَابَ الْمُضِلُّونَ)

ب) (أَفَلَا يَتَذَكَّرُونَ الْقُرْآنَ وَلَوْ كَانَ مِنْ عِنْدِ غَيْرِ اللَّهِ لَوَجَدُوا فِيهِ اخْتِلَافًا كَثِيرًا)

۳۵. در هر جامعه‌ای از افکار و عقاید و آداب و رسوم آن جامعه به تعبیر می‌شود.

۳۶. مبارزه قرآن کریم با آداب جاهلی و پرداختن به اصلاح جامعه به کدامیک از جنبه‌های اعجاز قرآن کریم اشاره دارد؟

۳۷. خداوند با توجه به آیه «أَفَلَا يَتَذَكَّرُونَ الْقُرْآنَ وَلَوْ كَانَ مِنْ عِنْدِ غَيْرِ اللَّهِ لَوَجَدُوا فِيهِ اخْتِلَافًا كَثِيرًا» چه می‌فرماید؟

۳۸. حدیث امام باقر علیه السلام که می‌فرماید: «خداوند آنچه را که امت تا روز قیامت به آن احتیاج دارد، در کتابش (قرآن) آورده است» به کدامیک از جنبه‌های اعجاز قرآن اشاره دارد؟

۳۹. آیه شریفه «وَ السَّمَاءَ بَنَيْنَاهَا بِأَيْدٍ وَإِنَّا لَمُوسِعُونَ» به کدامیک از نکات علمی بی‌سابقه که در قرآن ذکر شده است، اشاره دارد؟

۴۰. خداوند در قرآن کریم به شگاکان الهی بودن قرآن کریم چه پیشنهادی کرده است؟

۴۱. خداوند در قرآن کریم برای اثبات نهایت عجز و ناتوانی شگاکان الهی بودن قرآن، چه پیشنهادی به آنان داده است؟

۴۲. به نظر شما چرا خداوند معجزه آخرین پیامبر خود را کتاب قرار داده است؟

۱. درستی یا نادرستی عبارتهای زیر را مشخص کنید.

- الف) هر کس با زبان عربی آشنا باشد، اعجاز محتوایی قرآن برایش قابل فهم و ادراک است.
 ب) ولایت ظاهری پیامبر (ص) مرتبه‌ای بالاتر و برتر از ولایت معنوی ایشان است.
 ج) در نظریه انبساط جهان در قرآن، زمین به «ذلول» تشبیه شده است.
۲. کدام گزینه درباره ضرورت تشکیل حکومت اسلامی درست است؟
 الف) اجرای قوانین الهی با تشکیل حکومت اسلامی میسر است.
 ب) پیامبران الهی به تنهایی عدالت را در جامعه برپا نمودند.
 ج) لازمه پذیرش ولایت الهی، داوری بردن نزد طاغوت است.
۳. یکی از وظایف ما در برابر مظلومان جهان در راستای تقویت وحدت میان مسلمانان چیست؟
۴. اگر پیامبری در «دریافت و رساندن وحی به مردم» معصوم نباشد، چه پیامدی دارد؟
۵. هدف از ارسال پیامبران چیست؟ و این هدف بزرگ چگونه میسر می‌شود؟
۶. موضوع آیه شریفه (قَدْ أَرْسَلْنَا رُسُلَنَا بِالْبَيِّنَاتِ وَأَنْزَلْنَا مَعَهُمُ الْكِتَابَ وَالْمِيزَانَ ...) با کدام یک از دلایل ضرورت تشکیل حکومت اسلامی ارتباط مفهومی دارد؟

گزینه صحیح را انتخاب کنید.

۷. لازمه ضرورت پذیرش ولایت الهی، نفی حاکمیت چیست؟
 الف) کفر (۲) شرک (۳) طاغوت (۴)
۸. با تدبر در حدیث امام محمد باقر (ع) که فرمودند: «... وَ لَمْ يُنَادِ بِشَيْءٍ كَمَا تُودِي بِالْوَلَايَةِ» اسلام بر ۵ پایه استوار است. آنها را نام ببرید.
۹. موضوع سخن امام خمینی (ره) که می‌فرماید: «ای مسلمانان جهان که به حقیقت اسلام ایمان دارید، به پا خیزید...» کدام مورد است؟
 الف) برنامه‌ای برای وحدت مسلمانان
 ب) ضرورت اجرای احکام اجتماعی اسلام
 ج) ضرورت پذیرش ولایت الهی

کشف ارتباط

۱۰. مشخص کنید هر یک از موارد سمت راست با کدام یک از موارد سمت چپ ارتباط دارد؟ (یک مورد اضافه است)

الف	ب
۱- عدم عصمت پیامبر در دریافت و ابلاغ وحی به مردم	الف) گمراهی مردم
۲- عدم عصمت پیامبر در تعلیم و تبیین و مرجعیت دینی	ب) از بین رفتن اعتماد مردم
	ج) سلب امکان هدایت

۱۱. اولین و معتبرترین مرجع علمی برای فهم عمیق آیات الهی چیست؟
۱۲. رسول خدا (ص) با کدام مرتبه از ولایت خود می‌توانست به اذن الهی در عالم خلقت تصرف نماید؟
۱۳. هدف از ارسال پیامبران چیست؟ این هدف چگونه تحقق می‌یابد؟
۱۴. نحوه تشکیل اولین حکومت اسلامی و ولایت ظاهری توسط پیامبر اسلام (ص) چگونه بود؟
۱۵. از دیدگاه نبوی «هرکس فریاد دادخواهی مظلومی را که از مسلمانان یاری می‌طلبد بشنود، اما به یاری آن مظلوم برنخیزد» چه حکمی دارد؟
۱۶. مراحل دریافت و حفظ آیات الهی توسط عبدالله بن مسعود چگونه انجام می‌شد؟

۱۷. با توجه به حدیث امام باقر (ع): «بُنِيَ الْإِسْلَامُ عَلَى خَمْسٍ عَلَى الصَّلَاةِ وَالزَّكَاةِ وَالصَّوْمِ وَالْحَجِّ وَالْوَلَايَةِ...» به سؤالات زیر پاسخ دهید.

(الف) این حدیث به کدام یک از دلایل ضرورت تشکیل حکومت اسلامی اشاره می‌کند؟

(ب) حدیث درباره کدام یک از مسئولیت‌های پیامبر (ص) است؟

درک مطلب

۱۸. با توجه به متن زیر، به سؤالات پاسخ دهید:

«رسول خدا (ص) در مسیر قرب الهی به مرتبه‌ای از کمال نائل شد که می‌توانست عالم غیب و ماورای طبیعت را مشاهده کند و به اذن الهی در عالم خلقت تصرف نماید. ایشان با استفاده از این قدرت و ولایت، دل‌های آماده را نیز هدایت می‌کرد.»

(الف) رسول خدا (ص) چگونه به مرتبه‌ای از کمال نائل شد که می‌توانست عالم غیب را مشاهده کند؟

(ب) میزان بهره‌مندی انسان‌ها از این هدایت به چه عواملی بستگی دارد؟

۱۹. اگر پیامبری در دریافت وحی و رساندن آن به مردم معصوم نباشد، چه مشکلاتی به وجود می‌آید؟

۲۰. پیامبر اکرم (ص) با انجام وظایف عبودیت و بندگی در مسیر قرب الهی به مرتبه‌ای نائل شد که می‌توانست به اذن الهی ماوراء طبیعت را مشاهده کند، بیانگر کدام مرتبه ولایت رسول خدا (ص) است؟

۲۱. درستی یا نادرستی جملات زیر را مشخص کنید.

الف

منظور از ولایت در روایت امام باقر (علیه السلام) همان ولایت معنوی پیامبر (ص) است.

۲۲. درستی یا نادرستی جملات زیر را مشخص کنید.

الف

گفتار و رفتار پیامبر (ص) اولین و معتبرترین مرجع علمی برای فهم عمیق آیات الهی است.

۲۳. یکی از نتایج زیانبار اختلاف مسلمانان که سبب سلطه‌ی قدرت‌های استعمارگر می‌شود، چیست؟

۲۴. نمونه‌هایی از احکام اجتماعی اسلامی را که اجرای آنها نیازمند تشکیل حکومت است، بیان کنید.

۲۵. در سخنانی که از امام خمینی نقل می‌شود، بیندیشید و ببینید که با کدام یک از دلایل تشکیل حکومت ارتباط دارد.

(الف) به این دلیل که هر نظام سیاسی غیراسلامی، نظامی شرک‌آمیز است؛ چون حاکمش «طاغوت» است، ما موظفیم آثار شرک را از جامعه مسلمانان و از حیات آنان دور کنیم و از بین ببریم.

(ب) مذهب اسلام هم‌زمان با اینکه به انسان می‌گوید که خدا را عبادت کن و چگونه عبادت کن، به او می‌گوید چگونه زندگی کن و روابط خود را با سایر انسان‌ها چگونه باید تنظیم کنی و حتی جامعه اسلامی با سایر جوامع چگونه روابطی باید برقرار نماید. هیچ حرکتی و عملی از فرد و جامعه نیست، مگر اینکه مذهب اسلام برای آن حکمی مقرر داشته است.

۲۶. با توجه به آیه زیر به پرسش‌ها پاسخ دهید.

(لَقَدْ أَرْسَلْنَا رُسُلَنَا بِالْبَيِّنَاتِ وَأَنْزَلْنَا مَعَهُمُ الْكِتَابَ وَالْمِيزَانَ لِيَقُومَ النَّاسُ بِالْقِسْطِ)

الف

آیه شریفه، به کدام مسئولیت رسول خدا اشاره دارد؟

ب

آیه شریفه، به کدام دلیل ضرورت تشکیل حکومت اسلامی اشاره دارد؟

پ

مطابق آیه هدف ارسال پیامبران چیست؟

ت

خداوند متعال هر پیامبری را برای انجام رسالتش به چه چیزهایی مجهز نموده است؟

۲۷. تجزیه کشورهای اسلامی در یکی دو قرن اخیر توسط دشمنان اسلام چه پیامدهایی به دنبال داشته است؟

۲۸. مطابق حدیث شریف: «بُنِيَ الْإِسْلَامُ عَلَى خَمْسٍ: عَلَى الصَّلَاةِ وَالزَّكَاةِ وَ...» مهم‌ترین پایه اسلام چیست؟

۲۹. درستی یا نادرستی جملات زیر را با (ص) تعیین کنید.

الف

ولایت و سرپرستی جامعه برای اجرای قوانین الهی را ولایت معنوی می‌گویند.

ب

گفتار و رفتار پیامبر (ص) اولین و معتبرترین مرجع علمی برای فهم عمیق آیات الهی است.

پ

اجرای احکام و قوانین اجتماعی اسلام، بدون تشکیل حکومت امکان‌پذیر نیست.

ت

رسول خدا (ص) مسئول تشکیل حکومت اسلامی و اجرای قوانین اسلام است؛ یعنی سرپرستی و ولایت جامعه را بر عهده دارد. این همان ولایت معنوی است.

- ث میزان بهره‌مندی انسان‌ها از هدایت معنوی به ایمان و عمل آنان بستگی دارد.
- ج یکی از عوامل تقویت وحدت بین مسلمانان اجرای برنامه‌های دقیقی است که نقشه‌های تفرقه افکن دشمن را خنثی کند.
۳۰. جاهای خالی را با کلمات مناسب تکمیل کنید.
- الف در اسلام، کسانی را که فرمان و قانونشان نشأت گرفته از قرآن نیست، می‌نامند.
- ب مراجعه به «طاغوت» و انجام دستورهای وی بر مسلمانان است.
- پ هدف ارسال پیامبران بنای جامعه‌ای بر پایه عدل و براساس قوانین عادلانه است، این هدف بزرگ بدون وجود یک میسر نیست.
- ت اجرای هر قانون و پیروی از هر کس، هنگامی صحیح است که به گونه‌ای به باز گردد.
- ث هدایتی که از طریق امداد غیبی و الهامات و مانند آن انجام می‌شود، نام دارد.
- ج بدون وجود مسئولیت‌های پیامبری به نتیجه نخواهد رسید.
- چ اگر پیامبری در دریافت وحی و ابلاغ آن به مردم معصوم نباشد، چه مشکلاتی در پی دارد؟
- ح اگر پیامبری در اجرای احکام الهی معصوم نباشد، چه پیش خواهد آمد؟
۳۱. ضرورت عصمت پیامبران در تعلیم و تبیین دین و وحی الهی چیست؟
۳۲. وظیفه ما در قبال ۲۳ سال خدمت و تلاش پیامبر به عنوان مسلمان چیست؟
۳۳. اقدامات لازم برای اجرای برنامه دقیق جهت وحدت بین مسلمانان کدامند؟
۳۴. طاغوت را تعریف کنید.
۳۵. ولایت ظاهری از مسئولیت‌های رسالت پیامبر اکرم (ص) را توضیح دهید.
۳۶. چرا ولایت مهم‌ترین رکن در استواری اسلام است؟
۳۷. منظور از عصمت پیامبران چیست؟
۳۸. جاهای خالی را با کلمات مناسب پر کنید.
- الف در اسلام، کسانی را که فرمان و قانونشان نشأت گرفته از قرآن نیست، می‌نامند.
- ب مراجعه به «طاغوت» و انجام دستورهای وی بر مسلمانان است.
- پ اولین و معتبرترین مرجع علمی برای فهم عمیق آیات الهی، و پیامبر (ص) است.
- ت هدف ارسال پیامبران بنای جامعه‌ای بر پایه عدل و براساس قوانین عادلانه است. این هدف بزرگ بدون وجود یک میسر نیست.
- ث اجرای هر قانون و پیروی از هر کس هنگامی صحیح است که به گونه‌ای به باز گردد.
- ج هدایتی که از طریق امداد غیبی و الهامات و مانند آن انجام می‌شود، نام دارد.
- چ هدایت معنوی، شکل و صورت‌های مختلفی دارد که با و افراد متناسب است.
- ح بدون وجود مسئولیت‌های انبیاء به نتیجه نخواهد رسید.
- خ اگر پیامبری در دریافت وحی و ابلاغ آن به مردم معصوم نباشد، و
اگر پیامبری در تعلیم و تبیین دین و وحی الهی معصوم نباشد، و
- ذ اگر پیامبری در اجرای احکام الهی معصوم نباشد، و
۳۹. از نظر امام باقر (ع) اسلام بر چند پایه استوار است نام ببرید.
۴۰. ضرورت عصمت پیامبران در تعلیم و تبیین دین و وحی الهی چیست؟

۱. درستی یا نادرستی عبارات زیر را مشخص کنید.

الف

امام بزرگوار (ع)، پس از انتصاب از سوی خدا و پیامبر به عنوان جانشین مقام نبوت، عهده‌دار مسئولیت‌های سه‌گانه پیامبر اکرم (ص) هستند.

۲. با دقت در حدیث (إِنِّي تَارِكٌ فِيكُمْ الثَّقَلَيْنِ وَ أَهْلَ بَيْتِي مَا إِنْ تَمَسَّكْتُمْ بِهِمَا لَنْ تَضَلُّوا أَبَدًا) پاسخ دهید:

الف) حدیث را کامل کنید.

ب) با توجه به متن حدیث، در چه صورتی مسلمانان به گمراهی ابدی دچار نمی‌شوند؟

۳. دو مورد از ویژگی‌های مشترک حضرت فاطمه (س) با سایر امامان (ع) را نام ببرید.

به سؤالات زیر پاسخ کامل و تشریحی دهید:

۴. پیامبر گرامی اسلام (ص) برای انجام دستور آیه انذار چهل نفر از بزرگان بنی هاشم را دعوت نمود. ایشان در این جلسه در مورد چه موضوعاتی سخن گفت؟

کشف ارتباط

۵. مشخص کنید هر یک از موارد سمت راست با کدام یک از موارد سمت چپ ارتباط دارد؟ (یک مورد اضافه است).

الف) اعلام وفاداری حضرت علی (ع)	۱- آیه تطهیر
ب) تکبیر گفتن مردم و ستایش خداوند توسط پیامبر (ص)	۲- آیه ولایت
ج) منزل ام سلمه	۳- آیه انذار
د) تبریک گفتن مردم و بیعت کردن آنان	۴- حدیث غدیر
ه) اعلام ختم نبوت پیامبر (ص)	

۶. با ختم نبوت کدام مسئولیت‌های پیامبر (ص) پس از ایشان تداوم می‌یابد؟

۷. چرا تنها خداوند است که می‌تواند فرد شایسته مقام امامت را معرفی کند و به مردم بشناساند؟

۸. چرا پیروی از رفتار و کلام حضرت زهرا (س) بر مسلمانان واجب و سرچشمه هدایت و رستگاری است؟

۹. چرا تنها خداوند است که می‌تواند فرد شایسته مقام امامت را تعیین و معرفی نماید؟

۱۰. براساس آیات و روایات، دو ویژگی لازم برای جانشینی پیامبر اسلام (ص) را ذکر کنید.

۱۱. آیه شریفه: «يَا أَيُّهَا الَّذِينَ آمَنُوا أَطِيعُوا اللَّهَ وَأَطِيعُوا الرَّسُولَ وَأُولِي الْأَمْرِ مِنْكُمْ» را ترجمه کنید. بر اساس این آیه، مسلمانان باید در برنامه‌های زندگی خود از ، و اطاعت کنند.

الف

بنابر سخن پیامبر اکرم (ص) کسانی که اولی الامر همان می‌باشند.

۱۲. در آیه (يَا أَيُّهَا الرَّسُولُ بَلِّغْ مَا أُنزِلَ إِلَيْكَ مِنْ رَبِّكَ وَإِنْ لَمْ تَفْعَلْ فَمَا بَلَّغْتَ رِسَالَتَهُ وَاللَّهُ يَعْصِمُكَ مِنَ النَّاسِ إِنَّ اللَّهَ لَا يَهْدِي الْقَوْمَ الْكَافِرِينَ) تدبر کنید و به سؤال‌های زیر پاسخ دهید.

۱- خداوند چه فرمانی به پیامبر می‌دهد؟

۲- اهمیت این فرمان چقدر است؟

۳- چرا خداوند به پیامبر اکرم (ص) وعده می‌دهد که او را حفظ خواهد کرد؟

۱۳. کدام یک از گزینه‌های سمت چپ به گزینه‌های سمت راست مربوط است؟ (دو مورد اضافی است).

۱- اعلام ولایت امام علی (ع) در مقابل چشمان مردم

۲- رخداد مهم آخرین سال عمر پیامبر در حجة الوداع

۳- اشاره به عصمت اهل بیت (ع)

۴- تکرار یک سخن به‌طور مکرر از جمله در روزهای پایانی عمر رسول خدا (ص)

الف. نزول آیه انذار

ب. نزول آیه تطهیر

پ. نزول آیه ولایت

ت. حدیث ثقلین

ث. حدیث منزلت

ج. غدیر خم

۱۴. در پاسخ به کسانی که می‌گویند همه مسئولیت‌های پیامبر اکرم (ص) پایان یافته است، چه دلیلی بیان می‌کنید؟
۱۵. نیاز جامعه به حکومت و تعلیم و تبیین دین و حضور امام پس از پیامبر را چگونه تبیین می‌کنید؟
۱۶. در مورد سرنوشت مسئولیت‌های «تعلیم و تبیین دین» و «ولایت و حکومت» پس از پیامبر اکرم (ص)، کدام فرض، منطقی قابل قبول است؟ آن را بیان کنید.
۱۷. در مورد سرنوشت مسئولیت‌های «تعلیم و تبیین دین» و «ولایت و حکومت» پس از پیامبر اکرم (ص) کدام فرض منطقی و قابل قبول است؟ آن را بیان کنید.
۱۸. نکاتی را که پیامبر اکرم (ص) درباره قرآن و اهل بیت (ع) در حدیث «ثقلین» بیان فرمودند را بنویسید.
۱۹. چرا کلمه «مولى» در حدیث غدیر به معنای سرپرست است نه دوست؟
۲۰. لازمه جانشینی پیامبر (ص) چیست؟
۲۱. آیه (إِنَّمَا يُرِيدُ اللَّهُ لِيُذْهِبَ عَنْكُمُ الرِّجْسَ أَهْلَ الْبَيْتِ...) بیانگر کدام یک از ویژگی‌های اهل بیت پیامبر اکرم (ص) است؟
۲۲. نام نفر از دانشمندان و تاریخ‌نویسان بزرگ جهان اسلام که واقعه غدیر را با مدارک زیاد در کتاب‌های خود آورده‌اند در کتاب آمده است.
۲۳. کمتر حدیثی مانند حدیث از نظر سلسله روایان حدیث محکم است.
۲۴. عرض تبریک و شادباش مردم و بلند شدن صدای تکبیر آنان به ترتیب مرتبط به کدام وقایع تاریخی است؟
۲۵. موارد سمت راست به کدام یک از موارد سمت چپ ارتباط دارند؟

- | | |
|----------------|--|
| الف) آیه ولایت | ۱) مَنْ كُنْتُ مَوْلَاهُ فَهَذَا عَلِيٌّ مَوْلَاهُ |
| ب) حدیث ثقلین | ۲) أَنْ تَضَلُّوا ابْدَا |
| ج) حدیث غدیر | ۳) يُؤْتُونَ الزَّكَاةَ وَ هُمْ رَاكِعُونَ |
| د) حدیث منزلت | ۴) ختم نبوت |
| ه) حدیث جابر | |
۲۶. چرا خداوند در آیه شریفه «يَا أَيُّهَا الرَّسُولُ بَلِّغْ مَا أُنزِلَ إِلَيْكَ مِنْ رَبِّكَ.....» به پیامبر اکرم (ص) وعده می‌دهد که او را حفظ خواهد کرد؟
۲۷. وعده صیانت خداوند از پیامبر اکرم (ص) در برابر مکرها و گزندها مفهوم کدام عبارت قرآنی است؟
الف) وَ اللَّهُ يَعْصِمُكَ مِنَ النَّاسِ ب) أَنْ اللَّهُ لَا يَهْدِي الْقَوْمَ الْكَافِرِينَ
۲۸. جابر بن عبدالله انصاری برای توضیح و تفسیر کدام آیه شریفه به نزد پیامبر (ص) آمد و از ایشان توضیحاتی طلب کرد؟
۲۹. حدیث منزلت، چگونه بیانگر جانشینی حضرت علی (ع) برای پیامبر (ص) است؟
۳۰. از موارد اعلام جانشینی پیامبر اکرم (ص) واقعه نزول «آیه ولایت» را توضیح دهید.
۳۱. چرا نیاز جامعه به حکومت و تعلیم و تبیین دین، پس از رسول خدا (ص) افزایش یافت؟
۳۲. چرا ممکن نیست که مسئولیت «مرجعیت دینی و ولایت ظاهری» پیامبر پس از ایشان پایان پذیرفته باشد؟
۳۳. چرا قرآن کریم در مورد دو مسئولیت مهم پیامبر (ص) یعنی مرجعیت دینی و حکومت، پس از پیامبر (ص) سکوت نکرده است؟
۳۴. در مورد دو مسئولیت مرجعیت دینی و ولایت ظاهری پیامبر (ص) پس از ایشان سه فرض موجود است. آن فرض‌ها را بنویسید.
۳۵. کدام مسئولیت از مسئولیت‌های پیامبر اکرم (ص) محدود به عمر شریف ایشان بود؟
۳۶. رسول خدا (ص) در حدیث جابر درباره حضرت ولی عصر (عج) چه فرموده‌اند؟
۳۷. جملات درست یا نادرست را با (ص / غ) نشان دهید.

- الف)** با ختم نبوت، پیامبری پایان می‌پذیرد، اما مسئولیت‌های پیامبر پس از ایشان به امامان می‌رسد.
- ب)** تشخیص عصمت امام برای انسان ممکن نیست، پس همانطور که پیامبر از طرف خدا تعیین می‌شود مقام امام نیز از طرف پیامبر به افراد شایسته داده می‌شود تا مردم او را بشناسند.
- پ)** پیامبر اکرم (ص) در حدیث ثقلین نام امامان و جانشینان بعد از خود را اعلام فرمود تا مردم دچار گمراهی نشوند.
- ت)** از بیان «وَاللَّهُ يَعْصِمُكَ مِنَ النَّاسِ» در آیه تبلیغ عصمت امامان و اهل بیت پیامبر (ص) مشخص می‌شوند.
- ث)** حدیث منزلت علاوه بر اعلام جانشینی امام علی (ع) به ختم نبوت هم اشاره دارد.
- ج)** آیه تطهیر بیانگر عصمت حضرت زهرا(س) هم هست و سخن و عمل ایشان برای ما حجت است.

چ

برای انجام امامت ضرورت دارد که امام نیز معصوم از گناه و خطا باشند.

۱. کدام یک از گزینه‌های زیر بیانگر تلاش پیامبر اکرم (ص) برای برقراری عدالت و برابری است؟
 الف) به بازگو کردن عیب دیگران نزد خود تمایلی نداشت.
 ب) در برابر نادیده گرفته شدن حقوق افراد می‌ایستاد و کوتاه نمی‌آمد.
 ج) مردم را به کار و فعالیت تشویق می‌کرد و از بیکاری بدش می‌آمد.
۲. عبارت «هرکس به خانه آن حضرت می‌رفت، به او احترام می‌گذاشت تا آنجا که گاهی ردای خود را زیر پای او پهن می‌کرد.» به کدام سیره رهبری پیامبر (ص) اشاره دارد؟
۳. چه عاملی موجب شد حضرت علی (ع) حجت را بر خود تمام ببیند و خلافت را بپذیرد؟
۴. توصیف حضرت علی (ع) درباره پیامبر (ص) که ایشان «یک طیب سَیَّار بود ...» به کدام یک از ابعاد رهبری پیامبر اکرم (ص) اشاره دارد؟
۵. بنا به فرموده رسول خدا (ص) علت سقوط اقوام و ملل پیشین چیست؟
۶. آیه شریفه «لَعَلَّكَ بَاخِعٌ نَفْسِكَ أَلَّا يَكُونُوا مُؤْمِنِينَ» به کدام ویژگی رهبری پیامبر اسلام (ص) اشاره می‌کند؟
۷. دو نتیجه رفتار محبت‌آمیز رسول خدا (ص) با مردم چه بود؟
۸. کتاب نهج البلاغه را معرفی نموده و بنویسید این کتاب حکایتگر چیست؟
۹. آیه «لَعَلَّكَ بَاخِعٌ نَفْسِكَ أَلَّا يَكُونُوا مُؤْمِنِينَ»: از اینکه برخی ایمان نمی‌آورند شاید که جانت را از دست بدهی» به کدام یک از ویژگی‌های رهبری پیامبر صلی الله علیه و آله و سلم اشاره دارد؟
۱۰. عبارت «مردم پیامبر را پدر مهربان خود می‌دانستند» به کدام یک از ابعاد رهبری پیامبر اکرم (ص) اشاره دارد؟
۱۱. مطابق حدیث «أَنَا مَدِينَةُ الْعِلْمِ وَعَلِيٌّ بَابُهَا...» چرا پیامبر (ص) مردم را به بهره‌مندی از علم حضرت علی (ع) تشویق کرد؟
۱۲. درستی یا نادرستی جملات زیر را مشخص کنید.
- الف** همان‌گونه که پیامبر (ص) در علم خود عصمت دارد، علی (ع) نیز در علم خود معصوم است
۱۳. میان حدیث «علی مع القرآن و القرآن مع علی» و حدیث ثقلین چه رابطه‌ای وجود دارد؟
۱۴. هریک از موارد سمت راست با کدام یک از موارد ستون سمت چپ در ارتباط است؟ (یک مورد اضافی است)
- الف- پیامبر (ص)، ثروت را ملاک برتری نمی‌شمرد. (۱) محبت و مدارا با مردم
 ب- مذموم شمردن افتخار به قوم و نژاد (۲) سخت کوشی و دلسوزی در هدایت
 ج- طیب سَیَّار بودن پیامبر (ص) (۳) مبارزه با فقر و محرومیت
 د- بازداشتن از بیان عیب دیگران نزد ایشان (۴) برقراری عدالت و برابری
۱۵. چه کسانی جنگ‌هایی را علیه پیامبر (ص) به راه می‌انداختند؟
۱۶. پیامبر (ص) در مورد چه کسی فرمود که او در پناه اسلام است تا کلام خدا را بشنود؟
۱۷. با توجه به سخن امیرالمؤمنین (ع)، ایشان چه کسانی را کارگزار خود قرار نمی‌دادند؟
۱۸. موضوع مورد اشاره خطبه ۲۲۱ نهج البلاغه چیست؟
۱۹. چرا رسول خدا (ص) به یاران خود می‌فرمودند بدی‌های یکدیگر را پیش من بازگو نکنید؟
۲۰. امام علی (ع) در میدان جنگ ؛ در ، عابدترین؛ در ، دقیق‌ترین؛ در کلاس درس، ؛ در و ، بلیغ‌ترین و در عرصه ، عادل‌ترین بود.
۲۱. رسول خدا (ص) با مبارزه می‌کرد و به دنبال جامعه‌ای آباد و به دور از محرومیت بود و با فقیران و بینوایان به مخالفت برمی‌خاست.
۲۲. حضرت علی (ع) در چه زمینه‌هایی سخن گفته و ما را راهنمایی کرده است؟
۲۳. درستی یا نادرستی جملات زیر را با (ص) یا (غ) مشخص کنید.
- الف** پیامبر (ص)، پیروان علی را می‌دانستند و در قیامت اهل می‌دانستند.
- ب** همان‌گونه که پیامبر (ص) در علم خود عصمت دارد، علی (ع) نیز در علم خود معصوم است

پ

پیامبر(ص) تنها وقتی کار حرامی از کسی سر می‌زد او را از ادامه‌ی بحث بازمی‌داشت.

۲۴. پیامبر(ص) خطاب به جابر، چه کسانی را در قیامت اهل نجات معرفی فرمودند؟

۲۵. چه چیزی باعث پیشرفت اسلام در زمان رسول خدا(ص) بود؟

۲۶. اصطلاح زیر را تعریف کنید.

شیعه

۲۷. چرا عده‌ای از تقسیم بیت‌المال توسط علی(ع) ناراحت شدند؟

۲۸. از بزرگان اهل سنت چه کسی بر نهج‌البلاغه شرح نوشته است؟

۲۹. مفهوم حدیث «علی مع القرآن و القرآن مع علی» چیست؟

۳۰. حدیث «انا مدینه العلم و علی بابها» به چه موضوعی در مورد علم علی(ع) اشاره می‌کند؟

۳۱. به سؤالات زیر پاسخ کوتاه دهید.

الف

بزرگی و شرافت در فرهنگ جاهلی برای چه کسی بود؟

ب

پیامبر(ص) خطاب به جابر، چه کسانی را در قیامت اهل نجات معرفی فرمودند؟

پ

کتاب نهج‌البلاغه شامل چه موضوعاتی از امیرالمؤمنین(ع) است؟

ت

علی(ع) چگونه به سؤالات پاسخ می‌داد؟

ث

روش تقسیم بیت‌المال در زمان علی(ع) چگونه بود؟

۳۲. به سؤالات زیر پاسخ تشریحی دهید.

الف

چرا در زمان رسول خدا(ص) مردم در لحظات سرنوشت‌ساز، دستور ایشان را به درستی نمی‌پذیرفتند؟

۳۳. علت و منشأ دانش بی‌مانند امام علی(ع) چیست؟

۳۴. به سؤالات زیر پاسخ کوتاه بدهید:

الف

چرا امامان شیوه مبارزه خود را متناسب با شرایط زمان برمی‌گزیدند؟

۳۵. رفتار پیامبر با فقیران و تهیدستان چگونه بود؟

۳۶. خداوند در قرآن کریم درباره مقام الگویی پیامبر اکرم(ص) چه می‌فرماید و چه عبارتی را به کار می‌برند؟

۳۷. آیه شریفه (لَعَلَّكَ بَاخِعٌ نَفْسَكَ أَلَّا يَكُونُوا مُؤْمِنِينَ) به کدام یک از ابعاد رهبری پیامبر اکرم(ص) مرتبط است؟

۳۸. رفتار پیامبر اسلام(ص) با وجود تهمت‌ها و رفتارهای ناپسند سران قریش چگونه بود؟

۳۹. مردم در اثر رفتار محبت‌آمیز پیامبر رحمت(ص) ایشان را می‌دانستند.

۴۰. علاقه شدید پیامبر(ص) به نجات مردم از گمراهی، بیانگر کدام یک از ابعاد رهبری ایشان است؟

۴۱. پیامبر اکرم(ص) در راستای دلسوزی در هدایت مردم، حتی هنگام جنگ و اجرای عدالت در خصوص برخورد با کافران در جنگ‌ها به مسلمانان چه توصیه‌هایی

می‌فرمودند؟

۱. درستی یا نادرستی عبارات زیر را مشخص کنید.

الف) معاویه که رهبری مشرکان را برعهده داشت، حدود دو سال قبل از رحلت پیامبر (ص) به ناچار تسلیم شد و به ظاهر، اعلام مسلمانی کرد.
ب) ممنوعیت نوشتن احادیث پیامبر (ص) هیچ‌گاه برداشته نشد.

ج) با تبدیل حکومت عدل نبوی به سلطنت، جاهلیت با شکلی جدید وارد زندگی اجتماعی مسلمانان شد.

۲. کدام گزینه به اقدام امامان بزرگوار (ع) در مقابله با «ممنوعیت نوشتن احادیث پیامبر اکرم (ص)» اشاره دارد؟

الف) تبیین معارف اسلامی متناسب با نیازهای نو

ب) تعلیم و تفسیر قرآن کریم

ج) حفظ سخنان و سیره پیامبر (ص)

۳. اوضاع نابسامان حدیث در جریان ممنوعیت نوشتن احادیث پیامبر، برای چه کسانی پیش نیامد؟

۴. از دیدگاه امیرالمؤمنین (ع) چه عاملی موجب سوار شدن بنی‌امیه بر تخت سلطنت بود؟

۵. منزوی شدن شخصیت‌های باتقوا، جهادگر و مورد احترام و اعتماد پیامبر (ص) به کدام یک از چالش‌های عصر ائمه مربوط است؟

۱) تحریف در معارف اسلامی و جعل احادیث ۲) ارائه الگوهای نامناسب ۳) تبدیل حکومت عدل نبوی به سلطنت

۶. چرا اوضاع نابسامان ممنوعیت نوشتن احادیث پیامبر اکرم (ص) تا حدود زیادی برای پیروان ائمه پیش نیامد؟

کشف ارتباط:

۷. هریک از موارد سمت راست با کدام یک از موارد سمت چپ ارتباط دارد؟

الف	ب
۱) کعب‌الاحبار	الف) چهار سال و نه ماه حکومت
۲) معاویه	ب) تفسیر آیات الهی مطابق با افکار خود
۳) ابوسفیان	ج) در سال چهارم هجری حکومت مسلمانان را به دست گرفت.
۴) حضرت علی (ع)	د) دو سال قبل از رحلت رسول خدا (ص) اعلام مسلمانی کرد.

به سؤالات زیر پاسخ کوتاه دهید:

۸. شکل جدید جاهلیت که پس از رحلت رسول خدا (ص) وارد زندگی مسلمانان شد، مربوط به کدام چالش عصر ائمه (ع) می‌باشد؟

۹. انزوای شخصیت‌های اصیل اسلامی، به خصوص اهل بیت پیامبر با کدام مشکل فرهنگی، اجتماعی و سیاسی پس از رسول خدا (ص) ارتباط دارد؟

۱۰. با ممنوعیت نوشتن احادیث پیامبر (ص)، بسیاری از مردم و محققان از یک منبع مهم هدایت بی‌بهره ماندند، این موضوع چه نتایج نامطلوبی داشت؟

۱۱. با توجه به سخن حضرت علی (ع)، چرا دنیاداران در حکومت بنی‌امیه گریان هستند؟

با تدبیر در آیات و احادیث به سؤالات پاسخ دهید:

۱۲. با توجه به آیه شریفه (وَمَا مُحَمَّدٌ إِلَّا رَسُولٌ قَدْ خَلَتْ مِنْ قَبْلِهِ الرُّسُلُ أَفَإِنْ مَاتَ أَوْ قُتِلَ انْقَلَبْتُمْ عَلَىٰ أَعْقَابِكُمْ...)، به سؤالات زیر پاسخ دهید:

الف) عبارت (انْقَلَبْتُمْ عَلَىٰ أَعْقَابِكُمْ) چه هشدار به مسلمانان می‌دهد؟

ب) سپاسگزاران واقعی نعمت رسالت چه کسانی هستند؟

۱۳. حضرت علی (ع) ضمن بیان این سخن که: «به خدا سوگند، بنی‌امیه چنان به ستمگری و حکومت ادامه دهند که حرامی باقی نماند جز آنکه حلال شمارند...»، چه

کسانی را در حکومت امویان گریان می‌داند؟

به سؤالات زیر پاسخ کوتاه دهید:

۱۴. نظام حکومت اسلامی بر چه مبنایی طراحی شده است؟

۱۵. معاویه با بهره‌گیری از چه عاملی حکومت مسلمانان را به دست گرفت؟

۱۶. بنی‌عباس به چه نامی قدرت را از بنی‌امیه گرفت و روش حکومت آنها چگونه بود؟

۱۷. برخی از عالمان وابسته به بنی‌امیه و بنی‌عباس مطابق با چه چیزی به تحریف و جعل احادیث پرداختند؟

۱۸. نتایج نامطلوب حافظه‌سپاری احادیث پیامبر (ص) را بنویسید. (ذکر دو مورد)

۱۹. انزوای شخصیت‌های اصیل اسلامی، به‌خصوص اهل بیت پیامبر (ص) مربوط به کدام چالش عصر ائمه (ع) است؟ نام برده و آن را توضیح دهید.
۲۰. سه تفاوت اساسی حکومت بنی‌امیه و بنی‌عباس را با حکومت و رهبری پیامبر (ص) بنویسید؟
۲۱. «ساختن کاخ‌های مجلل و انباشتن خزائن از جواهرات گران‌قیمت» به کدام‌یک از چالش‌های عصر ائمه (ع) مربوط است؟
 (۱) تحریف در معارف اسلامی و جعل احادیث
 (۲) ارائه الگوهای نامناسب
 (۳) تبدیل حکومت عدل نبوی به سلطنت
۲۲. نتایج نامطلوب ممنوعیت نوشتن احادیث پیامبر اکرم (ص) را توضیح دهید.
۲۳. عالمان وابسته به بنی‌امیه و بنی‌عباس و برخی از علمای اهل کتاب، چگونه موجب تحریف در معارف اسلامی می‌شدند؟
۲۴. در آیه شریفه زیر بیندیشید و به سؤالات پاسخ دهید:
 (وَ مَا مُحَمَّدٌ إِلَّا رَسُولٌ قَدْ خَلَتْ مِنْ قَبْلِهِ الرُّسُلُ أَفَإِنْ مَاتَ أَوْ قُتِلَ انْقَلَبْتُمْ عَلَى أَعْقَابِكُمْ عَلَىٰ آعقابِكُمْ عَلٰی عَقْبَيْهِ فَلَنْ يَضُرَّ اللَّهَ شَيْئًا وَ سَيَجْزِي اللَّهُ الشَّاكِرِينَ)
- الف** خداوند چه هشداری به مردم زمان پیامبر می‌دهد؟
ب آیا خطر بازگشت به ارزش‌های دوران جاهلیت فقط اختصاص به زمان پیامبر دارد؟
پ به نظر شما، سپاسگزاران واقعی نعمت رسالت، چه کسانی هستند؟
۲۵. به سؤالات زیر پاسخ کوتاه دهید.
الف چرا ممنوعیت نوشتن احادیث پیامبر (ص)، پیروان ائمه (ع) را از منبع مهم هدایت بی‌بهره نکرد؟
ب نتیجه تحریف معارف اسلامی و جعل احادیث پیامبر (ص) و نقل داستان‌های خرافی درباره پیامبران پیشین توسط برخی از علمای وابسته به قدرت و اهل کتاب چه بود؟
پ نتیجه خروج رهبری امت از مسیری که پیامبر (ص) برنامه‌ریزی کرده و بدان فرمان داده بود، چیست؟
۲۶. چگونه پس از رحلت رسول خدا (ص) ارائه الگوهای غیر قابل اعتماد افزایش یافت؟
۲۷. چه مسائلی زمینه را برای جعل و تحریف احادیث پیامبر اکرم (ص) آماده کرد؟
۲۸. جملات درست یا نادرست را با (ص / غ) نشان دهید.
الف پس از رحلت رسول خدا (ص) نظام حکومت اسلامی که بر مبنای «امامت» طراحی شده بود تحقق نیافت.
ب مسئولیت ولایت و حکومت رسول خدا (ص) پس از ایشان ادامه می‌یابد و براساس تدبیر حکیمانه پیامبر اکرم (ص)، امیرمؤمنان (ع) و امامان معصوم جانشینی او را برعهده داشتند.
۲۹. نتیجه خروج رهبری امت از مسیری که پیامبر (ص) برنامه‌ریزی کرده و بدان فرمان داده بود، چیست؟
۳۰. کدام چالش سیاسی، اجتماعی باعث شد تا با فاصله‌گرفتن جامعه از زمان پیامبر اکرم (ص)، شخصیت‌های اصیل اسلامی به انزوا کشیده شوند؟ جدایی آن را توضیح دهید.
۳۱. علمای وابسته به بنی‌امیه و بنی‌عباس چگونه باعث گمراهی بسیاری از مسلمانان شدند؟
۳۲. نام یکی از علمای اهل کتاب که در تحریف معارف اسلامی و جعل احادیث دست داشت چه بود؟
۳۳. تحریف در معارف اسلامی و جعل احادیث توسط چه کسانی و چگونه انجام گرفت؟
۳۴. ملاک‌ها و ارزش‌ها در زمان پیامبر (ص) و بعد از ایشان چه تفاوت‌هایی داشتند؟
۳۵. چرا با ورود جاهلیت جدید بعد از پیامبر (ص)، ائمه اطهار (ع) به مشکل برخوردند؟
۳۶. پس از رحلت پیامبر (ص) چرا امامان معصوم با وجود حضور در جامعه فاقد قدرت و امکانات برای اجرای مسئولیت‌های خود بودند؟
۳۷. عالی‌ترین نمونه حکومت بعد از پیامبر (ص) به‌دست چه کسی اداره شد و چه مدت طول کشید؟
۳۸. رهبری مشرکان در زمان پیامبر (ص) را چه کسی برعهده داشت؟
۳۹. معاویه چه جنگی را علیه امام علی (ع) به راه انداخت و در چه سالی حکومت مسلمانان را به دست گرفت؟

۴۰. دو میراث گرانقدر پیامبر (ص) که به جای گذاشتند چه بود؟
۴۱. چه چیزی باعث شد که علاقه‌مندان به احادیث پیامبر (ص) به جای نوشتن حدیث آن را حفظ کنند و از این طریق از حدیث نگهداری کنند؟
۴۲. جاعلان حدیث چه انگیزه‌هایی در جعل و تحریف حدیث داشتند؟
۴۳. علت ورود سلیقه‌های شخصی در احکام دین و گرفتار شدن به اشتباهات بزرگ چه بود؟

۱. کدام گزینه به اقدام امامان بزرگوار (ع) در مقابله با «ممنوعیت نوشتن احادیث پیامبر اکرم (ص)» اشاره دارد؟

الف) تبیین معارف اسلامی متناسب با نیازهای نو

ب) تعلیم و تفسیر قرآن کریم

ج) حفظ سخنان و سیره پیامبر (ص)

۲. تقیه را تعریف کنید.

۳. از اقدامات مربوط به مرجعیت دینی، «تعلیم و تفسیر قرآن کریم» را توضیح دهید.

۴. امامان بزرگوار (ع) به دو علت با حاکمان زمان خود مبارزه می کردند، یکی از آنها را بنویسید.

۵. اهداف امامان بزرگوار در انتخاب شیوه‌های درست مبارزه با حاکمان چه بود؟

درک مطلب:

۶. با توجه به متن به سؤالات زیر پاسخ دهید:

«خشونت و ستمگری حاکمان بنی‌امیه و بنی‌عباس در بیشتر سال‌ها به گونه‌ای بود که اگر کسانی به‌عنوان پیرو و شیعه امامان شناخته می‌شدند، به‌سختی آزار و اذیت می‌شدند و در بسیاری از مواقع به شهادت می‌رسیدند.»

الف) ائمه اطهار (ع) برای مقابله با این روش خشونت‌آمیز از چه روشی استفاده می‌کردند؟

ب) این اقدام ائمه به کدام اصول کلی امامان در مبارزه با حاکمان اشاره دارد؟

به سؤالات زیر پاسخ کامل و تشریحی دهید:

۷. امام بزرگوار به دو علت با حاکمان زمان خود مبارزه می‌کردند. یک مورد را به دلخواه توضیح دهید.

۸. با تدبر در حدیث «كَلِمَةُ لَا إِلَهَ إِلَّا اللَّهُ حِصْنِي فَمَنْ دَخَلَ حِصْنِي أَمِنَ مِنْ عَذَابِي»، به سؤالات زیر پاسخ دهید:

الف) این حدیث به چه نامی مشهور است؟ معنی این نام چیست؟

ب) شرط در امان بودن از عذاب الهی چیست؟

ج) حدیث به کدام یک از اقدامات ائمه اطهار اشاره دارد؟

۱) مرجعیت دینی - تعلیم و تفسیر قرآن کریم

۲) ولایت ظاهری - معرفی خویش به‌عنوان امام برحق

گزینه مناسب را انتخاب کنید:

۹. «آشکار ساختن رهنمودهای قرآنی» مربوط به کدام اقدامات دوگانه امامان می‌شود؟

۱) ولایت ظاهری ۲) مرجعیت دینی

۱۰. کدام امام معصوم در اجتماع حج، حکومت را از آن خود اعلام نموده و خود را امام برحق معرفی کرد؟

۱) امام رضا (ع) ۲) امام باقر (ع) ۳) امام صادق (ع)

۱۱. اینکه امامان «یک رفتار حاکم را که مطابق دستور اسلام عمل نموده بود، تأیید می‌کردند»، از کدام اصول ائمه اطهار در مبارزه با حاکمان محسوب می‌شود؟

۱) عدم تأیید حاکمان ۲) معرفی خویش به‌عنوان امام برحق ۳) انتخاب شیوه‌های درست مبارزه

کشف ارتباط

۱۲. با توجه به سخنرانی حضرت علی (ع) که در آن مسلمانان را نسبت به عاقبت رفتارشان بیم می‌داد، مشخص کنید هریک از موارد سمت راست با کدام یک از موارد سمت چپ ارتباط دارد. (در ستون سمت چپ یک مورد اضافه است.)

«ب»	«الف»
الف) قرآن	۱) ناشناخته‌ترین چیز در جامعه جاهلیت
ب) معروف و خیر	۲) آشکارترین چیز در جامعه جاهلیت
ج) حق	۳) پوشیده‌ترین چیز در جامعه جاهلیت
د) منکر و گناه	۴) شناخته‌شده‌ترین چیز در جامعه جاهلیت
ه) باطل	

درک مطلب:

۱۳. با توجه به متن زیر به سؤالات پاسخ دهید:

«رفتار ائمه اطهار (ع) در طول ۲۵۰ سال بعد از رحلت پیامبر (ص) تا امامت امام عصر (عج) و غیبت ایشان، چنان مکمل یکدیگر است که گویی یک شخص می‌خواهد برای رسیدن به یک مقصد مسیری را بپیماید، ولی مسیر یک‌دست نیست؛ گاهی هموار است و گاهی ناهموار...! ولی همه این جاده با همه این اختلاف‌ها به یک هدف ختم می‌شود.»

الف) متن بیانگر کدام اصول کلی امامان در مبارزه با حاکمان است؟

ب) امامان (ع) در انتخاب این اصل به چه اهدافی توجه می‌نمودند؟ (ذکر دو مورد)

۱۴. دو مورد از اقدامات و مجاهدت‌های مربوط به مرجعیت دینی امامان را نام ببرید.

۱۵. امامان (ع) از چه جهت‌هایی با حاکمان زمان خود مبارزه می‌کردند؟

۱۶. بنابر حدیث «سلسلة الذهب»، تجلی توحید در زندگی اجتماعی چگونه میسر می‌شود؟

۱۷. یکی از اصول کلی امامان (ع) در مبارزه با حاکمان جور، «عدم تأیید حاکمان» است. آن را توضیح دهید.

۱۸. واکنش و اقدام ائمه اطهار در مقابل تلاش حاکمان بنی‌امیه جهت بازگرداندن مسلمانان به دوران جاهلیت چه بود؟

۱۹. امامان بزرگوار به چند علت با حاکمان زمان خود مبارزه می‌کردند؟ یک مورد را به دلخواه توضیح دهید.

۲۰. امام علی (ع) چگونه می‌توانستند سرنوشت و آینده نابسامان جامعه‌ی اسلامی را پیش‌بینی کنند؟

۲۱. با توجه به سخن حضرت علی (ع)، شرط پیرو قرآن بودن چیست؟

۲۲. حضرت علی (ع) می‌فرماید وقتی می‌توانید به عهد خود با قرآن وفادار بمانید که را تشخیص دهید.

۲۳. کدام اقدام ائمه (ع) در راستای مرجعیت دینی، در مقابل منع نوشتن احادیث پیامبر (ص) قرار می‌گیرد؟

۲۴. به سؤالات زیر پاسخ کوتاه دهید.

الف اقدامات مربوط به مرجعیت علمی (مرجعیت دینی) امامان (ع) را نام ببرید.

۲۵. به سؤالات زیر پاسخ تشریحی دهید.

الف اقدامات مربوط به مرجعیت دینی از مسئولیت‌های دوگانه امامان را نام برده و به دلخواه یکی را توضیح دهید.

۲۶. جاهای خالی را با کلمات مناسب پر کنید:

الف خداوند کلمه «لا إله إلا الله» را خود نامیده است.

ب تجلی توحید در زندگی اجتماعی با (۱) که همان (۲) میسر می‌شود.

پ امامان شیوه مبارزه با حاکمان را برمی‌گزیدند؛ به طوری که تفکر اسلام راستین باقی بماند.

۲۷. امامان (ع) در راستای ولایت ظاهری از دو جهت با حاکمان زمان خود مبارزه می‌کردند، آن دو جهت چیست؟ توضیح دهید:

۲۸. اقدامات مربوط به مرجعیت دینی از مسئولیت‌های دو گانه امامان را نام ببرید و به دلخواه یکی را توضیح دهید:

۲۹. امامان در مبارزه با حاکمان از چه اصولی تبعیت می‌کردند؟ نام ببرید، یکی را به دلخواه توضیح دهید.

۳۰. امامان معصوم علیهم‌السلام، بعد از پیامبر (ص) مسئولیت داشتند که به دو علت با حاکمان زمان خود مبارزه کنند. آن دو علت را بنویسید.

۳۱. از اصول امامان در مبارزه با حاکمان، اصل «عدم تأیید حاکمان» را توضیح دهید.

۳۲. امام صادق علیه‌السلام خطاب به شیعیان خود در رابطه با اهمیت عمل‌گرایی چه فرمودند؟

۳۳. وظیفه ما شیعیان در برابر پیامبر و امامان معصوم (علیهم‌السلام) چیست؟

۳۴. حرکت امام صادق علیه‌السلام در روز عرفه و اعلام حقانیت خود بر حکومت مسلمانان به کدام‌یک از اصول کلی امامان در مبارزه با حاکمان اشاره دارد؟

۳۵. درستی یا نادرستی هر یک از موارد زیر را مشخص کنید.

الف امامان معصوم (ع) تمام حاکمان پس از پیامبر (ص) را در اخلاق و رفتار یکسان می‌دیدند.

۳۶. راه حل نهایی مسلمانان در تشخیص حق از نظر امام علی علیه‌السلام چه بود؟

۳۷. ثمره حضور سازنده ائمه اطهار بعد از پیامبر (ص) چه بود؟

۳۸. مقصود امام رضا (ع) از بیان عبارت «بشروطها و انا من شروطها» پس از حدیث سلسله الذهب چه بود؟

۳۹. مصداق پیشنهادی امام علی (ع) در جمله «همه اینها را از اهلش طلب کنید» چه کسانی هستند؟

۴۰. طبق پیش‌بینی امام علی (ع) برای دوران پس از پیامبر (ص)، کالایی کم‌بهرتر از قرآن نیست وقتی که خواهد و کالایی رایج‌تر از آن نیست آنگاه که خواهند

۴۱. بهره‌مندی مشتاقان معارف قرآنی از معارف قرآنی ائمه اطهار (ع) به کدام یک از اقدامات ایشان مرتبط است؟

۱. درستی یا نادرستی عبارات زیر را مشخص کنید.

الف) امام مهدی (عج) را از آن جهت «غایب» نامیده‌اند که ایشان در جامعه حضور ندارد.

ب) حضرت مهدی (عج) در سپیده‌دم جمعه، نیمه شعبان سال ۲۶۰ هـ.ق، در سامرا متولد شد.

ج) با تشکیل حکومت امام عصر (عج) همه اهداف انبیا تحقق می‌یابد.

۲. درستی یا نادرستی عبارات زیر را مشخص کنید.

الف) یکی از عوامل به شهادت رساندن امامان (ع) توسط حاکمان غاصب، انجام ندادن وظیفه امر به معروف و نهی از منکر از سوی مردم است.

ب) تشکیل حکومت اسلامی در عصر غیبت و برکنار کردن حاکمان ستمگر، یکی از علائم پیروی از امام عصر (عج) است.

۳. مشخص بودن پدر و مادر امام زمان (ع) چه فایده‌ای دارد؟

۴. در حدیث شریف رسول خدا (ص) که می‌فرماید: «خوشا به حال کسی که به حضور «قائم» برسد، درحالی که پیش از قیام او ...» به کدام یک از مسئولیت‌های منتظران اشاره دارد؟

۱) تقویت معرفت و محبت به امام (۲) پیروی از فرمان‌های امام عصر (عج) (۳) آماده کردن خود و جامعه برای ظهور

۵. در کتب آسمانی زبور و تورات، وراثت چه کسانی بر زمین وعده داده شده است؟

۱) مؤمنین صالح (۲) بندگان شایسته (۳) مستضعفین

۶. با تشکیل حکومت امام عصر (عج) همه اهداف انبیا تحقق می‌یابد. چهار مورد از این اهداف را نام ببرید.

با تدبیر در آیات و حدیث به سؤالات پاسخ دهید:

۷. با تدبیر در آیه (و تُرِيدُ أَنْ نَمُنَّ عَلَى الَّذِينَ اسْتَضَعُّوا فِي الْأَرْضِ وَ نَجْعَلَهُمْ أَئِمَّةً وَ ...) خداوند چه وعده‌ای را به مستضعفان داده است؟

۸. بهره‌مندی از امامت حضرت مهدی (عج) در عصر غیبت چگونه است؟

۹. برترین اعمال عصر غیبت چیست؟

۱۰. اقدامات و وظایف امام حسن عسکری (ع) در مورد فرزندشان حضرت مهدی (عج) چه بود؟

با تدبیر در آیات و حدیث به سؤالات پاسخ دهید.

۱۱. با توجه به آیه شریفه (وَعَدَ اللَّهُ الَّذِينَ آمَنُوا مِنْكُمْ وَعَمِلُوا الصَّالِحَاتِ لَيَسْتَخْلِفَنَّهُمْ فِي الْأَرْضِ كَمَا اسْتَخْلَفَ الَّذِينَ مِنْ قَبْلِهِمْ وَ لِيُمَكِّنَنَّ لَهُمْ ...) به سؤالات زیر پاسخ دهید:

الف) سه وعده الهی به مؤمنان صالح را بنویسید.

ب) تحقق سه وعده الهی زمینه‌ساز کدام هدف است؟

۱۲. با توجه به حدیث علوی «زمین از حجت خدا (امام) خالی نمی‌ماند. اما خداوند به علت ...»، علل بی‌بهره ماندن انسان‌ها از وجود حجت خدا در زمین چیست؟

کشف ارتباط

۱۳. مشخص کنید هر یک از موارد سمت راست با کدام یک از موارد سمت چپ ارتباط دارد. (در سمت چپ یک مورد اضافی است.)

ب	الف
الف) پیروزی حق بر باطل در آینده تاریخ	۱- وعده الهی به مستضعفین
ب) لَقَدْ كُنْتُمْ فِي الزُّبُورِ مِنْ بَعْدِ الذِّكْرِ	۲- وعده الهی به بندگان شایسته
ج) وَ مَنْ مَاتَ لَمْ يَعْرِفِ إِمَامَ زَمَانِهِ	۳- سخن گفتن پیامبران از یک طرح الهی
د) نَجْعَلُهُمْ أَئِمَّةً وَ نَجْعَلُهُمُ الْوَارِثِينَ	۴- مرگ جاهلیت
هـ) گسترش عدالت در جهان	

به سؤالات زیر پاسخ کوتاه دهید:

۱۴. خداوند نعمت هدایت را چگونه تمام و کامل گردانید و از این طریق چه راهی را برای انسان‌ها هموار ساخت؟

۱۵. حضرت مهدی (عج) در دوران غیبت صغری از چه طریقی با پیروان خود در ارتباط بود؟

۱۶. پیامبر گرامی اسلام چه کسانی را پدران امت معرفی نموده‌اند؟

۱۷. حضرت مهدی (ع) بهره‌مندی از ایشان را در عصر غیبت چگونه تشبیه نموده‌اند؟
۱۸. اعتقاد به زنده بودن حضرت مهدی (عج) و حضور ایشان در جامعه چه فوایدی دارد؟
۱۹. از نظر برخی جامعه‌شناسان، پویایی جامعه شیعه در طول تاریخ به دو عامل وابسته بوده‌اند، آن دو را نام برده و توضیح دهید.
۲۰. مهم‌ترین هدف جامعه مهدوی چیست؟ نام برده و آن را توضیح دهید.
۲۱. حدیث شریف «مَنْ مَاتَ وَ لَمْ يَعْرِفْ إِمَامَ زَمَانِهِ مَاتَ مِيتَةً جَاهِلِيَّةً»: هرکس بمیرد و امام زمان خود را نشناسد، به مرگ جاهلی مرده است»، به کدام یک از مسئولیت‌های منتظران اشاره دارد؟
- ۱- تقویت معرفت و محبت به امام (عج)
- ۲- پیروی از فرمان‌های امام عصر (عج)
- ۳- آماده کردن خود و جامعه برای ظهور
- ۴- دعا برای ظهور امام عصر (عج)
۲۲. درست یا نادرست بودن گزاره‌های زیر را مشخص کنید.

الف

بهره‌مندی از وجود امام عصر علیه‌السلام در عصر غیبت به ولایت معنوی ایشان منحصر نمی‌شود.

۲۳. کدام از گزینه‌های زیر از عوامل پویایی جامعه شیعه نمی‌باشد؟
- (۱) آمادگی برای ایثار و شهادت
- (۲) حضور نداشتن در صحنه نبرد حق‌طلبان علیه مستکبران
- (۳) انتظار برای سرنگونی ظالمان و گسترش عدالت در جهان
۲۴. چه کسانی در هنگام ظهور می‌توانند جزو یاران راستین حضرت ولی عصر (عج) باشند؟
۲۵. بنابر نامه امام عصر علیه‌السلام به شیخ مفید که می‌فرماید: «ما از اخبار و احوال شما آگاهیم و هیچ چیز از اوضاع شما بر ما پوشیده و مخفی نیست.» بیانگر کدام نوع ولایت است؟
۲۶. مطابق آیه شریفه (وَلَقَدْ كَتَبْنَا فِي الزَّبُورِ مِنْ بَعْدِ الذِّكْرِ أَنَّ الْأَرْضَ يَرِثُهَا عِبَادِيَ الصَّالِحُونَ)، «به راستی در زبور، پس از ذکر (تورات) نوشته‌ایم که زمین را بندگان شایسته من به ارث می‌برند»، در پایان تاریخ چه کسانی اداره جهان را به عهده خواهند گرفت؟
۲۷. حسّ «تعاون و یاری دادن به یکدیگر» به کدام یک از اهداف جامعه مهدوی اشاره دارد؟
- (۱) آبادانی (۲) امنیت کامل (۳) عدالت‌گستری
۲۸. دو نمونه از باری‌رسانی‌ها و حمایت امام عصر (ع) در دوران غیبت را بنویسید.
۲۹. غیبت امام آنقدر ادامه می‌یابد که نه تنها بلکه شایستگی درک و از وجود آخرین حجت الهی را پیدا کنند.
۳۰. عقیده اصلی همه پیامبران الهی درباره موعود و منجی چیست؟
۳۱. تفاوت نظر شیعیان با اهل تسنن درباره موعود و منجی چیست؟
۳۲. الف) یاران امام (عج)، پیشتازان و سازندگان هستند.
- ب) هسته مرکزی این یاران امام زمان (عج) نفر، به تعداد یاران پیامبر اکرم (ص) در جنگ هستند که بنا به فرموده امام باقر(ع)، از آنان از زنان هستند و بیشتر یاران امام را تشکیل می‌دهند.
۳۳. امام عصر (عج) به اذن خداوند از آگاه است و به‌صورت‌های مختلف، افراد را یاری می‌دهد.
۳۴. چرا نمی‌توان فقط حاکمان بنی‌امیه و بنی‌عباس را عاملان شهادت امامان دانست و مردم را نیز باید در آن مقصر دانست؟
۳۵. برخی از عوامل مؤثر در افزایش معرفت و محبت به امام زمان (عج) که سبب از بین رفتن تردیدها می‌شود، کدام‌اند؟
۳۶. پنج مورد از اهداف اصلی تحقق حکومت جهانی امام عصر (عج) را بنویسید.
۳۷. آیه شریفه «ذَلِكَ بِأَنَّ اللَّهَ لَمْ يَكُ مُعَيَّرًا نِعْمَةً أَنْعَمَهَا عَلَى قَوْمٍ حَتَّى يُعَيَّرُوا مَا بِأَنْفُسِهِمْ» را ترجمه کنید.
۳۸. به سؤالات زیر پاسخ کوتاه دهید.
- الف** امام عصر (عج) رهبری خود در عصر غیبت را به چه چیز تشبیه کرد؟
- ب** نواب خاص در دوره غیبت صغری چه مسئولیتی بر عهده داشتند؟
- پ** دو نمونه از موارد ولایت معنوی (یاری و دستگیری شیعیان) توسط امام عصر (عج) را بنویسید.
- ت** غیبت امام زمان (عج) تا چه زمانی ادامه دارد؟

ث

به چه دلیل خداوند آخرین ذخیره و حجت خود را از نظرها پنهان کرد تا امامت به شکلی جدید ادامه یابد؟

۳۹. غیبت امام زمان (عج) در مقابل «ظهور» است یا «حضور»؟ توضیح دهید.

۴۰. بخش اصلی رهبری امام عصر (عج) مربوط به کدام قلمرو است و چگونه انجام می‌شود.

۴۱. چه کسانی می‌توانند یاران راستین امام زمان (عج) باشند؟

۴۲. چهار مورد از ویژگی‌های یاران راستین امام عصر (عج) را بر اساس فرمایش حضرت علی (ع) بنویسید.

۴۳. به اعتقاد جامعه‌شناسان، «پویایی جامعه شیعه» در طول تاریخ به چه عواملی وابسته بوده است؟

۴۴. یکی از مسئولیت‌های منتظران «تقویت معرفت و محبت نسبت به امام» است؛ آن را توضیح دهید.

۱. راه‌های شناخت «مرجع تقلید» را بنویسید.
۲. کدام گزینه از شرایط اختصاصی «ولی فقیه» می‌باشد؟
- ۱) داشتن شجاعت و قدرت روحی (۲) زمان شناس بودن (۳) عادل و باتقوا بودن
۳. چرا تداوم «مرجعیت دینی» و «ولایت ظاهری» در عصر غیبت ضرورت دارد؟
۴. اگر هر کسی برای خود به‌طور جداگانه ولی فقیه انتخاب نماید، چه پیامدی خواهد داشت؟
۵. بنابر عهدنامه مالک اشتر، چرا کارگزاران حکومتی باید از پیمان‌شکنی دشمن غافل نباشند؟
۶. چگونگی انتخاب مرجع تقلید با ولی فقیه توسط مردم را با یکدیگر مقایسه کنید.

به سؤالات زیر پاسخ کامل و تشریحی دهید:

۷. اگر مرجعیت دینی در عصر غیبت تداوم نیابد، چه آثار سوئی به وجود می‌آید؟
۸. بنابر قانون اساسی تشخیص و انتخاب ولی فقیه بر عهده کیست؟
۹. چرا ولی فقیه باید مدیر و مدبر باشد؟
۱۰. نظام و حکومت اسلامی بر دو پایه استوار است، آنها را نام ببرید.
۱۱. چرا مرجع تقلید باید زمان‌شناس باشد؟

درک مطلب:

۱۲. با توجه به متن زیر به سؤالات پاسخ دهید:
«در زمان ائمه (ع)، مردمانی در شهرهای دور دست بودند که به امامان دسترسی نداشتند و نمی‌توانستند احکام دین را از ایشان بشنوند و از فرمان‌های آنان مطلع شوند. از این‌رو، آن بزرگواران دانشمندان را تربیت می‌کردند که در حدّ توان به معارف و احکام دین دست یابند. این دانشمندان به نقاط مختلف شهر خود یا شهرهای دیگر می‌رفتند و احکام اسلام را به مردم می‌آموختند.»

- الف) پیامبر اکرم (ص) حال کسانی که از امام خود دور افتاده و به او دسترسی ندارند را به حال چه کسی تشبیه کرده است؟
- ب) پیامبر اکرم (ص) برای آموزش‌دهنده احکام الهی و دستورات دینی به مردم چه پاداش اخروی را ذکر می‌کنند؟
۱۳. اصل تقیّه یادآور کدام مسئولیت مردم نسبت به رهبر است؟

- ۱) افزایش آگاهی‌های سیاسی و اجتماعی (۲) مشارکت در نظارت همگانی
۱۴. کدام مورد به حکومت و رهبری برای اداره موفق‌تر جامعه کمک می‌کند؟

- ۱) مشارکت مردم در نظارت همگانی (۲) اولویت دادن مردم به اهداف اجتماعی

گزینه مناسب را انتخاب کنید.

۱۵. کدام مورد بر لزوم مراجعه به روایان حدیث در عصر غیبت تأکید می‌کند؟
- ۱) فَإِنَّهُمْ حُجَّتِي عَلَيْكُمْ وَأَنَا حُجَّةُ اللَّهِ عَلَيْهِمْ (۲) إِذَا رَجَعُوا إِلَيْهِمْ لَعَلَّهُمْ يَحْذَرُونَ
۱۶. با تدبر در آیه شریفه (وَمَا كَانَ الْمُؤْمِنِينَ لِيَنْفِرُوا كَافَّةً فَلَوْلَا نَفَرَ مِنْ كُلِّ فِرْقَةٍ مِنْهُمْ طَائِفَةٌ لِيَتَفَقَّهُوا فِي الدِّينِ...) به سؤالات زیر پاسخ دهید:
- الف) دستورات خداوند به مؤمنان چیست؟
- ب) کدام اصطلاح دینی از آیه استنباط می‌شود؟

۱۷. چهار مورد از وظایف رهبر جامعه اسلامی را نام ببرید.

۱۸. در عصر غیبت به ترتیب «مرجعیت دینی» و «ولایت ظاهری» چگونه استمرار می‌یابد؟
۱۹. اگر «مرجعیت دینی» در عصر غیبت تداوم نیابد چه مشکلاتی به وجود می‌آید؟
۲۰. با تدبر در آیه شریفه (وَمَا كَانَ الْمُؤْمِنُونَ لِيَنْفِرُوا كَافَّةً فَلَوْلَا نَفَرَ مِنْ كُلِّ فِرْقَةٍ ...) راهکار خداوند به مؤمنین چیست؟ (ذکر دو راهکار)
۲۱. تشکیل نظام و حکومت اسلامی بر دو پایه استوار است. آن دو را نام ببرید؟
۲۲. بنابر عهدنامه مالک اشتر، چرا کارگزاران حکومتی باید عیب‌جویان را از خود دور کنند؟

۲۳. ولی فقیه کیست؟

۲۴. با توجه به «وظایف و مسئولیت‌های رهبر جامعه اسلامی نسبت به مردم»، عبارت‌های سمت راست را به عبارت‌های مناسب در سمت چپ ارتباط دهید. (در ستون سمت چپ یک مورد اضافی است).

ستون سمت راست	ستون سمت چپ
۱) تلاش برای اجرای احکام و دستورات الهی در جامعه	الف) الگو قرار دادن اولیای دین در زندگی
۲) تصمیم‌گیری براساس مشورت	ب) تلاش رهبر برای خارج نشدن مردم از مسیر قوانین الهی
۳) حفظ استقلال کشور و جلوگیری از نفوذ بیگانگان	ج) دعوت مردم به استقامت و پایداری و بستن راه‌های سلطه دشمنان
۴) ساده‌زیستی	د) مقبولیت داشتن ولی فقیه نزد مردم جامعه
	ه) وجود نهادی مانند مجمع تشخیص مصلحت نظام

۲۵. راه‌های شناخت مرجع تقلید (فقیه واجد شرایط) را بنویسید.

۲۶. انتخاب ولی فقیه به چه شیوه‌هایی انجام می‌گیرد؟ توضیح دهید.

۲۷. بنا بر فرمان امام زمان (عج) در دوره غیبت، نیابت ایشان به چه کسی می‌رسد و مسئولیت‌های او چیست؟

۲۸. چه شرایطی برای مشروعیت یافتن رهبر جامعه اسلامی (ولی فقیه) لازم است؟

۲۹. چرا «مدیر و مدبر بودن» و «شجاعت و قدرت روحی» و «زمان شناس بودن» از شرایط رهبر جامعه اسلامی است؟

۳۰. منظور از «مشروعیت» و «مقبولیت» ولی فقیه چیست؟ به‌طور مختصر توضیح دهید.

۳۱. چرا هر کس نمی‌تواند جداگانه ولی فقیه را انتخاب کند؟

۳۲. در دوره غیبت، وظایف مربوط به مرجعیت دینی و حکومت اسلامی به چه کسانی سپرده می‌شود؟

۳۳. مراجعه به فقیه در مسائل اجتماعی جز با و تشکیل به رهبری فقیه میسر نیست.

۳۴. جاهای خالی را با کلمات مناسب تکمیل کنید.

الف) رهبر جامعه اسلامی باید بتواند احکام دین را متناسب با نیازهای روز به دست آورد؛ یعنی باشد. همچنین باید بتواند جامعه را در شرایط پیچیده جهانی رهبری کند، یعنی باشد.

۳۵. به سؤالات زیر پاسخ کوتاه دهید.

الف) تفقه را تعریف کنید؟

ب) در عصر غیبت، فقیهان با تکیه بر چه پشتوانه‌هایی باید وظایف خود را انجام دهند؟

۳۶. بنا بر فرمان امام زمان (عج)، در دوره غیبت کبری نیابت ایشان به چه کسی می‌رسد و مسئولیت‌های او چیست؟

۳۷. در دوره غیبت، وظایف مربوط به «مرجعیت دینی» و «حکومت اسلامی» به چه کسانی سپرده می‌شود؟ مسلمانان از چه راهی می‌توانند به قوانین دین دسترسی پیدا کنند؟

۳۸. ناراحتی دشمن از عمل ما یا خوشحالی آنان از رفتار ما می‌تواند معیار ما باشد.

۳۹. به سؤالات زیر پاسخ کوتاه بدهید.

الف) در عصر غیبت «مرجعیت دینی» و «حکومت اسلامی» چگونه تداوم می‌یابد؟

۴۰. شرایط مشترک مرجع تقلید و ولی فقیه را نام ببرید.

۱. درستی یا نادرستی عبارات زیر را مشخص کنید.

الف) بنابه فرموده امام باقر (ع) تعدادی از یاران امام زمان از جوانان اند و در احادیث هم آمده است که بیشتر آنان را زنان تشکیل می‌دهند.

ب) امامان حاکمی را که در موردی بر طبق دستور اسلام عمل می‌کرد، تأیید می‌کردند.

ج) اگر عزت در وجود ما شکل بگیرد، مانع بسیاری از زشتی‌ها خواهد شد.

۲. با تدبر در آیه شریفه (و نُرِيدُ أَنْ نَمُنَّ عَلَى الَّذِينَ اسْتَضَعُوا فِي الْأَرْضِ وَ نَجْعَلَهُمْ أُمَّةً وَ نَجْعَلَهُمُ الْوَارِثِينَ)؛ (و ما می‌خواهیم بر مستضعفان زمین منت نهیم و آنان را پیشوایان [مردم] قرار دهیم و آنان را وارثان [زمین] قرار دهیم)، خداوند برای مستضعفان چه جایگاهی را در آینده تاریخ انسان‌ها، اراده می‌کند؟

۳. با توجه به سخن خداوند که می‌فرماید: «ما فرزندان آدم را کرامت بخشیدیم و بر بسیاری از مخلوقات برتری دادیم»، در چه صورت انسان خود را به بهای اندک نمی‌فروشد؟

۴. پیشوایان ما چگونه توانستند در سخت‌ترین شرایط عزت‌مندانه زندگی کنند؟

۵. چه موقع «تمایلات دانی» بد می‌شوند؟ توضیح دهید.

درک مطلب:

۶. با توجه به متن زیر به سؤالات پاسخ دهید:

«علی کوچولو با خوشحالی غیرقابل وصفی وارد خانه شد و به مادرش گفت: اسباب‌بازی خود را به یک بسته پفک فروخته است!! و از این معامله بسیار خوشحال است! اما مادرش با حالتی متعجب و در عین حال نگران او را مورد بازخواست قرار داد که چرا چنین کرده است؟ و در این معامله چه کسی او را فریب داده است؟»

الف) به نظر شما چرا علی کوچولو اسباب‌بازی خود را به بهای ناچیزی فروخته است؟

ب) متن با کدام‌یک از راه‌های تقویت عزت ارتباط مفهومی دارد؟

۷. پیشوایان ما چگونه توانستند در سخت‌ترین شرایط، عزت‌مندانه زندگی کنند؟

۸. حدیث علوی «إِنَّهُ لَيْسَ لِأَنْفُسِكُمْ تَمَنُّ إِلَّا الْجَنَّةَ فَلَا تَتَّبِعُوا إِلَّا بِهَا» با کدام‌یک از راه‌های تقویت عزت نفس ارتباط مفهومی دارد؟

۹. کدام عبارت حد و مرز تمایلات را به‌درستی تبیین می‌کند؟

۱) حد و مرز تمایلات را انسان می‌داند و خداوند با احکام خود چگونگی بهره‌مندی از آن را مشخص می‌کند.

۲) حد و مرز تمایلات را خدا می‌داند و او با احکام خود چگونگی بهره‌مندی از آن را مشخص می‌کند.

۳) حد و مرز تمایلات را خدا می‌داند و انسان با دین خود چگونگی بهره‌مندی از آن را مشخص می‌کند.

۱۰. حدیث سلسله الذهب نمونه کدام‌یک از مسئولیت‌های امامان است؟

۱) (۱) تعلیم و تفسیر قرآن کریم (۲) تبیین معارف اسلامی متناسب با نیازهای نو (۳) حفظ سخنان و سیره پیامبر (ص)

۱۱. توضیح دهید چگونه خواری و ذلت انسان را احاطه می‌کند و او تسلیم گناه می‌شود؟

۱۲. چرا انسان‌ها به‌طور طبیعی به تمایلات دانی علاقه نشان می‌دهند؟

۱۳. متن زیر را بخوانید، و با توجه به مبحث «عزت نفس» ویژگی‌های دو کارمند زیر را بنویسید؟

در یک شرکتی، آقای «الف» با آقای «ب» همکار هستند و هر دو کارمند تخصص خوبی دارند. ارباب‌رجوع‌ها برای تسهیل روند کاری‌شان پیشنهاد خوبی را با عناوین مختلفی چون هدیه، عیدی، و... ارائه می‌دهند. کارمند «الف» این پیشنهادات را می‌پذیرد، ولی کارمند «ب» علی‌رغم نیاز شدید مالی، برای تأمین مایحتاج زندگی خود زحمت شغل دوم را به جان می‌خورد و این پیشنهادات را با قاطعیت رد می‌کند.

الف) کارمند الف:

ب) کارمند ب:

۱۴. واژه «انسان عزیز» را تعریف کنید.

انسان عزیز:

۱۵. با توجه به متن‌های داده‌شده، به پرسش‌ها پاسخ دهید.

الف)

پیشوایان ما با تکیه بر بندگی خداوند و پیوند با او توانستند در سخت‌ترین شرایط، عزت‌مندانه زندگی کنند و هیچ‌گاه تن به ذلت و خواری ندهند. برای مثال پیامبر اکرم (ص) برای مثال پیامبر اکرم (ص) هنگامی که در محاصره طاق‌فرسای مشرکان مکه بود و جز حضرت ابوطالب (ع) و حضرت خدیجه (ع) و یارانی اندک و فقیر، پشوانه‌ای نداشت به بزرگان مکه که به او وعده ثروت و قدرت و ریاست بر این شهر را می‌دادند، فرمود: «اگر اینان خورشید را در دست راستم و ماه را در دست چپم بگذارند، از راه حق دست بر نمی‌دارم و تسلیم نمی‌شوم».

چرا پیامبر اسلام (ص) عزت‌مندانه خواست مشرکان را نپذیرفت و تسلیم آنها نشد؟

۱۶. چرا نوجوانی و جوانی، بهترین زمان برای مقابله با تمایلات پست درون است؟
۱۷. یکی از مهم‌ترین قدم‌ها در مسیر کمال، تقویت است. این صفت از صفاتی است که قرآن کریم بیش از تکرار و خداوند را بدان توصیف کرده است.
۱۸. این سخن امام علی (ع) که فرمود: «أَنْتَ لَيْسَ لِأَنْفُسِكُمْ مَنٌّ إِلَّا الْجَنَّةُ، فَلَا تَبِعُوهَا إِلَّا بِهَا»، به کدامیک از راه‌های تقویت عزت نفس اشاره می‌کند؟
۱۹. با توجه به آیات، احادیث و نکاتی که در درس آمده، جاهای خالی را کامل کنید.

الف

تسلیم و بندگی خداوند، را به دنبال دارد.

ب

احساس حضور در پیشگاه خداوند، (علت / معلول) عزت نفس و دوری از گناهان است.

پ

غفلت از خداوند، و افتادن در دام گناه را به دنبال دارد.

ت

عزت نفس، حفظ و باقی‌ماندن بر را به دنبال دارد.

۲۰. چرا نیکوکاران و انسان‌های مفید به جرم و گناه روی نمی‌آورند؟

۲۱. مطابق فرمایش خداوند متعال، برتری انسان بر بسیاری از مخلوقات ناشی از چیست و راه درک آن چیست؟

۲۲. یکی از نمونه‌های رفتار عزتمندانۀ رسول خدا (ص) را توضیح دهید. (با ذکر سخن ایشان)

۲۳. چرا دورۀ جوانی و نوجوانی بهترین زمان برای پاسخ منفی به تمایلات نامشروع است؟ توضیح کامل دهید.

۲۴. «انسان صاحب عزت» و «انسان گناهکار» در برابر نفس لوامه و نفس اماره خود چگونه عمل می‌کند؟

۲۵. تمایلات انسان را نام ببرید و بنویسید هر یک مربوط به کدام بعد وجودی انسان است. (با ذکر مثال)

۲۶. قرآن کریم راه پرورش «کرامت و عزت نفس» را چه می‌داند؟

۲۷. در چه مواردی «عزت و شکست‌ناپذیری» ضروری است؟

۲۸. بنابر تحقیقات انجام شده بر مجرمان، یکی از راه‌های مبارزه با زشتی‌ها در جامعه چیست؟

۲۹. با توجه به معنی عزت و ذلت، «انسان عزیز» و «انسان ذلیل» را با یکدیگر مقایسه نمایید.

۳۰. اثبات کنید که «توجه به عظمت خداوند و تلاش برای بندگی او» چگونه می‌تواند در تقویت عزت به انسان کمک کند.

۳۱. به سؤالات زیر پاسخ کوتاه دهید.

الف

انسان عزیز کیست؟

ب

انسان ذلیل کیست؟

پ

عامل ایستادگی پیشوایان دین در مقابل ستمگران در شرایط سخت و نیز عزت‌مندانه زندگی کردن آنان چیست؟

۳۲. عزیز بودن خداوند به چه معناست؟

۳۳. راه‌های تقویت عزت را نام ببرید.

۳۴. طبق آیه: «من كان يريد العزة فلله العزة جميعا»، یکی از راه‌های دستیابی به عزت چیست؟

۳۵. طبق آیات قرآن کریم نتیجه «الَّذِينَ كَسَبُوا السَّيِّئَاتِ...» چه چیزی عنوان شده است؟

۳۶. انسان چگونه با تضعیف عزت نفس به سمت خواری و ذلت می‌رود؟

۳۷. عزت نفس انسان چه ارتباطی با ارتکاب جرم آنها دارد؟

۳۸. چه رابطه‌ای بین ذلت در برابر نفس و مغلوب قدرتمندان شدن وجود دارد؟ توضیح دهید.

۳۹. درستی یا نادرستی موارد زیر را مشخص کنید.

الف

تمایلات بُعد حیوانی در ذات خود بد هستند و نسبت به بُعد معنوی بسیار ناچیز و پایین‌ترند.

ب

افزایش انجام جرم و گناه رابطه مستقیم با عزت نفس دارد.

پ

نفس لوامۀ انسان، او را به تمایلات بُعد حیوانی سرگرم و مشغول می‌کند.

۱. چرا کلمات «انس»، «انسان»، «بنی آدم» و «ناس» در قرآن کریم اختصاص به جنس خاصی ندارد و به زن و مرد، هر دو مربوط می شود؟
۲. از اهداف ازدواج «رشد اخلاقی و معنوی» را بیان کنید.

با تدبر در آیات و احادیث به سؤالات پاسخ دهید:

۳. در آیه شریفه (وَمِنْ آيَاتِهِ أَنْ خَلَقَ لَكُمْ مِنْ أَنْفُسِكُمْ أَزْوَاجًا...) نوع نگاه اسلام به زن و مرد چگونه است؟ یک مورد را بنویسید.

به سؤالات زیر پاسخ کوتاه دهید:

۴. آمادگی برای ازدواج نیازمند دو بلوغ است. آنها را نام ببرید.

۵. چرا پیشوایان دین از ما خواسته اند که در مورد «انتخاب همسر آینده» با پدر و مادر خود مشورت کنیم؟

۶. با توجه به آیه شریفه (وَاللَّهُ جَعَلَ لَكُمْ مِنْ أَنْفُسِكُمْ أَزْوَاجًا...) هدف از ازدواج و تشکیل خانواده چیست؟

گزینه مناسب را مشخص کنید:

۷. لازمه نیازمندی زن و مرد به یکدیگر چیست؟

- (۱) خصوصیات جسمانی (۲) ویژگی های فطری مشترک (۳) نقش های مکمل

۸. پس از تعیین هدف ازدواج، نوبت چیست؟

۹. شش مورد از فواید ازدواج در زمان مناسب را بنویسید.

۱۰. آیه « (وَاللَّهُ جَعَلَ لَكُمْ مِنْ أَنْفُسِكُمْ أَزْوَاجًا وَجَعَلَ لَكُمْ مِنْ أَنْفُسِكُمْ أَنْفُسًا) » و خداوند برای شما همسرانی از (نوع) خودتان قرار داد و از همسرانتان برای شما فرزندان و نوادگانی نهاد...» به کدام یک از اهداف تشکیل خانواده اشاره دارد؟

۱۱. دو مورد از نشانه های بلوغ عقلی و فکری را بنویسید.

۱۲. با توجه به اهداف تشکیل خانواده «رشد اخلاقی و معنوی» چگونه محقق می گردد؟

۱۳. از نظر قرآن کریم، مهم ترین معیار همسر شایسته، چیست؟

۱۴. با توجه به متن های داده شده، به پرسش ها پاسخ دهید.

الف)

سوسن و مجید دختر و پسر جوانی هستند که بر اثر رفت و آمد، نسبت به هم علاقه مند شدند و تصمیم به ازدواج گرفتند. برای شناخت روحیات یکدیگر به مکان هایی چون پارک، کافی شاپ و... می رفتند، اما مشاور آنها را از این نوع معاشرت های هوس آلود منع کرد. مشاور بر این باور است که «چنین معاشرت هایی نتیجه بخش نیست، زیرا در این معاشرت ها، معمولاً احساسات بر دو نفر حاکم می شود و دختر و پسر شخصیت واقعی خود را پنهان می کنند. هر طرف اصرار دارد خود را بهتر از آنچه که هست نشان دهد تا محبوب دیگری واقع شود. معمولاً این معاشرت ها به سستی رابطه و جدایی می انجامد». مشاور به آنها پیشنهاد کرد راه های بهتر و مؤثرتری برای شناخت روحیات یکدیگر انتخاب کنند که با اطلاع خانواده های دو طرف باشد.

چرا مشاور، معاشرت های هوس آلود را برای شناخت روحیات همسر آینده نتیجه بخش نمی داند؟

۱۵. چگونه ازدواج، موجب رشد اخلاقی و معنوی افراد خانواده می شود؟

۱۶. در این آیات تفکر کنید و به سؤالات پاسخ دهید.

۱- (وَمِنْ آيَاتِهِ أَنْ خَلَقَ لَكُمْ مِنْ أَنْفُسِكُمْ أَزْوَاجًا لِتَسْكُنُوا إِلَيْهَا وَجَعَلَ بَيْنَكُمْ مَوَدَّةً وَرَحْمَةً إِنَّ فِي ذَلِكَ لَآيَاتٍ لِقَوْمٍ يَتَفَكَّرُونَ)

۲- (وَاللَّهُ جَعَلَ لَكُمْ مِنْ أَنْفُسِكُمْ أَزْوَاجًا وَجَعَلَ لَكُمْ مِنْ أَنْفُسِكُمْ أَنْفُسًا وَجَعَلَ بَيْنَكُمْ مَوَدَّةً وَرَحْمَةً إِنَّ فِي ذَلِكَ لَآيَاتٍ لِقَوْمٍ يَتَفَكَّرُونَ)

- ۱- هدف از تشکیل خانواده چیست؟

- ۲- نوع نگاه اسلام به زن و مرد چگونه است؟

- ۳- خداوند چه چیزهایی را به عنوان آیات و نشانه های خود معرفی کرده است؟

۱۷. ازدواج برای رفع نیازهای طبیعی و پاسخ گویی به قانون خلقت است که بهتر است در و به به آن پاسخ داد.

۱۸. مهم ترین عامل پایداری خانواده پس از ازدواج چیست؟ و غفلت از آن چه پیامدهایی دارد؟

۱۹. تمرین صفاتی همچون گذشت، مدارا و تحمل سختی ها بیانگر کدام هدف ازدواج است؟

۲۰. وقتی درباره رابطه میان دختر و پسر قبل از ازدواج گفته می شود، «نظام هستی بر عدالت است». منظور چیست؟

۲۱. اگر شخصی بخواهد به نیاز جنسی خود به شیوه‌ای ناصحیح پاسخ دهد، گرفتار چه مشکلات و معضلاتی می‌گردد؟
۲۲. مهم‌ترین معیار همسر شایسته است.
۲۳. اهداف ازدواج و تشکیل خانواده را نام ببرید.
۲۴. ابتدایی‌ترین زمینه تشکیل نهاد خانواده چیست؟
۲۵. توصیه‌های قرآن به دختران و پسران قبل از ازدواج چیست؟
۲۶. فواید ازدواج به‌موقع را بیان کنید.
۲۷. تأخیر در ازدواج چه پیامدی دارد؟
۲۸. چهار مورد از برنامه‌های مهم برای تشکیل خانواده را نام ببرید.
۲۹. لازمه انتخاب همسر شایسته، تسلط به چه چیزی است؟
۳۰. از دیدگاه قرآن مهم‌ترین معیار همسر شایسته چیست؟
۳۱. آیا تفاوت میان زن و مرد به‌معنای برتری یکی بر دیگری است؟ این تفاوت‌ها به چه منظوری است؟
۳۲. چرا خداوند نقش زن و مرد را متفاوت قرار داده است؟
۳۳. ابتدایی‌ترین زمینه تشکیل نهاد خانواده چیست؟ توضیح دهید.
۳۴. عالی‌ترین زمینه برای تشکیل خانواده چیست؟ توضیح دهید.
۳۵. چرا خداوند نقش زن و مرد را متفاوت قرار داده است؟
۳۶. آیا کلمه انس و بنی آدم در قرآن کریم اختصاص به جنس خاصی دارد؟ چرا؟
۳۷. چرا نباید فاصله میان بلوغ طبیعی و فکری با زمان ازدواج زیاد شود؟
۳۸. امام صادق در مورد اهمیت ازدواج دو رکعت نماز شخص متأهل را برتر از چه می‌داند؟
۳۹. هر قدر شایستگی او برای همسری بیشتر است.
۴۰. شرایط محیط خانواده و برخورد پدر و مادر در مورد ازدواج فرزندان باید چگونه باشد؟
۴۱. نتیجه بی‌توجهی به شیوه ازدواج دینی کدام است؟

دفترچه سوالات میکرو طبقه بندی شده

پایه یازدهم



1 .Tourist: What is your favorite food?

Zahra: Rice and fish. Rice is the most food in Iran.

- a. popular b. sociable c. harmful d. physical

2 .A: Do you know languages exist in the world?

B: Yes, I have information about it.

- a. how much / a lot of b. how many / some c. how much / many d. how many / a few

3 .A: How much do cinema tickets cost?

B: I am not sure. Why don't you check it online?

- a. fifty nine b. two hundreds c. twenty and four d. two hundred

۴. با توجه به تصویر جاهای خالی را با کلمات مناسب کامل کنید.



A: What do you need for breakfast?

B: I need two(a)..... of(b)..... , and three(c)..... of milk.

۵. کلمات مشخص شده متن زیر را براساس نقش دستوری آنها در جدول بنویسید.

Technology has influenced the lives of people rapidly in this century. It has helped researchers everywhere to find anti-cancer medicines.

a	b	c	d	e	f
Object	Adverb of time	Verb	Adverb of manner	Subject	Adverb of place
.....

Vocabulary

۶. با توجه به تصاویر، کلمات ناقص را کامل کنید. (هر خط تیره نشانگر یک حرف است).

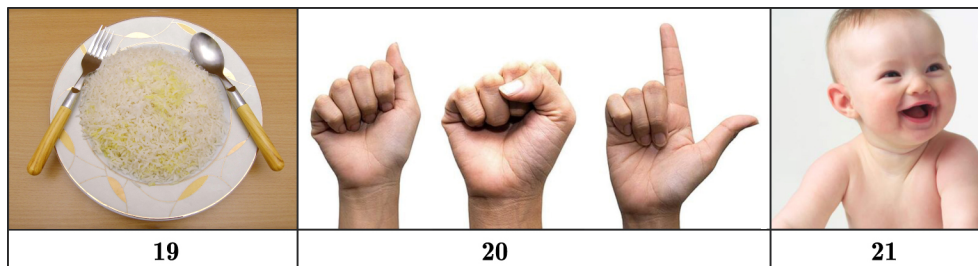

19. One s _____ of rice is not enough for them.

20. D ___ people use sign language to communicate.

21. L _____ is the best medicine for your health.

۷. برای هر کلمه از ستون A یک تعریف از ستون B پیدا کنید. (یک تعریف اضافی است).

A

22. It is important to have a balanced, healthy diet.

23. Office hours vary from company to company and country to country.

24. Learn from the mistakes of others and prevent your own.

B

- a. to stop something from happening
- b. with all parts existing in the correct amounts
- c. to form a thing, amount or number
- d. to be different from each other

۸. متن زیر را با دقت بخوانید و به سؤالات آن پاسخ دهید.

Language is a powerful tool that humans use to communicate with each other. Verbal and non-verbal communication has become the key to success of people in their daily life. Verbal communication, using words instead of gestures, is the necessary tool for communication. Non-verbal communication has diverse forms such as body language, gestures, facial expressions, sign language, etc. All languages have spoken forms, but some of them don't have written forms. Surprisingly, there are about 7000 languages in the world. Of these languages, more than 2000 languages are in Africa, 1000 in Americas, more than 2250 in Asia, about 230 in Europe and more than 1300 in Oceania. About 548 languages have fewer than 99 speakers, making nearly 8 percent of the world's languages. We call them "endangered languages". As the speakers of such languages grow old and die, their languages will die, too.

الف) The percent of endangered languages:

ب) The continent with the largest number of languages:

پ) The reference of the underlined "their" in the last line:

ت) The number of languages with fewer than 99 speakers:

ث) An example of non-verbal communication:

ج Two forms of language:

۹. با استفاده از کلمات درهم‌ریخته زیر، یک جمله معنادار بنویسید.

42. one serving / enough / Reza / for / is / of rice / ?
.....

Writing

۱۰. اجزای جمله زیر را در ستون مناسب قرار دهید.

59. My brother will always drive his car carefully in future.

adv. of manner	adv. of frequency	object	verb	subject	adv. of time
.....(59).....(60).....(61).....(62).....(63).....(64).....

۱۱. گزینه صحیح را براساس ساختار صحیح نگارشی انتخاب کنید.

65. We

- a. on Wednesday a math class will have
- b. will have on Wednesday a math class
- c. a math class will have on Wednesday
- d. will have a math class on Wednesday

66. Which sentence is correct?

- a. We visit our grandmother usually on Fridays.
- b. We usually visit our grandmother on Fridays.
- c. We visit usually our grandmother on Fridays.
- d. We on Fridays usually visit our grandmother.

۱۲. با استفاده از کلمات داده شده، جملات زیر را کامل کنید. (یک کلمه اضافی است).

(probable – happen – make up – fluently)

28. People over the age of 90 a small amount of the population of our country.

29. She speaks English quite but she's weak at grammar.

30. It is that she might change her mind at the last minute.

Grammar

۱۳. گزینه صحیح را انتخاب کنید.

31. Would you please give me paper?

- a. a piece of b. a lot c. many d. very

32. It's 8:30 and you are still here. You don't have you'd better hurry up!

- a. many times b. much times c. many time d. much time

33. I heard bad news about a very terrible accident Ali's brother had.

- a. a few b. many c. two d. some

34. I want to buy pens for all of my classmates as gifts.

- a. thirty two b. thirty-two c. thirty two of d. thirty and two

۱۴. با توجه به تصاویر زیر، جملات زیر را با کلمات مقیاس مناسب پر کنید.



35. We are very thirsty. Please give us of water.

36. When can you buy of rice?

37. They ate of watermelon last evening.

38. I like to eat of cake every afternoon.

۱۵. اشتباهات گرامری جملات زیر را اصلاح کنید.

39. How many coffee do you want? There are not enough sugar.

40. There are a lot of child in the school, so we need a lot of breads for breakfast.

41. We need much informations before the project starts. Our knowledge are not enough.

۱۶. با استفاده از کلمات درهم‌ریخته زیر، یک جمله معنادار بنویسید.

42. keep / mice / how many / they / in that laboratory / did / ?

.....?

Reading

۱۷. متن هر قسمت را بخوانید و با توجه به مفهوم، گزینه صحیح را انتخاب کنید.

The only thing I was still looking for was a bag of sugar.

43. Which one is correct?

- a. I was looking for some other things.
- b. I was looking at only one thing.
- c. A bag of sugar was the only thing that I was searching for.
- d. A bag of sugar was the only thing that I was looking at.

A simple sentence can also have additional information mostly in the forms of 'adverbs of place, time and manner'.

44. We understand from this sentence that

- a. a simple sentence has only adverbs of place, time and manner
- b. additional information is only in the form of adverbs of place, time and manner
- c. we have additional information in all simple sentences
- d. we may have additional information in a simple sentence

To scan a text, make a clear picture in your mind of the information you are looking for.

45. To scan a text,

- a. you must take a picture of the information you are looking for
- b. you must know what you are looking for
- c. you must make information for yourself
- d. you must look for the text

As the speakers of endangered languages grow old and die, their languages will die, too.

46. We understand from the above sentence that

- a. when the speakers of endangered languages grow up, their languages will die
- b. when the speakers of all languages grow old, their languages will die
- c. when the speakers of endangered languages die, their languages will grow
- d. when a language has no speaker, it dies out

۱۸. با استفاده از کلمات درهم ریخته زیر، یک جمله معنادار بنویسید.

61. reads / every month / Ali / two / story books / interesting / .

.....

vocabulary

۱۹. با توجه به تصاویر مشخص کنید هر جمله مربوط به کدام تصویر است. (یک جمله اضافی است).

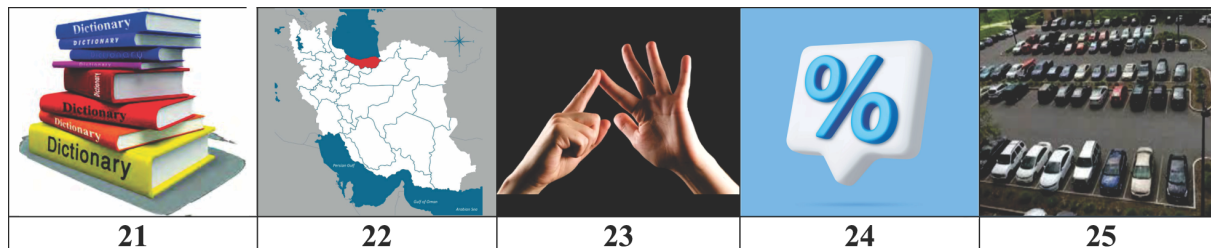

- a. Our teacher tried to explain the new word by means of sign language.
- b. Don't worry, there is a parking lot around.
- c. Asia is the largest continent in the world.
- d. What's the average snowfall for this region?
- e. About eight percent of the world's languages is called endangered languages.
- f. Dictionary prices range from $\text{\$}$ to 15 in this bookstore.

۲۰. برای هر کلمه از ستون A یک تعریف از ستون B پیدا کنید. (یک تعریف اضافی است).

<i>A</i>
26. The basic unit of society is the family.
27. New technology has made it possible to communicate more easily.
28. I had some experience in teaching English.
29. They had a wonderful holiday, despite the bad weather.
30. The town's population doubled during the 19th century .
<i>B</i>
a. without taking any notice of.
b. knowledge or skill that you get from doing a job or activity.
c. a period of one hundred years.
d. the physical or mental power or skill to do something.
e. to exchange information or conversation with other people.
f. a large group of people who live together

۲۱. با استفاده از کلمات داده شده، جملات زیر را کامل کنید. (یک کلمه اضافی است).

(native – meet – absolutely – make up – exist)

- 37. The money that I earn is enough to our basic needs.
- 38. He thinks that if he can't see something, It doesn't
- 39. He speaks English, but his tongue is German.
- 40. I'm certain that I left the keys in the kitchen.

۲۶. با توجه به تصاویر داده شده، جملات ناقص زیر را کامل کنید.

الف A: How much every day?

B: I drink a lot of water every day.



۲۷. با توجه به مفهوم جملات داده شده گزینه صحیح را انتخاب کنید.

الف It's important that you don't leave your English learning inside the classroom. Make sure you never escape learning.

- a. Do not forget to take your English book home.
- b. Learning English inside the classroom is amusing.
- c. Practice all four language skills.
- d. Practice English whenever you can.

۲۸. جمله زیر را بازنویسی کرده و نقش کلماتی که زیرشان خط کشیده شده است را بنویسید. افعال (S)، فعل (V) مفعول (O) و قیده‌های حالت (manner)، مکان (place) و زمان (time)

My mother cooked the cake happily in the kitchen last Sunday.

۲۹. گزینه صحیح را براساس ساختار صحیح نگارشی انتخاب نمایید.

الف They ?

- a) should repair it tomorrow quickly
- b) should tomorrow repair it quickly
- c) should repair it quickly tomorrow
- d) quickly should repair it tomorrow

ب People ?

- a) with higher education usually live longer
- b) usually with higher education live longer
- c) with higher education live usually longer
- d) with higher education live longer usually

۳۰. با توجه به مفهوم جمله داده شده، بهترین گزینه را انتخاب کنید.

Most Languages of the world have no written form. It means that.

- A) all languages of the world have written form.
- B) a few languages of the world have no written form.
- C) most languages of the world have written form.
- D) most languages of the world don't have any written form.

۳۱. با توجه به مفهوم جمله داده شده، بهترین گزینه را انتخاب نمایید.

الف Body language is also a part of every culture. When people from different countries talk to each other, they might use different body languages.

- a. Body language is the same everywhere.
- b. Body language is different in different cultures.

۳۲. گزینه صحیح را انتخاب کنید.

25. The company gave a complete of its plans for the development of the electronic industry.

- a. action b. explanation c. communication d. difference

26. If you practice more in language learning, you'll certainly see some

- a. researcher b. knowledge c. population d. improvement

27. I don't want to money from the bank unless I really have to.

- a. meet b. research c. borrow d. interview

Vocabulary

۳۳. با توجه به تصاویر داده شده، جملات زیر را بخوانید و جمله مناسب برای هر تصویر را انتخاب کنید. (یک جمله اضافی است).



- a. All languages are really valuable, despite their differences.
 b. Practice English whenever you can.
 c. Mina needed some birthday candles.
 d. The most popular language in the world is Chinese.

۳۴. با استفاده از کلمات در هر ریخته زیر، یک جمله معنادار بنویسید.

70. at the hospital / take / tomorrow / will / your blood pressure / the nurse/?

.....

۳۵. کلمات داخل پرانتز را در جاهای صحیح به جمله اضافه کنید.

69. I write every day. (my homework – at school – usually – carefully)

Reading

۳۷. متن هر قسمت را بخوانید و با توجه به مفهوم، گزینه صحیح را انتخاب کنید.

If a foreign learner uses uncountable words wrongly, English speakers may not understand them well.

43. We understand from this sentence that

- a. English speakers may not understand uncountable nouns.
- b. A foreign learner may not understand English speakers.
- c. English speakers may not understand uncountable nouns if one uses them incorrectly.
- d. A foreign learner may not understand uncountable nouns if one uses them incorrectly.

In English, every simple sentence must have at least a subject and a verb.

44. It is understood from the above sentence that

- a. In English, every simple sentence must have only a subject and a verb.
- b. In English, every simple sentence may have a subject and a verb.
- c. In English, every simple sentence must have other information.
- d. In English, every simple sentence may have other information.

Technology addicts do not like to socialize with people; instead, they prefer to be alone and spend lots of their time working with their devices.

45. Which one is correct?

- a. Technology addicts hang out with others a lot.
- b. Technology addicts spend a lot of money.
- c. Technology addicts like to be alone.
- d. Technology addicts do not like to work a lot.

Using new technologies has changed people's lifestyle in a harmful way as well in this century.

46. Which one is wrong?

- a. Using new technologies has changed people's lifestyle in this century.
- b. Using new technologies has only changed people's lifestyle in a harmful way in this century.
- c. Using new technologies has also changed people's lifestyle in a harmful way in this century.
- d. Using new technologies has changed people's lifestyle in a good way in this century, too.

Writing

۳۸. جمله زیر را بخوانید و سپس جدول را کامل کنید.

Ehsan plays the piano beautifully in his bedroom every day.

Adv. of manner	Adv. of time	Object	Verb	Subject	Adv. of place
...(60)...	...(61)...	...(62)...	...(63)...	...(64)...	...(65)...

۳۹. با استفاده از کلمات درهم ریخته زیر، یک جمله معنادار بنویسید.

69. you / save / how / each / money / month / do / much /?

70. time / computers / long / is / addiction / as / for / dangerous / technology / such / using / a / to / .

۴۰. با استفاده از کلمات داده شده، جملات زیر را کامل کنید. (یک کلمه اضافی است).

(disease – happen – calm – receive)

28. I would like to know how Helen manages to keep before examinations.

29. The prevention of is more important than trying to cure it later.

30. You'll your book through the post.

1 .Some people eat too much when they are

- a. balanced b. depressed c. fluent d. special

2 .A: Do you often see Ali in the Spanish class?

B: No. In fact, I him for the last two weeks.

- a. haven't seen b. don't see c. didn't see d. won't see

۳. جملات ناقص زیر را با استفاده از کلمات به هم ریخته داخل پرانتز کامل کنید.

الف He often (gets / his weight / depressed / about)

۴. با توجه به تصویر داده شده جای خالی را کامل کنید.

Sima: Dad! Is my shirt ready to wear?

Dad: Just a minute. I it yet.



(to press)

۵. متن زیر را که درباره هوش مصنوعی است، با دقت بخوانید و به سؤالات پاسخ دهید.

Artificial Intelligence, or AI, is the ability of a computer or a robot to do activities that usually need human intelligence. These tasks and activities include understanding languages, recognizing pictures, solving problems, and learning from experience. AI is used in many parts of our lives today, like virtual assistance, self-driving cars, and suggestion systems on websites. AI helps doctors cure diseases and suggests good medicines in healthcare. AI is also changing education in many ways. Many schools and universities use AI tools to help students learn better. These tools can check how well students are doing, show what they need to work on, and give lessons that meet their needs. AI can give quick feedback on homework and tests, helping students learn faster. Teachers can also use AI to save time on grading and making lesson plans.

AI has many good uses; however, some people worry about its bad effects. They think AI might take away jobs. Others are also worried that AI might make mistakes. Despite these worries, many specialists believe that if AI is used carefully and with good rules, it can help society a lot. So, people, companies, and governments need to work together to use AI in a good and fair way.

الف AI can understand languages and recognize pictures. a. True b. False

ب AI is mostly used in computers and has no use in cars. a. True b. False

پ AI tools can help teachers to grade and make lesson plans.

ت What does the underlined "these" in paragraph one refer to?

- a. schools b. tools c. universities d. students

ث What is Artificial Intelligence?

ج) Why do some people worry about AI?

۶. با توجه به تصاویر داده شده، جملات را کامل کنید.

الف)

A: What is the boy good at?

B: He



(cycle)

۷. شکل صحیح کلمات مشخص شده در جملات زیر را که دارای اشتباه نگارشی است، بنویسید.

الف) Can you finish clean the room soon?

ب) Without use notes, our teacher can speak about addiction for two hours.

۸. با استفاده از کلمات درهم ریخته زیر، یک جمله معنادار بنویسید.

69. you / save / how / each / money / month / do / much /?

70. time / computers / long / is / addiction / as / for / dangerous / technology / such / using / a / to /.

۹. شکل صحیح افعال را بنویسید.

71. regular exercise is useful for everyone. (do)

72. Helma is so surprised her aunt after a long time. (visit)

Vocabulary

۱۰. با توجه به تصاویر مشخص کنید هر جمله مربوط به کدام تصویر است. (یک جمله اضافی است).



a. Cycling is an appropriate activity for our health.

b. I really like to learn tilework

c. The man is weaving a rug in his room.

d. He is really good at photography.

۱۱. برای هر کلمه از ستون (A) یک تعریف از ستون (B) پیدا کنید. (یک تعریف اضافی است.)

A	B
22. Can you <u>look after</u> my dog while I'm away?	a. to stop trying or quit
23. <u>Watch out!</u> There's a car coming!	b. to be careful or alert
24. I won't <u>give up</u> learning new languages.	c. to rise from bed or a sitting position
	d. to take care of someone or something

۱۲. با استفاده از کلمات درهم ریخته زیر، یک جمله معنادار بنویسید.

37. you / to / have / English / taught / learners / young / ever /?

38. holy / travels / she / if / Imam Reza / she / to / visit / will / Mashhad / shrine /.

۱۳. شکل صحیح افعال را بنویسید.

39. Baran has solutions to this problem, but none seem effective. (seek)

40. My friend has his mistakes from his boss, but it's getting harder to keep it a secret. (hide)

41. The singers the song yet. (not sing)

42. I'm totally , explain it again please. (confuse)

Reading

۱۴. متن هر قسمت را بخوانید و با توجه به مفهوم، گزینه صحیح را انتخاب کنید.

43. A prefix is a letter or a group of letters that comes at the beginning of a word.

Which one is wrong?

- a. "Impossible" is a word that contains the prefix "im-", which means "not."
- b. "Natural" is a word that contains the prefix "-al", which is used to form adjectives.
- c. a prefix is a group of letters that attaches to the beginning of a word.
- d. at the beginning of words, prefixes can appear.

44. To live longer, they need to rethink the way they live, work, and use technology.

- a. Changing how they live, work, and use technology can help them live longer.
- b. To live longer, they should think again about their life, work, and technology.
- c. Living longer means they need to change their life, work, and how they use technology.
- d. To live longer, they should only work harder and use technology every day.

45. The power of art decreases the risk of many illnesses such as heart attacks.

- a. Art makes the risk of illnesses like heart attacks higher.
- b. Art does not lower the risk of diseases such as heart attacks.
- c. Art can cause more health problems, including heart attacks.
- d. Art helps reduce the risk of many illnesses, including heart attacks.

46. Laughter is the best medicine for our health.

- a. Laughter has no benefit for our health.
- b. Laughter is one of the most effective ways to improve our health.
- c. Laughter can harm our health instead of helping it.
- d. Laughter is the worst thing for our health.

۱۵. اشتباهات را در جملات زیر پیدا کنید و شکل صحیح آنها را در جاهای خالی بنویسید.

71. I went home after visit my grandmother.

72. The boss felt sorry hear the news.

۱۶. با توجه به تصاویر داده شده، به سؤالات زیر پاسخ دهید.

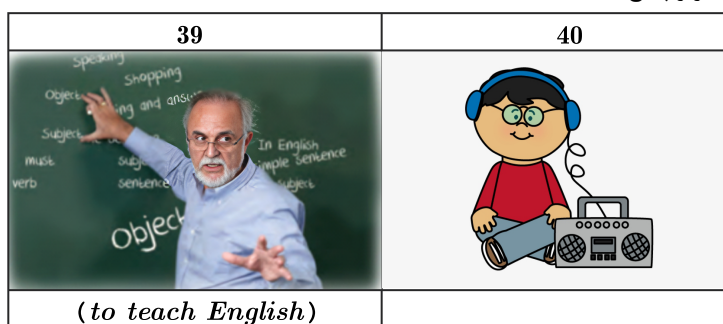

39. What is the man interested in?

40. Has he watched TV or listened to the radio?

۱۷. با استفاده از کلمات درهم ریخته زیر، یک جمله معنادار بنویسید.

38. doctors / stages / have / and stop / early / ways to fight / diseases / found / in their / .

Reading

۱۸. با توجه به مفهوم جملات داده شده زیر، گزینه صحیح را انتخاب کنید.

41. Mr. Omidi is 55 years old now and he is going to retire this week. When he looks back and reads the book of his life, he sees that he has had a very interesting life. He was born into a good family.

- a. He has stopped working.
- b. He has a good memory of the past.
- c. He hasn't made use of a good family.
- d. The book he has bought is not very interesting.

42. She turned off the washing machine because it was making too much noise.

- a. The washing machine was working properly.
- b. When the washing machine was making noise, she turned it on.
- c. Because of too much noise, she turned off the washing machine.
- d. When she turned off the washing machine, it made too much noise.

43. Playing the game takes a lot of his time, so he has attended a Spanish class since last Monday. He likes to spend his time on that instead.

The underlined word "that" refers to

- a. class
- b. time
- c. game
- d. Monday

44. Using new technologies has changed people's lifestyle in a harmful way in this century. Some technologies are dangerous to our health and can harm our body.

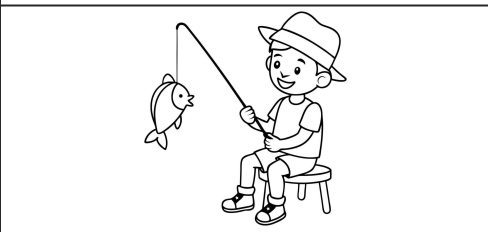

- a. All technologies are dangerous to our health and can harm our body.
- b. Using new technologies has produced good results in this century as well.
- c. People's lifestyle has been influenced by using new technologies in a harmful way.
- d. To prevent the harmful effects of using new technologies, we should not use any type of technology.

۱۹. با توجه به تصاویر داده شده، جملات زیر را با کلمه درست کامل کنید.

63	64
	
A: <i>What makes the students very strong?</i> B:	A: <i>What is the boy's favorite sport?</i> B: sport.

Vocabulary

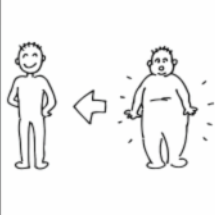
۲۰. با توجه به تصاویر مشخص کنید هر جمله مربوط به کدام تصویر است. (یک جمله اضافی است.)

		
19	20	21

- a. Smoking increases the risk of heart diseases.
- b. John lost weight because his health was in danger.
- c. My uncle has high blood pressure.
- d. When we laugh, 5 different parts of the brain are active.

۲۱. برای هر کلمه از ستون A تعریف مناسب از ستون B پیدا کنید. (یک تعریف اضافی است.)

A	B
22. Swimming is a <u>physical</u> sport.	a. to stop something from happening
23. Daily exercise can <u>prevent</u> diseases.	b. the amount of food you eat
24. My teacher has a very <u>calm</u> manner.	c. relating to the body
	d. without worry

Vocabulary

۲۲. با توجه به تصاویر، کلمات ناقص را کامل کنید. (هر خط تیره نشانگر یک حرف است).

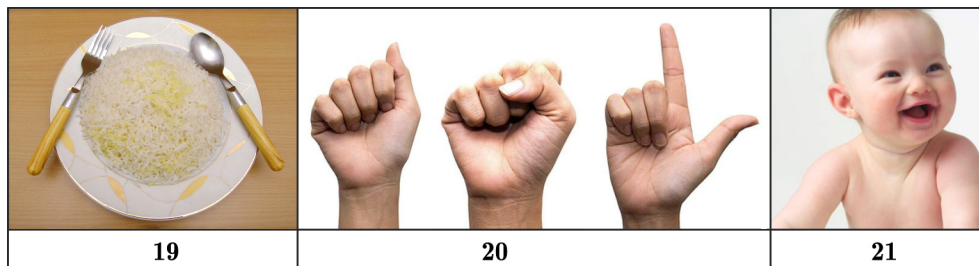

19. One s _____ of rice is not enough for them.

20. D ___ people use sign language to communicate.

21. L _____ is the best medicine for your health.

۲۳. گزینه صحیح را انتخاب کنید.

25. The water in this area contains a small of calcium and other minerals.

- a. power b. amount c. notice d. region

26. Different methods are being used to the number of traffic accident on the roads.

- a. increase b. decrease c. hurt d. gain

27. He has been very ever since he lost his job.

- a. depressed b. special c. cultural d. harmful

۲۴. با استفاده از کلمات داده شده، جملات زیر را کامل کنید. (یک کلمه اضافی است).

(disease – happen – calm – receive)

28. I would like to know how Helen manages to keep before examinations.

29. The prevention of is more important than trying to cure it later.

30. You'll your book through the post.

Reading

۲۵. متن هر قسمت را بخوانید و با توجه به مفهوم، گزینه صحیح را انتخاب کنید.

If a foreign learner uses uncountable words wrongly, English speakers may not understand them well.

43. We understand from this sentence that

- a. English speakers may not understand uncountable nouns.
- b. A foreign learner may not understand English speakers.
- c. English speakers may not understand uncountable nouns if one uses them incorrectly.
- d. A foreign learner may not understand uncountable nouns if one uses them incorrectly.

In English, every simple sentence must have at least a subject and a verb.

44. It is understood from the above sentence that

- a. In English, every simple sentence must have only a subject and a verb.
- b. In English, every simple sentence may have a subject and a verb.
- c. In English, every simple sentence must have other information.
- d. In English, every simple sentence may have other information.

Technology addicts do not like to socialize with people; instead, they prefer to be alone and spend lots of their time working with their devices.

45. Which one is correct?

- a. Technology addicts hang out with others a lot.
- b. Technology addicts spend a lot of money.
- c. Technology addicts like to be alone.
- d. Technology addicts do not like to work a lot.

Using new technologies has changed people's lifestyle in a harmful way as well in this century.

46. Which one is wrong?

- a. Using new technologies has changed people's lifestyle in this century.
- b. Using new technologies has only changed people's lifestyle in a harmful way in this century.
- c. Using new technologies has also changed people's lifestyle in a harmful way in this century.
- d. Using new technologies has changed people's lifestyle in a good way in this century, too.

26 . My uncle has traveled to more than 5 countries 2015.

- a) for b) since c) ever d) of

۲۷. با توجه به تصاویر داده شده، جملات ناقص زیر را کامل کنید.

الف A: Why are you sad?

B: My friend is in hospital and he doesn't feel well.

A: Oh, no! I guess he smoking yet.

B: Honestly, not!



۲۸. با توجه به مفهوم جملات داده شده گزینه صحیح را انتخاب کنید.

الف Technology addicts do not like to socialize with people; instead, they prefer to be alone and spend lots of their time working with their devices.

- a. They prefer to be alone and use their devices a lot.
- b. They want to work and spend money on devices.
- c. They are alone because they dislike their devices.
- d. They like other people and spend time with them a lot.

ب This type of diet has changed people's taste and many young people now prefer fast food to homemade dishes.

- a. Fast food is popular among all the people of the world.
- b. Fast food is better than homemade dishes.
- c. Fast food is more popular than homemade dishes among young people.
- d. Fast food changes the type of homemade dishes.

۲۹. متن زیر را با دقت بخوانید و به سوالات داده شده پاسخ دهید.

Technology is a necessary part of life in the modern world. People are so dependent on technology that they cannot live without it. Technology has influenced all areas of human life today. It has made life comfortable by faster and easier communication and transportation. It has made education available to all and has improved health care services. Technology has changed the world into a smaller and a better place to live. Without technology meeting the needs of human would be impossible.

It is difficult to imagine how life would be without technology. People use technology in the following areas: transportation, communication, education, health care, and business. Despite its usefulness, technology may have negative effects on society. Using technology in the wrong way may create bad habits and new types of addictions. The growth of technology has changed the world and has influenced life greatly. Technology changes all the time, and its changes influence humans lives and lifestyles.

الف Human life is under the influence of technology.

- a) True
- b) False

ب Technology has made education easy to access for all.

- a) True
- b) False

پ Which of the following is true about technology?

- a) Life with technology is impossible.
- b) Technology are dependent on wildlife
- c) Technology always changes.
- d) Technology has no influence on people's health

- ت) "Without technology meeting the needs of human would be impossible." It means
- a) Technology helps people get what they want
 b) People cannot meet each other without using technology
 c) People need to meet each other through technology
 d) Without technology, it is not possible to meet human

ث) How can technology make the life comfortable?

ج) When may technology have negative effects on society?

۳۰. گزینه صحیح را براساس ساختار صحیح نگارشی انتخاب نمایید.

الف) I am not in a hurry. I do not mind

- a) wait b) to wait c) waits d) waiting

۳۱. شکل صحیح کلمه داخل پرانتز را انتخاب کرده و جمله زیر را کامل کنید.

..... (Learn / Learning) a language takes a long time.

۳۲. با توجه به تصاویر داده شده به سوالات پاسخ کامل بدهید.

الف) A: What is he interested in?

B: He is interested in



study the book

۳۳. در متن زیر جاهای خالی را با شکل صحیح افعال داخل پرانتز کامل کنید.

Ali's Story

Ali has always enjoyed(1)..... (learn) English but he was afraid of (2)..... (use) dictionary to check English wrpds. Ali was very good at (3)..... (speak) English. It was fun for him. Unfortunately, Ali's writing skill was not good and he had to practice (write) (4)..... in English very much.

۳۴. با توجه به مفهوم جمله داده شده، بهترین گزینه را انتخاب نمایید.

الف) Technology has helped researchers and scientists of our time. New medicines and medical inventions have saved the lives of many people.

a. Technology has improved people's lifestyle in recent years.

b. We can see a lot of medical development because of technology.

۳۵. برای هر کلمه از ستون A یک تعریف از ستون B پیدا کنید. (یک تعریف در ستون B اضافی است).

A	B
A) In some cities, prices <u>vary</u> from shop to shop	a) without worry
B) A <u>balanced</u> diet contains lots of green vegetables	b) happening or starting a short time ago
C) My grandmother has a very <u>calm</u> manner	c) to be different from each other
	d) with all parts existing in the correct amounts

۳۶. جاهای خالی را با دانش واژگانی خود کامل کنید. (اولین حرف کلمات داده شده است).

الف Daily exercise can (p - - - - -) diseases.

37 .They about traveling to the south yet.

- A) have thought B) haven't thought C) thought D) didn't think

۳۸. با توجه به تصاویر داده شده و کلمات داخل پرانتز جملات ناقص زیر را کامل کنید.

الف Maryam: What has your grandfather done this morning? (turn on)

Saba: My grandfather



۳۹. با توجه به شماره جمله‌های داده شده، موارد خواسته شده هر جمله را در جای مناسب خود و داخل جدول بنویسید.



- A) Mr. Amini is fifty years old.
 B) He is going to retire this week.
 C) He has saved some children from danger.
 D) He was interested in saving others' lives.
 E) I think firefighters enjoy helping others.
 F) They always work very hard and give us a normal and healthy life.

Subject	AI (adverb of time)	Verb	Past participle	Gerund	Object
.....(A).....(B).....(C).....(D).....(E).....(F).....

۴۰. با توجه به تصویر داده شده و کلمه داخل پرانتز، به سوالات پاسخ دهید.

الف What has made this little boy happy? (watch cartoons)



۴۱. با توجه به تصویر و متن داده شده، جاهای خالی را با کلمه داخل پرانتز کامل نمایید.

Nima Alamian is a famous sportsperson. He is a ping-pong(A)....., and he is very good at(B)..... ping-pong. Nima
 (C)..... ping-pong for many years. play



۴۲. گزینه صحیح را از داخل پرانتز بیابید.

الف Reza (didn't forget / hasn't forgotten / has forgotten) the accident. He always talks about it everywhere.

۱. با توجه به تصاویر، گزینه مناسب را انتخاب کنید. (یک جمله اضافی است.)

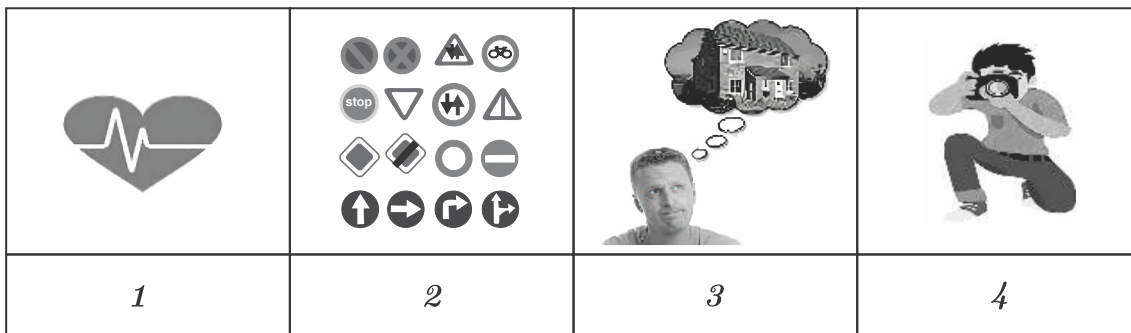

- a. Police use traffic signs to control speed limits and road conditions.
b. He is doing wildlife photography for a nature magazine.
c. A baby's heartbeat is nearly twice as fast as an adult's.
d. Doctors say it is too early to measure the effectiveness of the drug.
e. For a while, he imagined that he was a rich man living in a big house.

۲. برای هر کلمه مشخص شده در ستون A، تعریف مناسبی از ستون B انتخاب کنید. (یک تعریف اضافی است.)

A	B
1. Iran <u>makes up</u> nearly 1.1% of the world's population	a. people who spend a lot of time watching TV
2. A lot of kids today are overweight <u>couch potatoes</u> .	b. to be different from each other
3. I tried to stay <u>calm</u> and just listen to him.	c. who or what a person is
4. We don't know the <u>identity</u> of the man in the picture.	d. to form a thing, or number
	e. without worry

3. It is a(n) in Iran to take your shoes off when you go to the holy places.

- a. strategy b. emotion c. custom d. addiction

4. Son: Mom! I'm in a hurry. Would you please help me?

Mom: Why do you always at the last minute?

- a. gain b. create c. shut d. pack

۵. با استفاده از کلمه‌های داده شده، مکالمه زیر را کامل کنید. (یک کلمه اضافی است.)

(vary / weave / unique / appreciate / prevent)

Farzad: Hi. Have you ever thought about how different languages and cultures are?

Saman: Yeah, for sure! Every culture has something(A)..... For example, in my city, people(B)..... beautiful rugs by hand.

Farzad: Wow, that sounds great.

Saman: You should try it sometime. Also, I really like the diversity of languages.

Farzad: I know, languages(C)..... greatly from region to region.

Saman: Yeah, and I(D)..... all these differences.

6. **A:** Let's play a computer game this afternoon.

B: It depends. If it doesn't rain, I my grandparents.

- a. visit b. have visited c. will visit d. visited

۷. شکل صحیح افعال داخل پرانتز را در جاهای خالی بنویسید.

Being online for a long time is a big problem these days. Many students(A)..... (decrease) their sleeping time recently, because they surf the net most of the time. If they(B)..... (not /give up) this bad habit, they(C)..... (become) sick in the near future.

۸. جملات ناقص زیر را با استفاده از کلمات بهم‌ریخته داخل پرانتز کامل کنید.

الف When I grow up, I (like him / will / an artist / become)

۹. متن زیر را با دقت بخوانید و به سؤالات پاسخ دهید.

Culture is a system of shared beliefs that are common in a society. Some cultural elements include food, music, clothing, holidays, values, behaviors, and artifacts. Learning to respect other cultures is important for having new experience and learning about the world. One of the first things to learn about other cultures is to simply accept that there are many different cultures other than our own culture. One of the most important ways to learn to become respectful of other cultures is to spend some time reflecting on our own. Then it is important to understand something about other cultures.

For those who want to learn about other cultures, but do not know where to start, a great place to start is reading about the cultures that interest them. In today's world, if we all are able to know about other cultures, and respect them, life would be easier for most of us.

الف Culture is only a combination of food, clothing, and holidays. a. True b. False

ب Respecting other cultures often makes our lives easier. a. True b. False

پ Spending some time reflecting on our own is one of the most important ways to learn to become respectful of other cultures.

ت A system of shared beliefs that are in a society is called culture

ث How can one learn about other cultures?

۱۰. شکل صحیح افعال داخل پرانتز را در جاهای خالی بنویسید.

I know that(A)..... (do) daily exercise is useful for everyone. That's why I usually go(B)..... (jog) every other day. I have also decided(C)..... (not smoke) anymore. Besides, I am thinking about(D)..... (live) in a small village.

۱۱. با توجه به تصاویر داده‌شده، جملات را کامل کنید.

الف

A: What does the doctor expect his patient to do?

B: He his blood pressure regularly.



(control)

۱۲. شکل صحیح کلمات مشخص شده در جملات زیر را که دارای اشتباه نگارشی است، بنویسید.

الف The tourist was fortunate receive a nice collection of Iranian handicrafts.

۱۳. برای هر کلمه یا عبارت از ستون (A) یک تعریف از ستون (B) پیدا کنید. (یک تعریف اضافی است.)

A	B
18. The wind power can <u>meet the needs of</u> the world.	a. to show something
19. Which <u>continent</u> has the largest number of languages?	b. to provide what is wanted
20. The poet <u>reflects</u> her love of nature.	c. to see something
21. Daily exercise can <u>prevent</u> diseases.	d. to stop something from happening
	e. a big piece of land

۱۴. با استفاده از کلمات درهم‌ریخته زیر، جملات معنادار بنویسید.

37. months / increased / the / of / recent / price / in / has / rice /.

38. speak / all / your / fluently / can / languages / sister / the /?

39. up / him / will / when / like / grow / artist / I / an / I / become /.

۱۵. شکل درست کلمات داخل پرانتز را بنویسید.

40. If Hamed all his homework completely, he will achieve success. (do)

41. Negar is a friend of mine who has out the candles on her birthday cake. (blow)

42. We thought those glasses of juice cheap. (to be)

43. Some people haven't slept well or haven't eaten for a long time. (proper)

۱۶. متن زیر را بخوانید و به سؤالات داده شده در هر قسمت پاسخ دهید.

Date trees, also known as date palms, are tall and elegant trees that grow in hot, dry places like the Middle East, North Africa, and parts of Asia. They can grow up to 20-25 meters high and have long, feathery leaves that provide shade from the intense desert sun. These trees are famous for their sweet, nutritious fruit called dates, which have been an important food for people in these regions for thousands of years. Dates are packed with vitamins, minerals, and energy, making them a healthy and delicious snack. Date palms are incredibly tough and can survive in harsh conditions, such as extreme heat and very little water.

They are often called the "tree of life" because they provide so much more than just food. Their leaves are used for making roofs, baskets, and mats, while their trunks can be used as building materials. Even the seeds can be ground up to feed animals. Growing date trees takes time and care, as they need 4-8 years to start producing fruit. However, once they mature, they can keep producing dates for many decades. These trees are deeply connected to the culture and history of desert communities. They symbolize resilience, survival, and the ability to thrive in tough environments. Date palms are also a source of pride and tradition, often featured in festivals and celebrations. Whether enjoyed as a sweet treat or used in cooking, dates and the trees they come from are a vital part of life in the desert. They remind us of nature's ability to provide, even in the most challenging conditions.

True / False

48. Date palms are often called the "tree of life" because they rarely provide food, shade, and materials for building and crafting. a. True b. False
49. Date trees require frequent watering and cannot survive in extremely hot or dry environments. a. True b. False

Choose the best answer.

50. Which part of the date palm is NOT commonly used by desert communities?
 a. leaves b. seeds c. roots d. trunk
51. What are date trees a reminder of?
 a. resilience and the ability to survive in tough environments.
 b. of being proud of our festivals and traditions.
 c. of nature's ability to provide for us even in the most challenging conditions.
 d. of the fact that every good thing requires time and care.

Answer the following questions.

52. What are date trees related to?
53. How long does it take for a date palm to start producing fruit?

Vocabulary

۱۷. با توجه به تصاویر مشخص کنید هر جمله مربوط به کدام تصویر است. (یک جمله اضافی است).



- a. Cycling is an appropriate activity for our health.
 b. I really like to learn tilework
 c. The man is weaving a rug in his room.
 d. He is really good at photography.

۱۸. گزینه صحیح را انتخاب کنید.

25. Several weren't satisfied about the medicines they received.

- a. drugs b. medicals c. patients d. diseases

26. He's a famous Iranian who has beautiful handwriting.

- a. calligrapher b. painter c. potter d. craftsman

27. You had a long tiring trip. I'm completely sure that you want to and get some rest before lunch.

- a. collect b. expect c. discount d. unpack

۱۹. با استفاده از کلمات درهم ریخته زیر، یک جمله معنادار بنویسید.

37. you / to / have / English / taught / learners / young / ever /?

38. holy / travels / she / if / Imam Reza / she / to / visit / will / Mashhad / shrine /.

Reading

۲۰. متن هر قسمت را بخوانید و با توجه به مفهوم، گزینه صحیح را انتخاب کنید.

43. A prefix is a letter or a group of letters that comes at the beginning of a word.
Which one is wrong?
- a. "Impossible" is a word that contains the prefix "im-", which means "not."
 - b. "Natural" is a word that contains the prefix "-al", which is used to form adjectives.
 - c. a prefix is a group of letters that attaches to the beginning of a word.
 - d. at the beginning of words, prefixes can appear.
44. To live longer, they need to rethink the way they live, work, and use technology.
- a. Changing how they live, work, and use technology can help them live longer.
 - b. To live longer, they should think again about their life, work, and technology.
 - c. Living longer means they need to change their life, work, and how they use technology.
 - d. To live longer, they should only work harder and use technology every day.
45. The power of art decreases the risk of many illnesses such as heart attacks.
- a. Art makes the risk of illnesses like heart attacks higher.
 - b. Art does not lower the risk of diseases such as heart attacks.
 - c. Art can cause more health problems, including heart attacks.
 - d. Art helps reduce the risk of many illnesses, including heart attacks.
46. Laughter is the best medicine for our health.
- a. Laughter has no benefit for our health.
 - b. Laughter is one of the most effective ways to improve our health.
 - c. Laughter can harm our health instead of helping it.
 - d. Laughter is the worst thing for our health.

Writing

۲۱. حروف به هم ریخته را مرتب کنید.

59. Having a healthy life needs a plan. (lruclfae)
60. Some people like to take part in to help poor people. (ayictrh)

Vocabulary

۲۲. با توجه به تصاویر مشخص کنید هر جمله مربوط به کدام تصویر است. (یک جمله اضافی است).



- Each person's fingerprint is unique.
- Gold and silver are valuable metals.
- He took a class to learn pottery.
- The animal diversity of Lorestan is amazing.
- Weaving rugs is our favorite activity.
- The artist showed us her calligraphy skills.

۲۳. برای هر کلمه از ستون A یک تعریف از ستون B پیدا کنید. (یک تعریف اضافی است).

A	B
26. The police are searching for the <u>identity</u> of the man.	a. made to look pretty or attractive
27. We want to buy a <u>decorative</u> wall clock.	b. the ability to think of new ideas or images
28. The carpet <u>reflects</u> the man's love of handicrafts.	c. who or what a thing or person is
29. The students try to create with <u>imagination</u> and skill.	d. a lower price of something
30. We will get a <u>discount</u> of 10 dollars.	e. to value somebody or something
	f. to show something

Grammar

۲۴. با استفاده از کلمات درهم‌ریخته زیر، یک جمله معنادار بنویسید.

41. help / family / all / here / business / our / my / members / work / to / .

42. you / if / miss / train / to / you / what / the / have / will / do/?

۲۵. با توجه به تصاویر مشخص کنید هر جمله مربوط به کدام تصویر است. (یک جمله اضافی است).



1



2

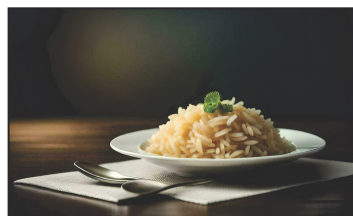

3

- Reza put a serving of rice on the table.
- We are living in the twenty-first century.
- The man is weaving a beautiful carpet.
- Iran is a vast country in Asia. Asia is a big continent.

۲۶. برای هر کلمه از ستون A یک تعریف از ستون B پیدا کنید. (یک تعریف اضافی است).

A	B
1. I enjoyed the week despite the rainy weather.	a. to find the exact size of something
2. His music reflects his interest in African culture.	b. who or what a thing or person is
3. Let's measure the table in the kitchen.	c. without taking any notice of
	d. to show something

27. We really all the help you gave us last weekend.

- a) depend b) vary c) climb d) appreciate

28. Iranian art is famous all around the world. A synonym for the Word "famous" is

- a) ugly b) well-known c) tiny d) ashamed

۲۹. با استفاده از کلمات داده شده مکالمه زیر را کامل کنید. (یک کلمه اضافی است).

(abilities / diversity / prevent / discount)

Ali: Is it easy to(A).... disease than to cure it?

Ahmad: Yes, but the(B).... of disease in the world is surprising.

Ali: How do doctors cure these illnesses?

Ahmad: Luckily, their(C).... to help patients are enough.

30. Don't worry about Mina. She can look herself.

- a) at b) for c) after d) like

31. If they study harder, they pass the exam.

- a) won't / don't b) haven't / won't c) don't / aren't d) don't / won't

32. I'm totally Would you please explain it again?

- a) confused b) confuse c) confusing d) confuses

۳۳. شکل صحیح افعال داخل پرانتز را در جای خالی بنویسید.

الف If we meet them tomorrow, we your hello. (to say)

ب Bob and Tim each other for a long time. (to know)

۳۴. با استفاده از کلمات درهم ریخته زیر یک جمله معنادار بنویسید.

feel / the film / you / satisfied / did / with / ?

۳۵. با توجه به مفهوم جملات داده شده گزینه صحیح را انتخاب کنید.

الف When people practice art, they will get along with their stress and enjoy the pleasure of making artwork.

- a. People get stressed when they make artwork.
b. Stress increases through practicing art.
c. Making artwork helps people enjoy life.
d. Art doesn't need practice to get along with the stress.

۳۶. متن زیر را با دقت بخوانید و به سوالات داده شده پاسخ دهید.

Souvenirs or mementos are objects bought on holidays or kept as a sign of a person, place, or event. The word souvenir comes from the French word for memory. A few years later, it took on the meaning of a sign of a special event or experience. A souvenir as a physical object can take different shapes and functions. The objects known as souvenirs range from food to materials, cultural artifacts, postcards, or various market-produced mementos. They include pottery, painting, calligraphy,

rugs, carpets, etc. These objects have one thing in common. They act as marks of somebody having visited a location or an event that is not expected and thus worthy of being remembered. For example, if you travel across Iran, you will get back home with excellent handicrafts as souvenirs for your family and friends. When tourists buy Persian rugs or carpets, they take a part of Iranian art and culture to their homelands.

الف Souvenirs and mementos are the same.

- a) True b) False

ب Souvenir is a sign or a word which means holidays.

- a) True b) False

پ In the above passage, the underline word 'they' refers to

- a) friends b) handicraft c) souvenirs d) tourists

ت which on of the following is not true about Souvenirs?

- a) Pottery, painting, calligraphy b) Various market-produced mementos
c) location, homelands, event d) Cultural artifacts, postcards

ث Where does the word souvenir come from?

ج What is the shared thing that all souvenirs have?

۳۷. گزینه صحیح را براساس ساختار صحیح نگارشی انتخاب نمایید.

الف Mr. Karimi bought some flowers to his mother.

- a) give b) to give c) giving d) gives

۳۸. با توجه به تصاویر داده شده به سوالات پاسخ کامل بدهید.

الف A: What do they try to do?

B: They try

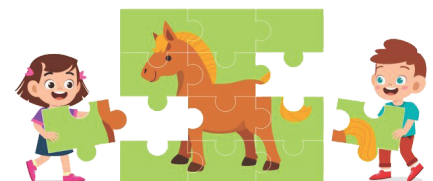

solve the puzzle

۳۹. با توجه به تصویر جاهای خالی را در مکالمه زیر کامل کنید.

- A: What did his wife tell him?
B: She told him not(1)..... a lot.
A: Why?
B: Because working(2)..... .



۴۰. متن زیر را بخوانید و با توجه به مفهوم متن داده شده، به سوالات داده شده پاسخ دهید.

Woodcarving is an art with a history that goes back thousands of years. It is a skill that takes many years to develop, and the

results are truly beautiful. Woodcarving can be found in many countries around the world, and each has its own unique style and techniques. Iran is home to many talented Woodcarvers. There are many stores in Iran where you can buy beautiful wooden **objects** such as bowls, picture frames, boxes, and more. There are many types of Woodcarving. For example, you can find wooden statues, wooden animals, wooden furniture. Unfortunately, Woodcarving is a **dying** art form. Although it is still practiced in many countries, there are fewer and fewer people who can make a living from this craft. One reason for this is that young people are often more interested in other fields such as engineering and computer science.

الف

با توجه به متن، برای کلمات زیر معنی مناسب را بیابید.

A	B
1. object	a. having a natural ability to do something well
2. dying	b. about to disappear, endangered make a living
	c. a thing that can be seen or touched

ب

درستی یا نادرستی جمله زیر را مشخص کنید و در صورت نادرست بودن با توجه به متن آن را تصحیح کنید.

There is only one type of woodcarving in the world.

پ

درستی یا نادرستی جمله زیر را مشخص کنید و در صورت نادرست بودن با توجه به متن آن را تصحیح کنید.

Iran is famous for the art of woodcarving in the world.

ت Where can we buy beautiful wooden handicrafts?

ث Why aren't young people interested in woodcarving?

۴۱. با توجه به تصاویر، مشخص کنید کدام جمله مربوط به کدام تصویر است؟ (یک جمله اضافی است)

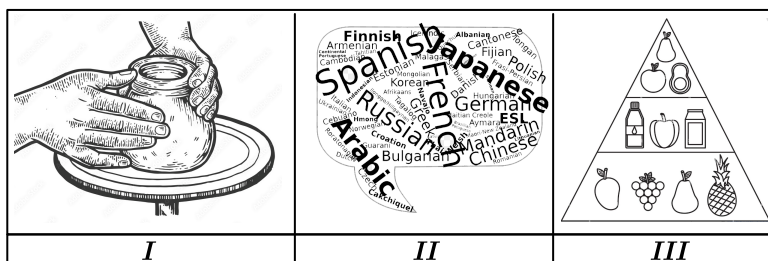

- a) Carpet weaving is very popular in my country, Iran.
- b) There are more than 7000 languages in the world.
- c) I want to learn pottery in the summer holiday.
- d) The basic foods are at the base of the pyramid.

۱. چرا در ایران استفاده و مدیریت بهینه آب مهم است؟
۲. منظور از بازچرخانی فاضلاب چیست؟
۳. هدف از مشخص کردن حریم آب چیست؟
۴. درستی یا نادرستی عبارتهای زیر را مشخص کنید.
 - الف) زاینده رود بزرگترین رودخانه مرکزی ایران است.
 - ب) توزیع آب شیرین در قاره‌ها یکسان است.
 - ج) آلودگی، آب قابل دسترس را محدود می‌کند.
 - د) فاضلاب فقط از آب و مواد معدنی تشکیل شده است.
۵. جاهای خالی را با کلمه‌های مناسب کامل کنید.
 - الف) آب قابل استفاده برای آشامیدن، نیاز به سطح بالایی از دارد.
 - ب) یکی از راه‌حل‌های مهم برای استفاده حداکثری از آب است.
 - ج) برهم خوردن تعادل آب‌های زیرزمینی، مشکلاتی در و آب موجود در آبخوان‌ها به همراه دارد.
۶. کلمه مناسب را از داخل کمانک انتخاب کنید.
 - الف) حجم آب ذخیره شده در (دریاچه‌ها - اتمسفر) کمتر از باتلاق‌ها است.
 - ب) بیشترین مصرف آب در بخش (کشاورزی - معدن) و بعد از آن در بخش صنایع است.
 - ج) میزان برداشت آب‌های زیرزمینی (کمتر - بیشتر) از میزان تغذیه آنها است.
 - د) فاضلاب ناشی از (استحمام - سرویس‌های بهداشتی) آلودگی کمتری دارد.
۷. از چهل سال پیش تا سال ۱۴۰۴، سرانه مصرف آب در کشور ما به‌ازای هر نفر چقدر کاهش خواهد یافت؟
۸. چرا در برخی کشورهای جهان، تأمین آب دشوارتر است؟
۹. چرا کشاورزی ایران وابسته به آبیاری است؟
۱۰. منظور از آب مجازی چیست؟
۱۱. الف) تکنولوژی هسته‌ای چه تاثیری بر استفاده بهینه از آب دارد؟
ب) کدام کشور در جهان برای چه محصولی از این روش استفاده کرده است؟
۱۲. متن زیر را بخوانید و به سؤالات پاسخ دهید.

«در سال گذشته طبق گزارش وزارت نیرو، حدود ۸ میلیارد مترمکعب آب از سفره‌های آب زیرزمینی برداشت شده است. همچنین حجم بارش‌ها و تغذیه سفره‌های آب زیرزمینی حدود ۲ میلیارد مترمکعب بوده است و طی ۱۰ سال اخیر، ۱۵۰ میلیارد مترمکعب آب برداشت شده که نشان‌دهنده افت و نابودی این منابع است.»

 - الف) کسری مخزن سالانه چقدر است؟
 - ب) کسری مخزن تجمعی چقدر است؟
 - ج) با تداوم این روند چه اتفاقی می‌افتد؟
۱۳. الف) احداث چاه جدید، نیازمند دریافت مجوز از چه بخش‌هایی است؟
ب) منظور از چاه غیرمجاز چیست؟
ج) چه راهکارهایی برای مقابله با این چاه‌ها داریم؟ (۲ مورد)
۱۴. الف) چرا آب‌های طبیعی باید ذخیره شوند؟
ب) نحوه ذخیره آب‌های سطحی چگونه است؟
۱۵. منظور از دشت ممنوعه چیست؟

۱۶. در هر مورد، نوع آب مصرفی (سفید - سیاه - خاکستری) را مشخص کنید.
الف) فاضلاب:

ب) آبی که در لوله‌ها جریان دارد:

ج) آب حاصل از شست‌وشوی میوه‌ها:

۱۷. الف) آب‌های زیرزمینی چگونه تشکیل می‌شوند؟

ب) این آب‌ها چگونه قابل بهره‌برداری هستند؟

۱۸. با توجه به شکل‌های زیر :



شکل ۱



شکل ۲

الف) حریم آب در کدام منطقه رعایت شده است؟

ب) در اثر بارش شدید باران، چه خطری منطقه «۲» را تهدید می‌کند؟

۱۹. الف) منظور از بازچرخانی آب چیست؟

ب) بازچرخانی چه هدفی را دنبال می‌کند؟

۲۰. مشخص کنید هر کدام از روش‌های صرفه‌جویی در مصرف آب در ستون «الف»، مربوط به کدام مورد در ستون «ب» است.

«الف»	«ب»
۱- استفاده از سامانه نوین آبیاری	a) مصارف صنعتی
۲- جلوگیری از نشتی آب	b) مصارف خانگی
۳- افزایش بهره‌وری از آب	c) مصارف کشاورزی

۲۱. آب باقیمانده از خیساندن حبوبات جزء کدام دسته از آب‌ها محسوب می‌شود؟

۱) آب سیاه ۲) آب سفید ۳) آب خاکستری ۴) آب سبز

۲۲. جاهای خالی را با کلمات مناسب تکمیل کنید.

الف) آبی که در تولید کالا و محصولات استفاده می‌شود، آب نامیده می‌شود.

۲۳. چرا در ایران کشاورزی وابسته به آبیاری می‌باشد؟

۲۴. با توجه به محدودیت منابع آب ایران، جهت استقرار صنایع چه مواردی باید مورد ارزیابی قرار گیرد؟

۲۵. چنانچه در یک دشت ممنوعه چاهی حفر گردد:

الف) حفر چاه در این دشت باعث تشدید چه پدیده‌ای می‌شود؟

ب) کدام نهاد دولتی، مسئول رسیدگی به این تخلف می‌باشد؟

۲۶. کدام عبارت درست و کدام نادرست است؟

الف) هدف کشورهای خاورمیانه از ساخت فضاپیما، یافتن ذخایر آبی در سیارات است.

ب) کمبود آب، باعث قطع تولید برق نیروگاه مارون شده است.

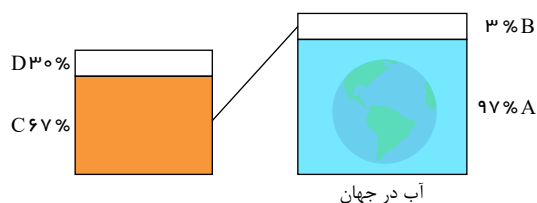

۲۷. کدام عبارت در مورد آب‌ها مقایسه‌ی درستی می‌باشد؟

الف) تنها ۳٪ آب‌های موجود در زمین، آب شیرین است.

ب) تالاب‌ها اهمیت کمتری نسبت به رودها دارند.

پ) حجم اصلی آب کره‌ی زمین در دریاچه‌ها است.

ت) حجم بخار آب بیش از آب زیرزمینی می‌باشد.

۲۸. چهار مورد مصرف برای آب در هر منطقه را نام ببرید.

۲۹. در شکل زیر، به جای حروف، اجزاء آب‌کره را قرار دهید.

۳۰. کشور ایران در بخش جهان قرار گرفته است.

۳۱. با توجه به ویژگی‌های دریاچه ارومیه، جمله‌های زیر را کامل کنید.

آ) از لحاظ وسعت دریاچه آب جهان و یکی از مهمترین ایران است.

ب) دریاچه داخلی کشور است و به دلیل دارا بودن ذخایر ارزشمند بی نظیر طبیعی و اکولوژیک به عنوان یونسکو معرفی شده است.

۳۲. منابع آب در ایران توزیع (یکنواخت - متفاوت) دارد.

۳۳. آب شیرین از چه بخش‌هایی تأمین می‌شود؟

۳۴. بیشترین مصرف‌کننده آب شیرین مربوط به کدام بخش است؟

۳۵. درستی یا نادرستی جمله‌های زیر را مشخص کنید.

آ) بیشترین مصرف آب پس از بخش کشاورزی مربوط به صنایع است.

ب) کشاورزی در ایران معمولاً به صورت کشت دیم است.

پ) آب آشامیدنی نیاز به سطح بالایی از کیفیت دارد.

ت) صنایع فولاد به آب زیادی نیاز ندارد.

۳۶. حجم مصرف آب در بخش صنایع (کمتر - بیشتر) از نیروگاه‌ها است.

۳۷. کشاورزی در کشور ایران وابسته به (دیم - آبیاری) می‌باشد.

۳۸. بیشترین مصرف آب در ایران در بخش (کشاورزی - صنعت) است.

۳۹. چرا در کشور ایران لزوم روش‌های مناسب آبیاری کشاورزی، از اولویت بالایی برخوردار است؟

۴۰. همیشه روش‌های نوین آبیاری مانند آبیاری تحت فشار برای کشور ایران مناسب (است - نیست)

۴۱. رعایت مواردی را که در بهینه‌سازی مصرف آب در بخش کشاورزی مؤثر است، بنویسید.

۴۲. با توجه به صنایع مختلف، آب بیشتر در صنعت (فولاد - ماشین‌سازی) مصرف دارد.

۴۳. توجه به منابع (خاکی - آبی) در تعیین مکان احداث صنایع اهمیت دارد.

۱. عامل بروز هر بیماری، کدام عنصر سمی است؟

الف) مشکل دستگاه تنفسی:

ب) فشارخون بالا:

۲. هر عبارت چه چیزی را توصیف می‌کند؟

الف) به معنی دسترسی همه افراد به غذای کافی و مناسب است.

ب) رفع آلودگی خاک توسط گیاهان است.

۳. الف) چه تفاوتی بین کودهای زیستی و شیمیایی وجود دارد؟

ب) پیامدهای استفاده از کودهای شیمیایی چیست؟ (۲ مورد)

ج) یک کود زیستی نام ببرید.

د) چرا از کودهای زیستی به جای کودهای شیمیایی استفاده می‌کنیم؟ (دو دلیل بیاورید.)

۴. علت افزایش کیفیت محصولات در کشت گلخانه‌ای چیست؟

۵. درستی یا نادرستی عبارتهای زیر را مشخص کنید.

الف) حذف زیستی آلودگی خاک فقط توسط گیاهان انجام می‌شود.

ب) گرد و غباری که روی میز تحریر نشسته، نوعی آلودگی هوا است.

ج) وارونگی دمایی یکی از عوامل تشدیدکننده آلودگی هوا است.

د) امواج رادیویی تاثیری بر محیط‌زیست ندارند.

۶. جاهای خالی را با کلمه‌های مناسب کامل کنید.

الف) خاک در تأمین و نقش دارد.

ب) ، کیفیت خاک را برای استفاده انسان، گیاهان و سایر موجودات زنده، نامناسب می‌کند.

ج) فراوان‌ترین گاز تشکیل‌دهنده هوا است.

د) آلودگی هوا بحرانی است که در نتایج آن مشخص می‌شود.

۷. کلمه‌های مناسب را از داخل کمانک انتخاب کنید.

الف) خاک یک منبع (تجدیدپذیر - تجدیدناپذیر) است.

ب) استنشاق آلاینده‌ها یکی از روش‌های (مستقیم - غیرمستقیم) تاثیرگذار بر سلامتی انسان و جانوران است.

ج) (کادمیم - نیکل) به راحتی جذب گیاهان و سبب زرد شدن آنها می‌شود.

د) استفاده از کودهای شیمیایی، موجب عدم (ایمنی غذایی - امنیت غذایی) می‌شود.

۸. الف) ترکیبات خاک چیست؟

ب) کدام یک از این ترکیبات در بخش A قرار می‌گیرد؟

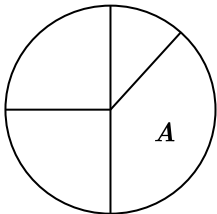

۹. هر کدام از گزینه‌های ستون سمت راست با چند مورد از گزینه‌های ستون سمت چپ مرتبط است؟ آن‌ها را مشخص کنید.

الف) فرآورده‌های نفتی	۱) آلودگی خاک
ب) بیابان‌زایی	۲) نامناسب شدن خاک
ج) پسماند	
د) آتش‌سوزی	

۱۰. مشخص کنید عامل اصلی بروز هر بیماری، کدام عنصر سمی در خاک است:

الف) فشار خون بالا

ب) نارسایی کلیه

ج) اختلال در سیستم ایمنی

۱۱. الف) منظور از محصولات تراریخته (ترازن) چیست؟

ب) شایع‌ترین محصولات تراریخته کدام‌اند؟

۱۲. کمپوست چگونه و از چه موادی تهیه می‌شود؟

۱۳. هدف از کشت گلخانه‌ای چیست؟

۱۴. کشاورزی ارگانیک چه مزیت‌هایی دارد؟

۱۵. کدام یک از گزینه‌های زیر، جزء شایع‌ترین محصولات تراریخته نیست؟

۱) کلزا ۲) سویا ۳) پنبه ۴) نیشکر

۱۶. جاهای خالی را با کلمات مناسب تکمیل کنید.

الف) خاک در تأمین آینده پایدار و غذایی نقش دارد.

۱۷. بعد از احداث «کارخانه تولید لوازم آرایشی» در کنار مزرعه‌ای، محصولات آن زرد شده است:

الف) کدام عنصر عامل بروز این پدیده است؟

ب) این عارضه چه نام دارد؟

پ) مصرف محصولات این مزرعه چه عوارضی در مصرف‌کنندگان ایجاد می‌کند؟

۱۸. روستائیان یک منطقه با استفاده از فضولات کرم خاکی، کودی برای تقویت مزارع خود تولید کردند. کود تولید شده و نوع کشاورزی آنها را در اصطلاح چه می‌نامند؟

۱۹. تصویر روبرو کدام روش حذف آلودگی نفتی از خاک را نشان می‌دهد؟

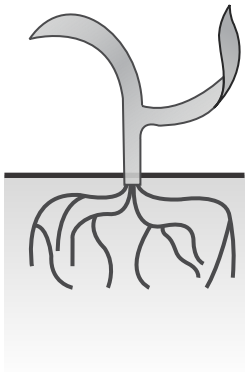

۲۰. کادمیوم به وسیله گیاه به بدن انسان منتقل می‌شود یا آب نوشیدنی؟

۲۱. افزایش کادمیوم در بدن انسان سبب چه بیماری می‌شود؟

۲۲. مشخص کنید هر مورد مربوط به کودهای شیمیایی است یا زیستی.

ا) حاصل فعالیت موجودات زنده اند.

ب) مصرف آن موجب آلودگی هوا می‌شود.

پ) کاهش حاصلخیزی خاک

ت) عدم ایمنی غذا

۲۳. ۵ مورد از اهمیت خاک را بیان کنید.

۲۴. خاک جزء منابع تجدیدپذیر است یا تجدیدناپذیر؟

۲۵. بخش معدنی خاک از چه چیز تشکیل شده است؟

۲۶. کدام ویژگی ها در مورد محصولات تراژن درست است؟
 (آ) ذرت، گندم و برنج محصول تراژن هستند.
 (ب) به آفت کش نیازی ندارند.
 (پ) افزایش تنوع ژنتیکی
 (ت) آلودگی خاک
۲۷. نقش مواد معدنی در خاک را شرح دهید.
۲۸. آلاینده ها چگونه به صورت غیرمستقیم بر سلامت انسان تأثیر می گذارند؟
۲۹. چگونه آلاینده ها می توانند به صورت مستقیم بر سلامت انسان تأثیر گذارند.
۳۰. کدام جمله درست و کدامیک نادرست است؟
 (آ) نیکل فراوان در خاک موجب زرد شدن برگ گیاهان می شود.
 (ب) امنیت غذا به مفهوم حفظ و نگهداری غذا از آلودگی است.
۳۱. رفع آلودگی خاک به چه روش هایی صورت می گیرد؟ نام ببرید.
۳۲. برای هر یک از رویدادهای زیر چه راهکاری دارید؟
 (آ) کاهش مواد غذایی خاک.
 (ب) ایجاد تنوع ژنتیکی.
 (پ) تامین غذا در مناطق کم آب.
۳۳. زیست پالایی چیست؟
۳۴. گیاهان به چه روش هایی می توانند آلاینده های نفتی را پالایش کنند؟ شرح دهید.
۳۵. ۴ محصول غذایی تراژن را نام ببرید.
۳۶. هدف از تولید محصولات تراژن چیست؟
۳۷. فواید محصولات تراژن را بنویسید. (۳ مورد)
۳۸. خاک از منابع و ارزشمند زمین است.
۳۹. خاک از منابع تجدید (پذیر-ناپذیر) به شمار می رود.
۴۰. نقش ذرات خاک را برای گیاهان بنویسید. (۳ مورد)
۴۱. چه عواملی می توانند توان تولید خاک را تحت تأثیر قرار دهند؟ نام ببرید.
۴۲. ۵ مورد از آلاینده های خاک را نام ببرید.
۴۳. جاهای خالی را با کلمه های مناسب پر کنید.
 (آ) کم خطر ترین و کم هزینه ترین روش حذف آلودگی است.
 (ب) رفع آلودگی خاک توسط گیاهان است.

۱. الف) عامل اصلی وجود گازهای نیتروژن دار و گوگرددار در هواکره چیست؟

ب) پیامدهای منفی استفاده از سوخت‌های سبز را نام ببرید؟

۲. درستی یا نادرستی عبارتهای زیر را مشخص کنید.

الف) احداث سد به تولید انرژی پاک کمک می‌کند.

ب) خاک از منابع تجدیدناپذیر است.

ج) چرای بی‌رویه، از عوامل از دست رفتن خاک خوب است.

د) وارونگی دما در تابستان شدیدتر است.

۳. جاهای خالی را با کلمه‌های مناسب کامل کنید.

الف) بزرگ‌ترین رودخانه منطقه مرکزی ایران، است.

ب) استفاده مجدد از فاضلاب است.

ج) خاک از دو بخش مواد آلی و تشکیل شده است.

د) آلودگی هوا، بحرانی است.

ه) ریزش باران اسیدی از پیامدهای است.

۴. گزینه درست را انتخاب کنید.

الف) کدام مورد جزء ۵ آلاینده اصلی هوا نیست؟

۱) CO ۲) SO_2 ۳) NO_2 ۴) CO_2

ب) در طبقه‌بندی کیفیت هوا، طبقه ناسالم چه رنگی دارد؟

۱) قرمز ۲) نارنجی ۳) بنفش ۴) خرمایی

ج) کدام مورد از پیامدهای منفی استفاده از کودهای شیمیایی نیست؟

۱) آسیب رساندن به محیط زیست ۲) عدم ایمنی غذا

۳) کاهش حاصلخیزی خاک ۴) عدم امنیت غذایی

۵. پاسخ دهید.

الف) آب شیرین از چه بخش‌هایی تشکیل شده است؟

ب) کشور شیلی چه روشی برای مقابله با کم‌آبی دارد؟

ج) راهکارهای منسجم و سریع در کاهش آلودگی هوا را نام ببرید. (۴ مورد)

د) سیم‌پیچی وسایل برقی، چه تأثیری بر آلودگی الکترومغناطیسی دارد؟

۶. جدول زیر را کامل کنید.

آلاینده مصنوعی	آلاینده طبیعی
(ب)	(الف)

۷. الف) چه آلاینده‌هایی در باران اسیدی وجود دارند؟

ب) عامل اصلی تولید این آلاینده‌ها چیست؟

۸. کلمه‌های مناسب را از داخل کمانک انتخاب کنید.
 الف) خاک یک منبع (تجدیدپذیر - تجدیدناپذیر) است.
 ب) استنشاق آلاینده‌ها یکی از روش‌های (مستقیم - غیرمستقیم) تاثیرگذار بر سلامتی انسان و جانوران است.
 ج) (کادمیم - نیکل) به راحتی جذب گیاهان و سبب زرد شدن آنها می‌شود.
 د) استفاده از کودهای شیمیایی، موجب عدم (ایمنی غذایی - امنیت غذایی) می‌شود.
۹. آلودگی هوا در هر منطقه به چه عواملی بستگی دارد؟ (۳ مورد)
۱۰. نوع هر آلاینده را مشخص کنید.

الف) سوزاندن زباله ب) آتشفشان ج) گرد و غبار د) مواد شیمیایی	۱) آلاینده طبیعی ۲) آلاینده انسانی
--	---------------------------------------

۱۱. الف) چه مواد مضر در باران اسیدی وجود دارد؟
 ب) این مواد پس از ترکیب شدن با اکسیژن و بخار آب به چه موادی تبدیل می‌شوند؟

۱۲. جدول زیر را کامل کنید.

رنگ وضعیت	میزان شاخص کیفیت هوا	طبقه کیفیت هوا
A	۰ - ۵۰	پاک
نارنجی	۱۰۱ - ۱۵۰	B
خرمایی	C	خطرناک

۱۳. مشخص کنید هر تصویر کدام نوع آلودگی هوا را نشان می‌دهد؟



(۱)



(۲)



(۳)

۱۴. الف) علت آلودگی هوای مکزیکوسیتی چه بود؟
 ب) دولت چگونه با آلودگی هوا مقابله کرد؟
۱۵. الف) میدان الکترومغناطیسی زمین چگونه تغییر می‌کند؟
 ب) این تغییر چه تاثیری بر زندگی جانوران دارد؟
۱۶. چرا در اتاق درب بسته نباید سیگار مصرف کرد؟
۱۷. ۳ مورد از مهم‌ترین آلاینده‌های محیط بسته کدام‌اند؟
۱۸. الف) برای گزارش چه مواردی از شاخص کیفیت هوا استفاده می‌کنیم؟
 ب) این شاخص برای چند آلاینده گزارش می‌شود؟
۱۹. درستی یا نادرستی عبارات زیر را مشخص کنید.
- آلودگی هوا، بحرانی تدریجی است که نتایج آن در درازمدت مشخص می‌شود.

الف

۲۰. با توجه به شاخص کیفیت هوا، رنگ بنفش نشان دهنده کدام «طبقه کیفیت هوا» می باشد؟

(۱) بسیار ناسالم (۲) خطرناک (۳) ناسالم (۴) سالم

۲۱. اصطلاح «آلودگی هوا از نظر محیط زیست» را تعریف کنید؟

۲۲. پاسخ مناسب را از داخل پرانتز انتخاب کنید.

الف) آلودگی (الکترومغناطیسی - نوری) باعث تغییر اکوسیستم گیاهان اطراف برخی بزرگراهها می شود.

۲۳. مهم ترین سیاست دولت مکزیک در مهار آلودگی هوای مکزیکوسیتهی چه بود؟

۲۴. نمودار زیر را تکمیل کنید.



۲۵. خانمی که به صورت مداوم از مواد شوینده استفاده می کند در معرض کدام آلودگی هوا قرار می گیرد؟ احتمال ابتلا به کدام بیماریها در این فرد زیاد است؟ (ذکر دو مورد کافی است)

۲۶. چرا احتمال وقوع وارونگی دما در شهر صنعتی و پرجمعیت مثل اصفهان، بیشتر از روستای کویری در اطراف سمنان است.

۲۷. نوع آلودگی را مشخص کنید.

(ا) جوجه لاک پشتهایی که مسیر ورود به دریا را گم می کنند.

(ب) بوق زدن جلوی بیمارستان

۲۸. رنگ و شاخص ۳۰۰ - ۲۰۱ هشدار برای سلامتی به حساب آمده و هرکسی ممکن است اثرات جدی سلامت را تجربه کند.

۲۹. کدام ترکیبات در واکنش با اکسیژن و بخار آب ایجاد می شوند؟

۳۰. عامل اصلی آلاینده های تولیدکننده باران اسیدی چیست؟

۳۱. باران اسیدی چه خساراتی را به بار می آورد؟ شرح دهید.

۳۲. انتشار صدا را در محیط باز و بسته با هم مقایسه کنید.

۳۳. منابع تولیدکننده آلودگی صوتی در محیط شهری را نام ببرید.

۳۴. منابع آلودگی های الکترومغناطیسی را نام ببرید.

۳۵. برای کاهش اثرات الکترومغناطیسی چه باید کرد؟ (دو مورد را بنویسید)

۳۶. از میان وسایل منزل کدام ویژگی سبب می شود که وسیله، میدان مغناطیسی قوی تری داشته باشد؟ چند نمونه نام ببرید.

۳۷. تغییر در میدان الکترومغناطیسی طبیعی زمین، چه تأثیراتی بر حیوانات دارد؟

۳۸. علاوه بر امواج الکترومغناطیسی، کدام امواج بر انسان، حیوان و گیاهان تأثیرگذار است؟

۳۹. آلودگی نوری چه تأثیری بر گیاهان و حیوانات دارد؟

۴۰. بیماری های حاصل از آلودگی محیط بسته را نام ببرید.

۴۱. آلاینده های هوایی محیط بسته را نام ببرید.

۴۲. علت اهمیت هوا برای موجودات زنده را بنویسید.

۱. الف) عامل اصلی وجود گازهای نیتروژن دار و گوگرددار در هواکره چیست؟
ب) پیامدهای منفی استفاده از سوخت‌های سبز را نام ببرید؟
۲. اگر مولکول‌های آب و کربن دی‌اکسید در هواکره نباشد، چه اتفاقی می‌افتد؟
۳. به پرسش‌های زیر پاسخ کوتاه دهید.
الف) مهم‌ترین شکل انرژی چیست؟
ب) کم‌هزینه‌ترین و کم‌خطرترین روش حذف آلودگی خاک چیست؟
ج) کدام کشور از انرژی زمین‌گرمایی استفاده می‌کند؟
د) بزرگ‌ترین تولیدکننده پانل خورشیدی، کدام کشور است؟
۴. کلمه‌های مناسب را از داخل کمانک انتخاب کنید.
الف) یکی از مهم‌ترین زیست‌بوم‌های آبی ایران، (دریاچه ارومیه - دریای مازندران) است.
ب) آب حاصل از شست‌وشوی برنج، آب (خاکستری - سیاه) است.
ج) فراوان‌ترین گاز در هواکره پس از نیتروژن، (اکسیژن - آرگون) است.
د) انتشار صدا در محیط باز و بسته (متفاوت - یکسان) است.
ه) اولین نیروگاه بادی ایران (منجیل - کهک) است.
۵. رابطه‌های زیر را کامل کنید.

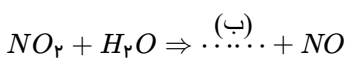
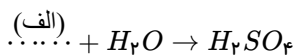

۶. الف) تصویر روبه‌رو مربوط به کدام‌یک از انواع انرژی‌های پاک است؟
ب) این مجموعه چه نام دارد و کجا احداث شده است؟
ج) چه کاربردی دارد؟

۷. الف) استفاده از سوخت سبز چه معایبی دارد؟

ب) این سوخت از تخمیر چه موادی به دست می‌آید؟

۸. درستی یا نادرستی عبارات زیر را مشخص کنید.

الف استفاده از بیواتانول در مقایسه با گازوئیل از هزینه بیشتر و راندمان کمتری برخوردار است.

۹. استفاده از کدام انرژی پاک، در اطراف **آتشفشان سهند** امکان‌پذیرتر است؟

- ۱) سوخت سبز
۲) انرژی زمین‌گرمایی
۳) انرژی خورشیدی
۴) انرژی باد
۱۰. پاسخ مناسب را از داخل پرانتز انتخاب کنید.

الف گرمایش جهانی سبب شده است فصل‌ها (دیرتر - زودتر) از زمان طبیعی فرا برسد.

۱۱. دانشمندان میزان آثاری که هر فرد بر روی محیط زیست می‌گذارد را چه می‌نامند؟

۱۲. با توجه به فرارگیری قسمت اعظم ایران در مناطق خشک و نیمه‌خشک، استفاده از کدام انرژی پاک مناسب می‌باشد؟ وجود چه نوع هوایی این امکان را برای کشورمان فراهم می‌کند؟

۱۳. شکل زیر چند توربین بادی را نشان می‌دهد. با توجه به آن به سؤالات پاسخ دهید:

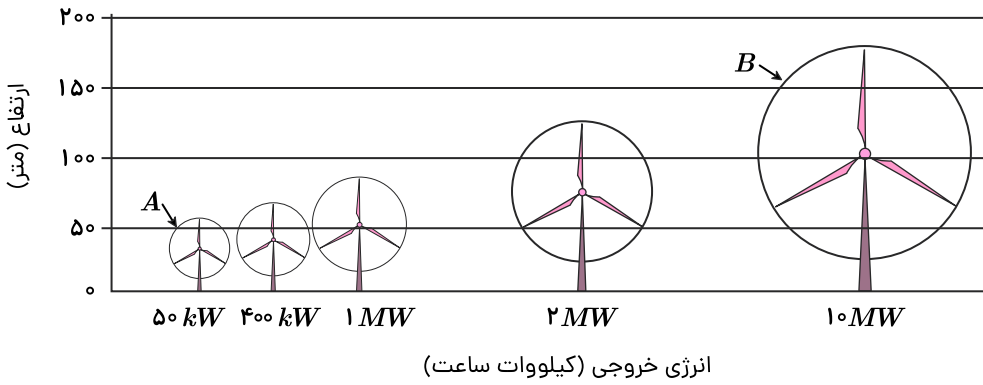

الف) چه رابطه‌ای بین قطر پره توربین‌های بادی و مقدار انرژی تولید شده وجود دارد؟

ب) استفاده از این انرژی پاک، باعث ایجاد چه نوع آلودگی فیزیکی می‌شود؟

پ) از بین دو توربین A و B، کدام یک بیشتر رد پای کربن دی‌اکسید را کاهش می‌دهد؟

۱۴. کدام عبارت درست و کدام نادرست است؟

الف) خورشید مهم‌ترین منبع انرژی است.

ب) انرژی خورشیدی به شکل پرتوهای الکتریکی به زمین می‌رسد.

۱۵. کدامیک از موارد زیر رد پای کربن دی‌اکسید را کاهش می‌دهد؟

آ) استفاده از سوخت‌های سبز

ب) استفاده از سوخت‌های فسیلی

پ) استفاده از انرژی باد

ت) استفاده از انرژی الکتریکی

۱۶. از میان کلمات داخل پرانتز، کلمه مناسب را انتخاب کنید.

الف) سوخت‌های سبز، منابع (تجدیدناپذیر _ تجدیدپذیر) هستند.

۱۷. سوخت‌های سبز حاصل تخمیر کدام مواد هستند؟

۱۸. مشخص کنید هر رویداد پیامد مثبت یا منفی وجود گاز کربن دی‌اکسید است.

آ) افزایش میانگین دمای زمین

ب) میانگین دمای زمین ۱۸- درجه سلسیوس باشد.

۱۹. در کشور برزیل، سوخت سبز حاصل کشت کدام گیاه است؟

۲۰. رد پای محیط زیست به چند طریق ایجاد می‌شود؟ برای هر یک مثال بزنید.

۲۱. در شکل‌های زیر، نقش رد پای محیط زیست چه تغییری می‌کند؟



ب.



الف.

۲۲. در هر یک از جملات زیر، کلمه مناسب را از پرانتز انتخاب کنید.

الف) استفاده از وسایل الکتریکی کم‌مصرف وظیفه (دولت _ مردم) می‌باشد.

- ب) برای کاهش تولید CO_2 باید تولید خودروها با (استاندارد بالا _ سرعت بیشتر) باشد.
- پ) یکی از کشورهای پیشرو در تولید سوخت سبز، کشور (ایران _ برزیل) می باشد.
- ت) یکی از معایب سوخت های سبز (پاک تراشی _ گسترش جنگل) می باشد.
۲۳. پیامدهای مثبت یا منفی استفاده از سوخت های فسیلی را مشخص کنید.

آ) گرمایش جهانی

ب) باران اسیدی

پ) چرخش توربین ها

ت) حمل و نقل

۲۴. برای استفاده از هر منبع انرژی چه روشی پیشنهاد می کنید؟

آ) باد

ب) خورشید

پ) زمین گرمایی

۲۵. کدام جمله درست و کدامیک نادرست است؟

آ) هر چه قطر پره های توربین بادی بزرگتر باشد، الودگی صوتی کمتر است.

ب) هر چه قطر پره های توربین بادی کوچکتر باشد، انرژی تولید شده بیشتر است.

پ) هر چه قطر پره های توربین بادی بزرگتر باشد، ردپای کربن دی اکسید کمتر است.

۲۶. مشخص کنید استفاده از کدام انرژی ها ردپای کربن دی اکسید را کم یا زیاد می کند.

آ) انرژی خورشید

ب) زغال سنگ

پ) انرژی زمین گرمایی

ت) نفت و گاز

۲۷. در جدول زیر به جای «؟» کلمه مناسب قرار دهید

تولید انرژی الکتریکی ← [?] ← نیروی محرکه

۲۸. چگونه انرژی الکتریکی موردنیاز انسان ها (روش متداول) تأمین می شود؟

۲۹. حاصل ترکیب و می تواند باران اسیدی باشد.

۳۰.

نمودارهای زیر را تفسیر کنید.

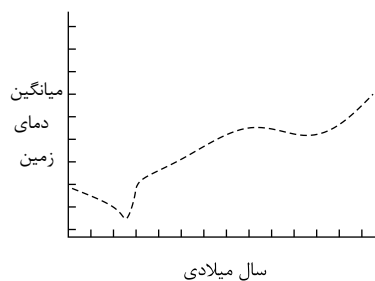
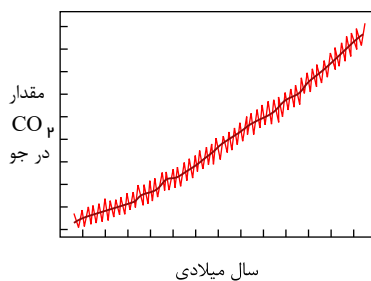

۳۱. کدام مورد زیر جنبه مثبت و کدام یک جنبه منفی استفاده از سوخت فسیلی است؟

الف _ پخت و پز

ب _ باران اسیدی

پ _ تولید انرژی

ت _ بارندگی های نامنظم و خشکسالی

۳۲. در سال های اخیر، با مصرف سوخت های فسیلی و رشد جمعیت، چه اتفاقاتی در پیرامون ما دیده می شود؟
۳۳. در نبود هوا کره، دمای شب ها در خشکی های زمین پیدا می کند.
۳۴. منظور از رد پای محیط زیست چیست؟
۳۵. چرا بخش های زیادی از جنگل های بارانی برزیل پاک تراشی شده اند؟
۳۶. نیروگاه نخستین و نیروگاه بزرگترین نیروگاه بادی در ایران هستند.
۳۷. از میان کلمات داخل پرانتز، کلمه مناسب را انتخاب کنید.
- الف) با استفاده از انرژی باد در تولید برق، میزان CO_2 در جو (کمتر _ بیشتر) می شود.
- ب) ایرانیان، قدیمی ترین روش استفاده از انرژی (هسته ای _ باد) را داشتند.
- پ) نیاز روزافزون به (صنعت _ انرژی) باعث شده تا به دنبال راهکار مناسب برای حل مسائل باشند.
- ت) با استفاده از نیروی باد در چرخاندن توربین ها، CO_2 تولید (می شود _ نمی شود).
۳۸. چه رابطه ای میان قطر پره های توربین بادی و انرژی خروجی برق آن وجود دارد؟
۳۹. چرا دانشمندان به تکاپو افتاده اند تا راهکار مناسبی برای کاهش تولید کربن دی اکسید پیدا کنند؟
۴۰. اگر برق مورد نیاز شهر شما را با استفاده از انرژی باد تولید کنند، رد پای کربن دی اکسید در شهر شما چه تغییری می کند؟ چرا؟
۴۱. از میان کلمات داخل پرانتز، کلمه مناسب را انتخاب کنید.
- الف) هر چه به اعماق زمین برویم، دمای سنگ ها (کمتر _ بیشتر) می شود.
- ب) کشور (ایران _ ایسلند) ۲۶ درصد انرژی الکتریکی را از منابع زمین گرمایی تأمین می کند.
- پ) نخستین ماشین بادی توسط مردم (ایسلند _ ایران) ساخته شده است.
- ت) حدود ۸ درصد از مصرف برق آلمان توسط انرژی (نفت _ بادی) می باشد.
۴۲. دو مورد مصرف کشور ایسلند از انرژی زمین گرمایی را بنویسید.
۴۳. چرا ایسلند، انرژی زمین گرمایی را برای تولید انرژی الکتریکی انتخاب کرده است؟

۱. در رابطه با مدیریت پسماند به پرسش‌های زیر پاسخ دهید:

الف) خاک چال چیست؟

ب) برای جلوگیری از انفجار در خاک چال چه باید کرد؟

ج) اولین نیروگاه زباله‌سوز ایران کجاست؟

د) کدام انرژی‌ها از سوزاندن زباله به دست می‌آید؟

۲. الف) پوسال چیست؟

ب) نام دیگر آن را بنویسید.

۳. نوع هر یک از پسماند (زباله)های زیر را مشخص کنید.

الف) پارچه و چوب (ب) باتری (ج) باقی‌مانده داروها (د) نخاله ساختمانی

۴. مشخص کنید هر یک از عبارتهای زیر مربوط به کدام راه‌حل طلایی در مورد زباله است؟

الف) استفاده از کیسه‌های پارچه‌ای به جای کیسه‌های پلاستیکی

ب) ذوب قوطی‌های فلزی در کارخانه

ج) اهدای کتاب‌های خوانده‌شده قدیمی به کتابخانه

۵. انواع زباله‌های زیر را مشخص کنید.

الف) پارچه و چوب: (ب) لوح فشرده:

۶. الف) منظور از خاک چال چیست؟

ب) اگر شیرابه زباله‌ها به زمین نشت کند، چه اتفاقی می‌افتد؟

۷. مشخص کنید هر مورد مربوط به کدام یک از راه‌حل‌هایی طلایی مسئله زباله است؟

الف) تعمیر رادیو قدیمی و استفاده از آن: (ب) خرید هفتگی مواد غذایی:

۸. جاهای خالی را با کلمه مناسب کامل کنید.

الف) اولین نیروگاه زباله‌سوز ایران، است.

ب)، نوعی کود آلی و طبیعی است.

ج) زباله‌های، مقدار زیادی فلزات سمی و خطرناک دارند.

د) زباله‌های باید با روش و شرایط خاصی دفن شوند.

۹. درستی یا نادرستی عبارتهای زیر را بدون ذکر دلیل مشخص کنید.

الف) فردی که در آفریقا زندگی می‌کند، نسبت به یک آمریکایی، لطمه بیشتری به محیط زیست وارد می‌کند.

ب) پراکنده شدن زباله‌ها در محیط، موجب ورود آلودگی‌ها به چرخه غذایی می‌شود.

ج) احداث گورستان زباله در مناطق شیب‌دار مانعی ندارد.

د) پراکنده شدن زباله در سطح آب، عامل شیوع انواع بیماری‌های عفونی است.

۱۰. نوع هر یک از زباله‌های زیر را مشخص کنید.

الف) پوست میوه (ب) روغن ترمز

ج) ضایعات کشاورزی (د) باقی‌مانده داروها



۱۱. به پرسش‌های زیر پاسخ کوتاه دهید.

الف) در یک سطل پسماند خانگی، بیشترین حجم زباله مربوط به چیزی است؟

ب) میزان تولید زباله در چه کشورهایی بالا است؟

ج) شکل روبه‌رو نشان‌دهنده چه چیزی است؟

۱۲. پیامد فرهنگ مصرف‌گرایی چیست؟ (۲ مورد)

۱۳. زباله‌های خانگی به چند دسته تقسیم می‌شوند؟ برای هر مورد مثال بزنید.

۱۴. الف) منظور از مدیریت پسماند چیست؟

ب) در کشور ما این مسئولیت به عهده چه بخشی و وابسته به چه سازمانی است؟

۱۵. الف) خاک چال چیست؟

ب) در چه مکانی باید احداث شود؟

۱۶. الف) چرا امکان انفجار در گورستان زباله وجود دارد؟

ب) چه راهی برای مقابله با این رویداد پیشنهاد می‌کنید؟

۱۷. چرا مرتب به‌دنبال مکان جدیدی برای دفن زباله‌ها هستیم؟

۱۸. چرا در گورستان زباله از آستر پلاستیکی یا رسی استفاده می‌شود؟

۱۹. الف) سوزاندن زباله چه نوعی از انرژی را تولید می‌کند؟

ب) در چه شهرهایی از ایران، نیروگاه زیست‌گاز داریم؟

۲۰. الف) آیا دفن کردن قوطی آلومینیومی نوشابه در گورستان زباله، کار درستی است؟

ب) با این زباله چه باید کرد؟

۲۱. یوسال چگونه تولید می‌شود؟

۲۲. الف) روی هرم مدیریت پسماند، «A» و «B» به ترتیب به چه چیزی اشاره می‌کنند؟

ب) بیشترین مطلوبیت مربوط به کدام بخش‌ها است؟

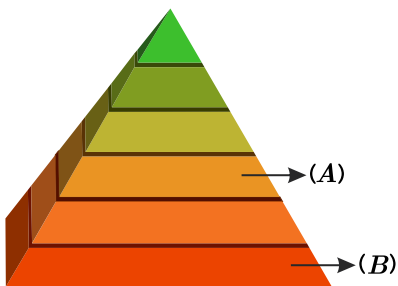

۲۳. مشخص کنید در هر مورد، از کدام راه حل طلایی در مسئله زباله استفاده شده است؟

الف) به اندازه نیاز میوه و سبزیجات بخریم.

ب) زباله‌های خشک و تر را جداسازی کنیم.

ج) کتاب‌ها و مجله‌های قدیمی را به کتابخانه هدیه کنیم.

د) به جای باتری معمولی از باتری شارژی استفاده کنیم.

۲۴. منظور از «زباله» یا «پسماند» چیست؟

۲۵. چرا بازیافت می‌کنیم؟ (۴ مورد)

۲۶. درستی یا نادرستی عبارات زیر را مشخص کنید.

خرید کالای بادوام و خودداری از مصرف کیسه‌های پلاستیکی، مثال‌هایی از بازگامی زباله هستند.

الف

۲۷. جاهای خالی را با کلمات مناسب تکمیل کنید.

الف زباله‌های هسته‌ای در گروه زباله‌های جای می‌گیرند.

۲۸. اصطلاح بازمصرف را تعریف کنید؟

۲۹. کارخانه‌ای برای تولید پلاستیک، از مواد پلاستیکی دورریز استفاده می‌کند:

الف تاثیر این کار بر روی سوخت‌های فسیلی و کربن دی‌اکسید چه می‌باشد؟

ب با توجه به هرم مدیریت پسماند، فرایند بازیافت نسبت به کدام یک از گزینه‌های حل مشکلات زباله، مطلوبیت بیشتری دارد؟

۳۰. در مورد خاک چال به سؤالات زیر پاسخ دهید.

الف چگونه می‌توان از نشت شیرابه در خاک چال‌ها جلوگیری کرد؟

ب دلیل انفجار در برخی از خاک چال‌ها چیست؟

۳۱. مدیریت پسماند را شرح دهید.

۳۲. مشخص کنید هر نمونه کدام یک از سه راه حل طلایی در مساله زباله است.

آ) تبدیل کاغذهای باطله به خمیر کاغذ و ساخت مقوا

ب) هدیه کردن کتاب و مجلات به کتابخانه‌ها

پ) استفاده از پاکت کاغذی برای خرید میوه به جای کیسه پلاستیکی

۳۳. در مناطق زیر دفن زباله چه پیامدهایی را در بر دارد؟

آ) پر باران و مرطوب

ب) زمین‌های شیب دار

پ) محدوده‌ی چرای دام‌ها

۳۴. به صورت میانگین در یک سطل پسماند خانگی بیشترین و کمترین درصد مربوط به کدام زباله است؟

۳۵. چرا ساکنان شهرها بیشتر از روستائینان زباله تولید می‌کنند؟ توضیح دهید.

۳۶. از میان یک فرد کانادایی و یک فرد در زامبیا کدام یک زباله کمتری تولید می‌کنند؟

۳۷. هدف از ایجاد گورستان زباله چیست؟

۳۸. مکان گورستان زباله را در کدام مناطق در نظر می‌گیرند؟

۳۹. از چه موادی به‌عنوان آستر در حفر گورستان استفاده می‌شود؟

۴۰. چنانچه در حفر گورستان از آستر استفاده نکنیم، چه اتفاقی رخ می‌دهد؟

۴۱. در کدام مناطق روان شدن شیرابه مشکلات بیشتری را ایجاد می‌کند؟

۴۲. آیا احداث کارخانه‌های زباله‌سوز به صرفه است؟ شرح دهید.

۱. تعریف کنید.

الف) کاروان سرا

ب) گونه بومزاد

۲. الف) یک نمونه از گونه‌های بومزاد ایران را نام ببرید.

ب) منظور از نقاط داغ تنوع زیستی چیست؟

۳. در هر مورد، نوع عامل تهدیدکننده تنوع زیستی را مشخص کنید.

الف) خشک شدن تالابها (ب) ناهنجاری مادرزادی

ج) صید انبوه ماهی‌ها (د) فراوانی آفات

۴. دو راهکار برای حفاظت از تنوع زیستی نام برده و شرح دهید.

۵. الف) منظور از تنوع زیستی چیست؟

ب) تنوع زیستی در چند سطح بررسی می‌شود؟ نام ببرید.

۶. در هر مورد، نوع عامل تهدیدکننده زیستگاه را بنویسید.

الف) خشک کردن تالابها: (ب) ناهنجاری مادرزادی: (ج) فراوانی آفات:

۷. الف) منظور از گونه مهاجم چیست؟

ب) این گونه‌ها چه ویژگی‌هایی دارند؟

ج) چرا راکن یک گونه مهاجم است؟

۸. درستی یا نادرستی عبارتهای زیر را مشخص کنید.

الف) جمع‌آوری گیاهان دارویی، وابسته به تنوع زیستی است.

ب) آلاینده‌ها همیشه عامل مرگ‌ومیر گونه‌ها هستند.

ج) تصمیم و رفتار دولت‌ها، بر محیط‌زیست و تنوع زیستی تأثیرگذار است.

د) زالودرمانی یکی از کاربردهای تنوع زیستی است.

۹. کلمه مناسب را از داخل کمانک انتخاب کنید.

الف) افعی لطیفی در (البرز مرکزی - زاگرس غربی) زندگی می‌کند.

ب) جمعیت حیات وحش مهریز یزد در حال (کاهش - افزایش) است.

ج) گیاه مهرخوش یک گونه بومزاد (است - نیست).

۱۰. پاسخ کوتاه بدهید.

الف) لاک‌پشت سبز در کجا تخم‌گذاری می‌کند؟

ب) مهم‌ترین گام برای پیشگیری از اقدامات نادرست در ارتباط با محیط‌زیست چیست؟

ج) لاک‌پشت پوزه‌عقابی در کجا زندگی می‌کند؟

۱۱. چرا زاغ بور یک گونه بومزاد است؟

۱۲. الف) منظور از نقاط داغ تنوع زیستی چیست؟

ب) روی شکل مقابل، (A) و (B) کدام نقاط داغ تنوع زیستی را نشان می‌دهند؟



۱۳. چرا گیاه مورخوش در خطر انقراض قرار دارد؟ (۴ مورد)

۱۴. در هر مورد، عامل تهدیدکننده تنوع زیستی چیست؟

الف) صید انبوه ماهی

ب) تبدیل محیط طبیعی به مسکونی

ج) کاهش جمعیت گونه

د) تغییر طول دوره رشد جانداران

۱۵. چگونه گونه بیگانه به بیگانه مهاجم تبدیل می‌شود؟

۱۶. با توجه به تصویر، به پرسش‌ها پاسخ دهید.

الف) این تصویر کدام پرنده را نشان می‌دهد؟

ب) چرا در معرض خطر انقراض قرار دارد؟

ج) در کدام منطقه زندگی می‌کند؟

د) پس از زنده‌گیری به کجا قاچاق می‌شود؟

۱۷. در چه صورت استفاده ما از تنوع زیستی، ناپایدار است؟

۱۸. هر یک از موارد ستون (۱)، با کدام موارد در ستون (۲) ارتباط دارد؟ آنها را مشخص کنید. (در ستون (۲)، یک مورد اضافی است)

ستون (۱)	ستون (۲)
a گونه مهاجم	الف) سنبل آبی
b گونه بومزاد	ب) گیاه روشن‌بال
	ج) راکن
	د) سمندر کردستانی
	ه) خرس سیاه

۱۹. الف) منظور از پدیده «انقراض» چیست؟

ب) در ایران، کدام جانداران در خطر انقراض قرار دارند؟ (۴ مورد)

۲۰. الف) راهکارهای حفاظت از تنوع زیستی را نام ببرید.

ب) تصاویر مقابل، کدام راهکار را نشان می‌دهند؟



۲۱. منظور از بهره‌برداری پایدار چیست؟

۲۲. در مورد گوزن زرد ایرانی، به پرسش‌های زیر پاسخ دهید.

الف) چرا جمعیت آن به شدت کاهش یافت؟

ب) زادگاه اصلی آن کجاست؟

ج) برای حفاظت، این گونه را به کجا منتقل کردند؟

۲۳. استفاده از کفشدوزک، چگونه بر کنترل زیستی تأثیرگذار است؟

۲۴. جاهای خالی را با کلمات مناسب تکمیل کنید.

الف

تنوع زیستی معمولا در سه سطح بوم‌سازگان، و ژن بررسی می‌شود.

۲۵. لاک پشت پوزه عقابی که در سواحل خلیج فارس و دریای عمان زندگی می‌کند در معرض خطر انقراض می‌باشد:

الف

منظور از انقراض چیست؟

ب

دو راهکار برای جلوگیری از انقراض این جانور را بنویسید.

۲۶. هر یک از موارد زیر جزء کدام یک از عوامل تهدیدکننده تنوع زیستی هستند؟

الف

تولید جانوران ناهنجار

ب

فراوانی آفات و بیماری‌ها

پ

صید انبوه

ت

خشک کردن تالاب‌ها

۲۷. پاسخ مناسب را از داخل پرانتز انتخاب کنید.

الف

باور سازگار با محیط زیست به حفاظت از (گاندو - گوزن زرد ایرانی) در کشورمان کمک کرده است.

۲۸. رشد گیاه سنبل آبی در تالاب «عینک رشت» به کدام عامل تهدیدکننده تنوع زیستی اشاره می‌کند؟

۲۹. مقیاس بوم‌سازگان بسیار کوچک است یا بزرگ؟

۳۰. نقش مثبت انسان را در زمینه تنوع زیستی بنویسید.

۳۱. در هر نمونه از کدام روش حفاظت محیط زیست استفاده شده است؟

ا) نصب علائم هشدار دهنده در منطقه زندگی یوز ایرانی

ب) حفظ دانه های دارویی و ذخیره آنها

۳۲. سم‌پاشی پشه‌ها در جزیره بُرنوئو چه نقشی بر بیماری طاعون داشت؟

۳۳. سم‌پاشی پشه‌ها در زیر بُرنوئو چه نقشی در ریز سقف کاهگلی خانه‌ها داشت؟

۳۴. منظور از تنوع زیستی چیست؟

۳۵. تنوع زیستی حاصل چیست؟

۳۶. آنچه که باعث منحصربه‌فرد شدن هر انسانی می‌شود آن است.

۳۷. سه سطح تنوع زیستی کدام است؟

۳۸. علت تفاوت رنگ چشم و موی گربه کدام است؟

۳۹. مسئولان چگونه گوزن زرد ایرانی را احیا کردند؟

۴۰. کدام عبارت درست و کدام نادرست است؟

الف

ژن‌ها از والدین به فرزندان منتقل می‌شود.

ب

سازگاری هر موجود بستگی به یسکان بودن ژن‌ها دارد.

۴۱. منظور از تنوع گونه‌ای چیست؟

۴۲. منظور از بهره برداری پایدار از تنوع زیستی چیست؟

۴۳. بسیاری از گونه‌ها احتمالاً (قبل - بعد) از کشف و مطالعه از دست می‌روند.

۱. هر یک از موارد ستون سمت راست، مرتبط با کدام عبارت ستون سمت چپ است؟ (در ستون سمت چپ یک مورد اضافی است)

ستون (۱)	ستون (۲)
الف) سیزده به در	۱- سفر کردن برای عبرت
ب) حج	۲- یکی از عوامل ترغیب مسلمانان به سفر
ج) کاروان سرا	۳- یاد و خاطره‌ای از سفر
د) سفرنامه	۴- آشتی با زمین
	۵- قدمت و اهمیت سفر در ایران

۲. پاسخ دهید:

الف) هدف از ایجاد بانک ذخایر زیستی چیست؟

ب) علت کاهش وسعت زیستگاه گاندو چیست؟

ج) هدف اصلی بوم‌گردشگری چیست؟

د) دو سفرنامه نام ببرید.

هـ) آیه ﴿قُلْ سِيرُوا فِي الْأَرْضِ﴾ به اهمیت چه چیزی اشاره دارد؟

۳. مشخص کنید هر جاذبه گردشگری در کدام استان واقع شده است؟

الف) آبشار بیشه: ب) ایل گلی: ج) جنگل‌های حرا:

۴. چرا سوسن چلچراغ یک اثر ملی است؟

۵. الف) در مفهوم عام، منظور از بوم‌گردشگری چیست؟

ب) آیا بازدید از سی‌وسه‌پل اصفهان هم نمونه‌ای از گردشگری است؟ چرا؟

۶. وصل کنید.

الف) نمونه‌ای برجسته از مظاهر طبیعی ایران است.	۱) پناهگاه حیات‌وحش
ب) حمایت از گونه‌های حیات‌وحش	۲) پارک ملی
ج) نسبتاً وسیع با ارزش استراتژیک	۳) منطقه حفاظت‌شده
	۴) اثر ملی

۷. درستی یا نادرستی عبارت‌های زیر را مشخص کنید.

الف) خاک منبع تجدیدپذیر است.

ب) آلودگی هوا بحرانی تدریجی است که در درازمدت نتایج آن مشخص می‌شود.

ج) در کشور ما بیشترین میزان مصرف آب در بخش صنعت است.

د) بازیافت موجب کاهش آلودگی هوا می‌شود.

هـ) گردش در غار علی‌صدر نمونه‌ای از بوم‌گردشگری است.

۸. تعریف کنید.

الف) کاروان سرا

ب) گونه بومزاد

۱۸. خانواده‌ای برای سیاحت، بهمن ماه ۱۴۰۱ از کشور خارج شده و فروردین ماه ۱۴۰۳ به ایران بازگشتند. با توجه به مفهوم گردشگری: الف) آیا این خانواده گردشگر محسوب می‌شوند؟ ب) دلیل آن را ذکر نمایید.

۱۹. پاسخ‌های مناسب را از ستون سمت چپ انتخاب نمایید. (یک مورد اضافه می‌باشد)

الف) پناهگاه حیات وحش	۱- اراضی دارای ارزش استراتژیک، برای جلوگیری از انهدام تدریجی گونه‌ها
ب) آثار طبیعی ملی	۲- مکان‌هایی برای حفظ و تکثیر جانوران وحشی در شرایط کاملاً طبیعی
ج) منطقه حفاظت‌شده	۳- محیط‌های مناسبی برای فعالیت‌های آموزشی و پژوهشی
د) پارک ملی	

۲۰. از میان کلمات داخل پرانتز، کلمه مناسب را انتخاب کنید.

الف)

(شب یلدا - سبزه‌به‌در)، نماد طبیعت‌گردی کهن ایران است.

ب)

کاروانسراها منازل بودند که در بین مسیرهای (کوتاه - طولانی) ساخته می‌شدند.

پ)

در زمینه اهمیت سیر و سیاحت در اسلام و قرآن تعداد (۲۹ - ۷) آیه به این امر اختصاص دارد.

۲۱. چرا پارک‌های ملی از مناطق تحت حفاظت هستند؟

۲۲. در پارک ملی، گردشگری چگونه صورت می‌پذیرد؟

۲۳. یک مثال برای پارک ملی در ایران بنویسید.

۲۴. کاروانسراها امروزه چه کاربردی دارند؟

۲۵. قدیمی‌ترین کاروانسرا در ایران در چه شهری است و نام آن چیست؟

۲۶. چند نمونه از تخریب‌هایی را که ممکن است گردشگران به وجود آورند، بنویسید.

۲۷. کدام موارد نمونه‌هایی از بوم‌گردشگری نیستند؟

آ) موتورسواری روی رمل‌های بیابانی

ب) بازدید از دریای مازندران و جمع‌آوری زباله‌های ساحل

پ) بستن تاب روی درختان در سبزه‌بدر

ت) تردد ماشین از وسط جنگل گلستان

۲۸. بوم‌گردشگری سفری است که برای جوامع میزبان باشد.

۲۹. بوم‌گردشگری پدیده‌ای اقتصادی و است.

۳۰. ورود ماشین به بسیاری از عرصه‌های طبیعی است.

۳۱. چه نوع زیرساخت‌هایی در بوم‌گردشگری استفاده می‌شود؟

۳۲. پیامدهای مثبت یا منفی گردشگری را مشخص کنید.

آ) کندن رسوبات آهکی غار علیصدر

ب) تخریب حوضچه‌های باداب‌سور

پ) احیای کاروانسرای مشیر یزد

۳۳. ایران جزء کشور برتر دنیا در زمینه اکوتوریسم است.

۳۴. گردشگری با امنیت سیاسی، و متقابل رابطه تنگاتنگی دارد.

۳۵. گردشگری را در یک سطر توضیح دهید.

۳۶. شهرستان در جنوب ایران به واسطه وجود سازه آبی یکی از اهداف گردشگری است.

۳۷. چگونه گردشگری موجب درآمدزایی می‌شود؟ شرح دهید.

۳۸. چرا گردشگری از بُعد فرهنگی و اجتماعی حائز اهمیت است؟
۳۹. دو مورد از تأثیرات گردشگری را نام ببرید.
۴۰. در ارتباط با برخورد مثبت و منفی با گردشگری مثال بزنید.
۴۱. چه عواملی سبب شده است که قدمت گردشگری در ایران طولانی باشد؟

تشریحی: (علل، دلایل، آثار، نتایج و پیامدهای تاریخی)

۱. دو مورد از خواسته‌های معترضان در مهاجرت کبری (مهاجرت به قم) را بنویسید.

۲. هریک از شماره‌های سمت چپ با کدام عبارت در سمت راست مرتبط است؟ (در ستون سمت چپ یک مورد اضافی است).

الف) به موجب این قرارداد، ایران از ادعاهای خود درباره بعضی مناطق، از جمله سلیمانیه دست برداشت.	۱- مفصل
ب) این قرارداد در زمان ناپلئون بناپارت میان ایران و فرانسه منعقد گردید.	۲- ارزنة الروم
ج) براساس این معاهده، رود ارس به‌عنوان مرز بین ایران و روسیه تعیین گردید.	۳- پاریس
د) براساس این معاهده، انگلستان از کمک به سرکشان و شاهزادگانی که علیه تاج و تخت پادشاه قاجار قیام کنند، خودداری می‌کرد.	۴- ترکمانچای
	۵- فین‌کن‌اشتاین

۳. هریک از موارد سمت راست با کدام یک از گزینه‌های سمت چپ در ارتباط است؟ (در ستون سمت چپ یک مورد اضافی است).

الف- سلب حق کشتی‌رانی ایران در دریای خزر	۱- تیلست
ب- عهدنامه انگلستان با ایران پس از پیروزی روس‌ها در مرحله اول جنگ	۲- فین‌کن‌اشتاین
ج- به رسمیت شناختن حاکمیت ایران بر برخی مناطق توسط دولت عثمانی	۳- ارزنة الروم دوم
د- زیر پا گذاشتن تعهدهای خود نسبت به ایران توسط ناپلئون	۴- گلستان
	۵- مفصل

۴. اظهارنظر و قضاوت:

الف- به نظر شما کدام بند از عهدنامه گلستان ظاهراً امتیازی برای ایران به حساب می‌آمد اما در واقع به منزله نادیده گرفتن استقلال کشور بود؟

ب- به نظر شما چرا محمد شاه در برابر انگلیسی‌ها دست از محاصره هرات برداشت؟

۵. عالمان دین به چه منظور از «قاعده نفی سبیل» یا «جهاد» و «فتوا» بهره بردند؟

۶. شکست اقتصادی سیاسی و نظامی ایران در جنگ‌های ایران و روس نتیجه کدام عمل بود و بستر را برای چه موردی فراهم کرد؟

۷. کدام یک از شماره‌های سمت چپ با گزینه‌های سمت راست در ارتباط است. (در ستون سمت چپ یک مورد اضافی است)

الف - اجازه عبور لشکر فرانسه از خاک ایران	۱- ترکمانچای
ب - برقراری حق کاپیتولاسیون (قضاوت کنسولی)	۲- مُفصل
ج - خودداری از بستن قرارداد با دشمنان انگلیس	۳- فین‌کن‌اشتاین
د - به رسمیت شناختن حاکمیت ایران بر خرمشهر	۴- تیلست
	۵- ارزنة الروم

۸. چه عواملی موجب بروز دوره دوم جنگ‌های ایران و روسیه شد؟

۹. مفاد عهدنامه ترکمانچای چه بود؟

۱۰. براساس کاپیتولاسیون، اتباع دولت روسیه در ایران از چه حقی برخوردار شدند؟

۱۱. مفاد عهدنامه دوم ارزنة الروم چه بود؟

۱۲. عبارت‌های زیر را با کلمه مناسب پر کنید.

الف) مهم‌ترین مستعمره انگلیس بود.

۱۳. چه کسی در ایران سلسله قاجار را بنا کرد؟

۱۴. عهدنامه مفصل در چه سالی و به امضای چه کسی رسید؟
۱۵. حق کاپیتولاسیون یا قضاوت کنسولی چه بود؟
۱۶. مفاد عهدنامه گلستان چه بود؟
۱۷. چرا نادرشاه افشار میانه خوبی با ایل قاجار نداشت؟
۱۸. ایل قاجار، پس از کمک به شاه اسماعیل برای تشکیل حکومت به چه سمتی رسیدند؟
۱۹. کدام پادشاه قاجار به اسارت کریم خان زند درآمد؟
۲۰. هم‌زمان با به قدرت رسیدن قاجار، ایران در چه وضعیت سیاسی قرار داشت؟
۲۱. آقامحمدخان پس از به حکومت رسیدن برای اعاده حاکمیت ایران چه کرد؟ نتیجه چه شد؟
۲۲. آقامحمدخان چگونه به قتل رسید؟
۲۳. چه واقعه‌ای موجب بروز هرج و مرج در نیروی نظامی ایران در زمان قاجار شد؟
۲۴. در زمان به سلطنت رسیدن فتحعلی شاه ایران در چه شرایطی قرار داشت؟
۲۵. ایل قاجار از ترکمانان بود و در زمان به ایران کوچ کرد.
۲۶. ایل قاجار در شمار ایل‌هایی بود که به یاری برای تأسیس حکومت صفوی پرداخت.
۲۷. رهبر قاجار که بود، جان خود را بر سر دستیابی به قدرت، از دست داد.
۲۸. درست یا نادرست بودن عبارات زیر را مشخص کنید.
الف) ایل صفوی از ترکمانان بود و در زمان مغول به ایران کوچ کرد.
ب) ایل قاجار در جریان تشکیل حکومت صفوی، شاه اسماعیل را یاری کردند.
ج) آقامحمدخان، رهبر قاجار بود که جان خود را بر سر دستیابی به حکومت از دست داد.
د) آقامحمدخان با غلبه بر کریم خان زند توانست حکومت را در کشور به دست بگیرد.
ه) آقامحمدخان تهران را که در آن زمان در حومه ری بود، به پایتختی برگزید.
۲۹. دوره اول جنگ‌های ایران و روس در زمان قاجار به بسته شدن کدام عهدنامه انجامید؟
۳۰. به موجب «عهدنامه گلستان» چه امتیازاتی به روسیه داده شد؟ (ذکر دو مورد کافیت).
۳۱. کدام بند عهدنامه گلستان ظاهراً امتیازی برای ایران محسوب می‌شد؟
۳۲. تعهد روسیه در به سلطنت رساندن عباس میرزا در واقع به چه معنی بود؟
۳۳. درست یا نادرست بودن عبارات زیر را مشخص کنید.
الف) قاجارها زمانی به قدرت رسیدند که ایران درگیر رقابت‌های دولت‌های آمریکایی بود.
ب) کاترین کبیر روسیه و جانشینانش می‌خواستند بر گرجستان و خان‌نشین‌های قفقاز، استیلای کامل خود را برقرار سازند.
ج) آقامحمدخان، در تلاش برای اعاده حاکمیت ایران توانست طالبش را از روس‌ها بازپس بگیرد.
۳۴. به موجب عهدنامه حق کشتی‌رانی در دریای خزر، از ایران سلب گردید.
۳۵. به رسمیت شناختن عباس میرزا توسط روسیه به منزله بود.
۳۶. هجوم سیاسی - نظامی ، زمینه‌ساز بیداری اسلامی در ایران شد.
۳۷. عالمان دین برای مبارزه با نفوذ بیگانگان از کدام قواعد قرآنی بهره بردند؟
۳۸. درست یا نادرست بودن عبارات زیر را مشخص کنید.
الف) عباس میرزا در جنگ‌ها فاقد شجاعت و کاردانی بود.
ب) در جنگ با روس برخی عالمان دین فتوای جهاد دادند و برخی در جبهه‌های جنگ شرکت کردند.
۳۹. علل شکست و زیان مردم ایران در دور اول جنگ با روسیه چه بود؟
۴۰. چه چیزی موجب نارضایتی مردم ولایت‌های واگذار شده به روس شد؟
۴۱. چه امری موجب دست‌درازی روس‌ها به اراضی ایروان و آذربایجان شد؟

۱. چرا کشورهای اروپایی و دولت‌های استعماری در دیگر کشورها نفوذ می‌کردند؟

۲. گزینه‌های مناسب را انتخاب کنید.

الف- کدام گزینه از اقدامات امیرکبیر محسوب نمی‌شود.

(۱) ترجمه کتاب و نشر روزنامه

(۲) منع رشوه‌خواری و برقراری حقوق ثابت برای مأموران دولت

(۳) جلوگیری از دخالت نمایندگان خارجی در امور داخلی ایران

(۴) استخدام معلمان و استادان خارجی به‌ویژه از کشورهای انگلیس و روس

ب- نهضت تحریم تنباکو چه چیزی را نشان داد؟

(۱) بلوغ فکری و سیاسی بیداری اسلامی در ایران

(۲) لزوم انسجام بیشتر مرجعیت شیعه و مردم

(۳) نیاز به نهضت مشروطه

(۴) خطر سلطه استعمار

ج- کدام موضوع از ویژگی‌های دوران طولانی سلطنت ناصرالدین‌شاه نیست؟

(۱) آشنایی تدریجی گروهی از ایرانیان با پیشرفت‌های اروپاییان

(۲) قتل صدراعظم دانشمند و ایران‌دوست (امیرکبیر)

(۳) واگذاری امتیازات اقتصادی و فرهنگی به بیگانگان

(۴) جنگ‌های فرساینده با همسایگان

۳. به سؤالات زیر پاسخ کوتاه دهید.

الف) عاملان اصلی واگذاری امتیاز روبری و امتیاز لاتاری به دولت استعماری انگلیس چه کسانی بودند؟

ب) قرارداد تالبوت به چه نام دیگری مشهور شده است؟

تشریحی (علل، دلایل، آثار، نتایج و پیامدهای تاریخی)

۴. نهضت تحریم تنباکو در زمینه بیداری اسلامی چه چیزی را نشان داد؟

۵. گستردگی امپراتوری انگلستان موجب چه ادعایی از طرف ملکه انگلیس گردید؟

۶. امیرکبیر در دوره صدارت خود چه اصلاحات و اقداماتی انجام داد؟

۷. در زمان سلطنت ناصرالدین‌شاه، کدام وزیر ایران‌دوست به قتل رسید؟

۸. در زمان سلطنت ناصرالدین‌شاه، کدام امتیازهای اقتصادی و فرهنگی به بیگانگان واگذار شد؟ (نام ببرید)

۹. واگذاری امتیازات به بیگانگان در زمان سلطنت ناصرالدین‌شاه، در چه زمینه‌هایی بود؟

الف) اقتصادی و اجتماعی (ب) فرهنگی و مذهبی (ج) اقتصادی و فرهنگی (د) اقتصادی و سیاسی

۱۰. سه مورد از اقدامات امیرکبیر در دوران صدارتش را نام ببرید.

۱۱. امیرکبیر در زمان صدارت و پیش از آن برای و مبارزه با ، تلاش زیادی کرد.

۱۲. طرح مدرسه دارالفنون توسط چه کسی ارائه شد؟

۱۳. کشورهای اروپایی چگونه توانستند به رشد اقتصادی و آمادگی انقلاب صنعتی دست پیدا کنند؟

۱۴. کشورهای اروپایی برای آمادگی انقلاب علمی و صنعتی به و نیاز داشتند.

۱۵. چرا کشورهای اروپایی، روزبه‌روز نفوذ خود را در کشورهای دیگر می‌افزودند؟

۱۶. هدف ناصرالدین شاه از واگذاری امتیازات به بیگانگان، چه بود؟
۱۷. نتیجه واگذاری امتیازات به بیگانگان چه بود؟
۱۸. چه کسانی در واگذاری امتیازات به بیگانگان، نقش چشم‌گیری داشتند؟
۱۹. عوامل اصلی واگذاری امتیاز رویترو و لاتاری، چه کسانی بودند؟
۲۰. در ناکام گذاردن استعمارگران و عاملان آنان در رسیدن به اهداف شومشان، تأثیر بسیاری داشتند.
۲۱. درست یا نادرست بودن عبارات زیر را مشخص کنید.
- الف) در زمان ناصرالدین شاه، ده‌ها امتیاز اقتصادی واگذار شد که سهم عثمانی و آلمان پیش از سایر کشورها بود.
- ب) با واگذاری امتیازات، ثروت و دارایی ایران به تراج رفت.
- ج) سیدجمال‌الدین اسدآبادی و امیرکبیر، عاملان اصلی واگذاری امتیاز رویترو به بیگانگان بودند.
۲۲. در قرارداد رویترو، چه امتیازاتی به رویترو واگذار شد؟
۲۳. امتیاز رویترو، چه منفعتی برای ناصرالدین شاه داشت؟
۲۴. در واگذاری امتیاز رویترو، چه کسانی با رویترو همکاری کردند؟
۲۵. درست یا نادرست بودن عبارات زیر را مشخص کنید.
- الف) امتیاز رویترو در زمان ناصرالدین شاه به مدت بیست سال به رویترو واگذار شد.
- ب) امتیاز رویترو با تلاش میرزا ملکم‌خان به رویترو واگذار شد.
- ج) واگذاری امتیاز رویترو، اعتراض و مخالفت علما را برانگیخت.
۲۶. چرا واگذاری امتیاز رویترو، اعتراض و مخالفت علما را برانگیخت؟
۲۷. چرا آیت‌الله حاج ملاعلی کنی با میرزا حسین خان سپهسالار، مخالف بود؟
۲۸. چرا ناصرالدین شاه مجبور به لغو امتیاز رویترو شد؟
۲۹. رویترو با از دست دادن امتیاز رویترو، دست به چه عملی زد؟
۳۰. رویترو برای جبران خسارت ناشی از لغو امتیاز، را به مدت شصت سال از شاه گرفت.
۳۱. امتیاز لاتاری در ابتدا به چه کسی داده شد؟
۳۲. میرزا ملکم‌خان چه امتیازی از ناصرالدین شاه گرفت؟
۳۳. شرط ناصرالدین شاه در امتیاز لاتاری چه بود؟
۳۴. چه کسی نقش اساسی در گرفتن فتوای تحریم تنباکو از مرجعیت بزرگ شیعه داشت؟
۳۵. سید جمال‌الین اسدآبادی در نهضت تنباکو، چه نقشی داشت؟
۳۶. در قرارداد انحصار خرید و فروش توتون و تنباکو در داخل ایران و خارج از ایران واگذار شد.
۳۷. استعمال توتون و تنباکو، توسط چه کسی حرام اعلام شد؟
۳۸. درستی یا نادرستی عبارات زیر را مشخص کنید.
- الف) ملکم‌خان، خود را از روشنفکران مخالف استبداد و مدافع قانون می‌شمرد.
- ب) امتیاز تأسیس قمارخانه به تالبوت واگذار شد.
- ج) ناصرالدین شاه در امتیاز لاتاری قید کرد که این امتیاز بدون اجازه نهایی او نباید به کسی منتقل شود.
۳۹. به موجب امتیاز رژی، ایران چه امتیازی به انگلیس داد؟
۴۰. قرارداد فروش توتون و تنباکو به چه نام‌های دیگری شهرت یافت؟ چرا؟
۴۱. در قبال واگذاری امتیاز تالبوت، ناصرالدین شاه چه امتیازی دریافت کرده بود؟
۴۲. میرزا ملکم‌خان چگونه توانست امتیازی که به او داده شده بود را بفروشد؟

۱. روش انتصاب حاکمان ایالت‌ها در زمان قاجار چگونه بود؟
۲. در مکتب شیعه مشروعیت نسبی قدرت حکام، مشروط به چه بود؟
۳. **کاربست شواهد و مدارک تاریخی:**
متن زیر را بخوانید و به سؤالات پاسخ دهید.
میرزا ملکم خان در سال ۱۲۳۷ش به پیروی از لژهای فراماسونری اروپایی، در ایران اقدام به تأسیس فراموش‌خانه (نوع ایرانی فراماسونری) کرد. او با استفاده از موقعیت تدریس در دارالفنون، عده‌ای از دانش‌آموزان آن مرکز را به عضویت فراموش‌خانه درآورد. ملکم خان ایرانیان را فاقد شعور می‌دانست، و با عبارتهایی زننده و توهین‌آمیز از مردم ایران سخن می‌گفت. او معتقد بود که باید بدون هیچ دخل و تصرفی، در همه چیز از غرب تقلید کرد.
الف) میرزا ملکم خان چه استفاده‌ای از موقعیت تدریس در دارالفنون کرد؟
ب) او چه اعتقادی داشت؟
۴. چه عواملی زمینه‌های نهضت مشروطه را فراهم کرد؟
۵. کدام مناطق در دوره قاجار توسط روسیه از ایران جدا شدند؟
۶. کدام مناطق در دوره قاجار توسط انگلستان از ایران جدا شدند؟
۷. چه عواملی در دوره قاجاریه زمینه سلطه بیگانگان بر ایران را فراهم کرد؟
۸. بارزترین نتیجه سلطه بیگانگان بر ایران در دوره قاجاریه چه بود؟
۹. چه عاملی انگیزه و میزان دریافت وام از بیگانگان را در پادشاهان قاجار افزایش داد؟
۱۰. کدام شاهان قاجار به دریافت قرض از انگلیس و روس اقدام کردند و این قرض‌ها را صرف چه اموری می‌کردند؟
۱۱. چه عواملی در دوره قاجاریه، احساسات ملی را جریحه‌دار کردند؟
۱۲. استبداد دستگاه حاکم را به‌عنوان یکی از عوامل زمینه‌ساز مشروطه توضیح دهید؟
۱۳. اندیشه سیاسی اسلام و فعالیت عالمان دینی چه نقشی در پیدایش مشروطه‌خواهی داشت؟
۱۴. توجه مردم مسلمان ایران به کدام آموزه‌های دین اسلام موجب می‌شد نسبت به این آموزه‌ها احساس تکلیف کنند؟
۱۵. نقش مکتب شیعه در مخالفت‌های مردم و علما با استبداد و استعمار در دوره قاجار را ذکر کنید؟
۱۶. گسترش حرکت‌های فکری توسط عالمان دینی در دوره قاجاریه چه نتایجی داشت؟
۱۷. اولین ثمره فعالیت‌های عالمان دینی در دوره قاجاریه چه بود؟
۱۸. پیامد نهضت تنباکو به رهبری عالمان دینی چه بود؟
۱۹. جریان فکری و اعتراض‌آمیز عالمان دینی در دوره قاجاریه به رهبری چه کسانی به تدریج منجر به نهضت عظیم شد؟
۲۰. نهضت تحت رهبری روحانیون در دوره ناصرالدین شاه و مظفرالدین شاه بر چه پایه‌هایی استوار بود و چه اهدافی را دنبال می‌کرد؟
۲۱. در عصر قاجار در کدام کشورهای جهان حکومت «مشروطه» یا «جمهوری» برقرار شد؟
۲۲. در دوره قاجار اندیشه‌های سیاسی جدید از چه طریقی به ایران راه یافت؟
۲۳. در دوره قاجار اندیشه‌های سیاسی جدید چگونه به جامعه منتقل می‌شد؟
۲۴. در دوره قاجاریه روزنامه‌های فارسی زبان به چند دسته تقسیم می‌شدند؟
۲۵. روزنامه‌های داخلی دوره قاجاریه به چند دسته تقسیم می‌شدند؟
۲۶. روزنامه‌های دولتی دوره قاجار را نام ببرید؟
۲۷. اولین روزنامه‌ای که در ایران منتشر شد، چه نام داشت و توسط چه کسی انتشار یافت؟
۲۸. معروف‌ترین روزنامه‌های غیردولتی چاپ ایران در دوره قاجار را نام ببرید؟
۲۹. مشهورترین روزنامه‌های فارسی زبان دوره قاجار که در خارج از کشور چاپ و وارد ایران می‌شدند را نام ببرید؟

۳۰. مهم‌ترین آثار روشنفکران ایرانی که در ایجاد نهضت مشروطه نقش داشتند را نام ببرید؟
۳۱. اولین نشانه‌های اندیشه‌های نوین در دوره قاجار در کدام منابع مشاهده می‌شود؟
۳۲. سفرنامه میرزا صالح شیرازی دارای چه ویژگی‌هایی می‌باشد؟
۳۳. کدام سفرنامه‌ها، زمینه پیدایش مشروطه‌خواهی را در ایران فراهم ساختند؟
۳۴. نوشته‌های چه کسانی در پیدایش مشروطه‌خواهی ایران موثر بوده‌اند؟
۳۵. ویژگی‌های بارز افکار روشنفکران ایرانی چه بود؟
۳۶. در آثار روشنفکران ایرانی دوره قاجار، به چه مسائلی توجه شده است؟
۳۷. عبارت‌های زیر را با کلمه مناسب پر کنید.
- الف** حکومت قاجار بر بنیاد متکی بود.
۳۸. سیاحت‌نامه ابراهیم‌بیگ اثر کیست و موضوع این اثر چیست؟
۳۹. از جمله برجسته‌ترین آثار انتقادی در خصوص وضعیت ایران در دوران پیش از مشروطه، است.

تشریحی: (علل، دلایل، آثار، نتایج و پیامدهای تاریخی)

۱. دو مورد از خواسته‌های معترضان در مهاجرت کبری (مهاجرت به قم) را بنویسید.
۲. چرا عکس موسیو نوز بلژیکی که در میان مردم عزادار پخش شده بود سبب اعتراض مردم شد؟
۳. مجلس بزرگی که به دنبال آزار و اذیت بازرگانان در مسجد شاه برپا شد با چه برخوردی مواجه گردید؟
۴. سیاحت‌نامه ابراهیم بیگ حاوی چه مطالبی است؟
۵. سنت بست‌نشینی بیشتر در چه اماکنی معمول بود؟
۶. در مبارزات مشروطه بعد از شهادت یک طلبه در جریان مبارزات، عین‌الدوله چه برخوردی کرد؟
۷. معروف‌ترین حادثه‌ای را که نشانگر فراگیری نارضایتی مردم در ایالت‌ها بود، توضیح دهید؟
۸. مهم‌ترین خواسته‌های مردم را در جریان مهاجرت کبری بنویسید.
۹. از چه زمانی مردم، رفته رفته اعتراض خود را نسبت به حکومت قاجار آشکار کردند؟
۱۰. ترور ناصرالدین شاه نشانه چه بود؟
۱۱. آخرین نمونه نارضایتی عمومی مردم علیه حکومت قاجار چه بود؟
۱۲. انقلاب مشروطه در دوره کدام شاه قاجار به وقوع پیوست؟
۱۳. ناصرالدین شاه چگونه پادشاهی بود؟
۱۴. ویژگی‌های مظفرالدین شاه را ذکر کنید؟
۱۵. مظفرالدین شاه چه کسی را به عنوان صدراعظم خود انتخاب کرد؟
۱۶. پیامد سفرهای مظفرالدین شاه به اروپا چه بود؟
۱۷. چه عواملی در زمان مظفرالدین شاه بر نارضایتی‌ها می‌افزود و کشور را در آستانه یک شورش سراسری قرار داد؟
۱۸. پیش از جریان مهاجرت صغری چه حوادثی موجب خشم و اعتراض مردم شد؟
۱۹. واقعه ماجرای نوز بلژیکی ناشی از چه بود؟
۲۰. علل جنبش عمومی مردم تهران علیه نوز بلژیکی را توضیح دهید.
۲۱. چرا اقدام نوز بلژیکی موجب اعتراض مردم شد؟
۲۲. رهبری حرکت مردم در جریان ماجرای نوز بلژیکی بر عهده چه بود؟
۲۳. اولین جرقه نهضت مشروطه چه بود؟
۲۴. چرا پس از ماجرای نوز بلژیکی، طرفداران نهضت تلاش کردند حرکتی را که سیدعبدالله بهبهانی آغاز کرده بود را بدون نتیجه رها نکند؟
۲۵. همکاری آیت‌الله سیدعبدالله بهبهانی با آیت‌الله سید محمد طباطبایی در ماجرای نوز بلژیکی چه پیامدی داشت؟
۲۶. در ادامه ماجرای نوز بلژیکی و هم‌زمان با سفر سوم مظفرالدین شاه به اروپا چه رویدادی به وقوع پیوست؟
۲۷. پیش از انقلاب مشروطه کدام ایالات و چرا علیه حکومت قاجار دست به اعتراض زدند؟
۲۸. در ماه رمضان سال ۱۳۲۳ ق، به‌ویژه ایام عزاداری امیرالمومنین (ع)، محور اصلی سخنرانی واعظان تهران چه بود؟
۲۹. ماجرای بانک استقراضی روس را توضیح دهید؟
۳۰. کدام یک از روحانیون در ماجرای بانک استقراضی روس، همراه مردم تهران شورش کردند؟
۳۱. علت فلک شدن بازرگانان چه بود و چه پیامدی داشت؟
۳۲. به پیشنهاد چه کسی روحانیون و مردم، با حالت اعتراض تهران را ترک و در حرم حضرت عبدالعظیم تحصن کردند؟
۳۳. کدام مهاجرت به مهاجرت صغری مشهور است؟
۳۴. اولین مرحله اتحاد نیروهای ضد استبداد کدام حادثه بود؟

۳۵. در جریان مهاجرت صغری، مهاجران چرا و چه کسی را به عنوان واسطه بین مهاجران و شاه قرار دادند؟
۳۶. مهاجران در مهاجرت صغری چه خواسته‌هایی داشتند؟
۳۷. واکنش مظفرالدین شاه و عین‌الدوله در برابر خواسته‌های مهاجران در مهاجرت صغری چه بود؟
۳۸. علت مهاجرت کبری چه بود؟
۳۹. چرا مهاجرت مردم و علما به قم به مهاجرت کبری معروف شد؟
۴۰. به موازات مهاجرت عدالت‌خواهان به قم، عده‌ای از مردم تهران در کجا به بست نشستند؟
۴۱. منظور از سنت بست‌نشینی چیست و سفارت انگلستان در نهضت مشروطه چگونه از این سنت به سود منافع خود استفاده کرد؟

۱. قانون اساسی زمان مظفردالدین شاه در حقیقت چه بود و در آن از کدام موارد سخن به میان نیامده بود؟

۲. به چه منظور در قرارداد ۱۹۰۷ روسیه و انگلیس، ایران را به سه منطقه تقسیم کردند؟

۳. کدام یک از شماره‌های سمت چپ با گزینه‌های سمت راست در ارتباط است؟ (در ستون سمت چپ یک مورد اضافه است).

الف) معتقد به ایجاد مشروطه مشروعه	۱) لیاخوف
ب) سیاست دوگانه او سرانجام به ترور توسط یکی از مشروطه خواهان انجامید	۲) سید حسن تقی‌زاده
ج) فرمانده نیروهای قزاق در حمله به مجلس	۳) شیخ فضل‌الله نوری
د) رهبر دموکرات‌ها در مجلس دوم شورای ملی	۴) سید محمد طباطبایی
	۵) امین‌السلطان

۴. تعریف اصطلاحات یا مفاهیم تاریخی:

الف) استبداد صغیر:

ب) اصل دوم متمم قانون اساسی:

تشریحی: (علل، دلایل، آثار، نتایج، و پیامدهای تاریخی)

۵. تلقی محمدعلی شاه از ملت و نمایندگان مجلس چه بود؟

۶. دو مورد از دلایل حمایت انگلیس از مشروطه را بنویسید.

۷. جمله‌های درست یا نادرست را مشخص کنید.

الف) بعد از مظفردالدین شاه، ولیعهد او محمدعلی میرزا، با عنوان محمدعلی شاه، به سلطنت رسید.

ب) با در خطر قرار گرفتن مستعمره‌های روس و انگلیس در جاهای دیگر دنیا، توسط استعمارگر جدید یعنی اتریش، آنها اختلاف‌ها را کنار گذاشتند.

ج) پس از به توپ بستن مجلس، جمعی از غرب‌گرایان که داعیه مشروطه‌خواهی و وطن‌دوستی داشتند، از هر طریق ممکن، خود را به اروپا رساندند.

۸. دو مورد از بی‌اعتنایی‌های محمدعلی شاه نسبت به نظام مشروطه و نمایندگان مجلس شورای ملی را ذکر کنید.

۹. اصل دوم متمم قانون اساسی درباره چه موضوعی بود؟

۱۰. دولت روسیه به چه دلایلی با انقلاب مشروطه ایران مخالفت می‌کرد؟

۱۱. برخورد محمدعلی شاه با مشروطیت پس از رسیدن به سلطنت چگونه بود؟

۱۲. محمدعلی شاه قاجار طی چه مراسمی بی‌اعتنایی خود را به مشروطه‌خواهان نشان داد؟

۱۳. اولین بی‌اعتنایی‌های محمدعلی شاه به مشروطه چه بود؟

۱۴. علت تدوین متمم قانون اساسی مشروطه چه بود؟

۱۵. با تلاش‌های پیگیر و مجاهدت چه کسی اصل دوم متمم قانون اساسی تصویب شد؟

۱۶. پیشنهاد شیخ فضل‌الله نوری چه ماده‌ای بر متمم قانون اساسی افزوده شد؟

۱۷. اصل دوم متمم قانون اساسی که به همت شیخ فضل‌الله نوری به تصویب رسید، چه بود؟

۱۸. در فاصله‌ای که متمم قانون اساسی تدوین می‌شد چه عواملی اوضاع کشور را آشفته ساخته بود؟

۱۹. چرا شیخ فضل‌الله نوری از صف مشروطه‌خواهان جدا شد و چه اعتقادی داشت؟

۲۰. واکنش مردم و مراجع تقلید نسبت به خودداری محمدعلی شاه از امضای متمم قانون اساسی چه بود؟

۲۱. روسیه به چه دلایلی با نهضت مشروطه در ایران مخالف بود؟

۲۲. علل حمایت انگلیس از مشروطه ایران چه بود؟

۲۳. کمک‌های بی‌دریغ انگلیس به بست‌نشینان در سفارت این کشور در تهران و تحت حمایت قرار دادن آنان با چه هدفی صورت گرفت؟
۲۴. با وجود رقابت‌های شدیدی که میان روس و انگلیس در ایران وجود داشت، چه موضوعی آنها را وادار به رفع اختلاف‌ها و توافق در مورد ایران کرد؟
۲۵. روسیه و انگلستان بر اساس قرارداد ۱۹۰۷ چرا و چگونه ایران را میان خود تقسیم کردند؟
۲۶. منظور روسیه و انگلیس از تقسیم ایران بر اساس قرارداد ۱۹۰۷ چه بود؟
۲۷. نمایندگان اولین دوره مجلس شورای ملی در قبال سیاست‌های استعماری روس و انگلیس چه تصمیماتی گرفتند؟
۲۸. چرا اقدام‌های انقلابی نمایندگان اولین دوره مجلس شورای ملی برای دولت‌های استعمارگر، زنگ خطر بود و چه واکنشی نشان دادند؟
۲۹. چرا محمدعلی شاه میرزا علی اصغر خان امین‌السلطان را به ریاست دولت (نخست‌وزیری) انتخاب کرد؟
۳۰. چرا میرزا علی‌اصغر خان امین‌السلطان ترور شد؟
۳۱. محمدعلی شاه قاجار چه واقعه‌ای را برای به توپ بستن مجلس و سرکوب مشروطه‌خواهان بهانه قرار داد؟
۳۲. چگونگی به توپ بستن مجلس توسط محمدعلی شاه را توضیح دهید؟
۳۳. پس از به توپ بسته شدن مجلس توسط محمدعلی شاه، چه رفتاری علیه مشروطه‌خواهان صورت گرفت؟
۳۴. کدام‌یک از نمایندگان بعد از به توپ بستن مجلس توسط محمدعلی شاه اعدام شدند؟
۳۵. بعد از به توپ بسته شدن مجلس، چه دوره‌ای در تاریخ مشروطه ایران آغاز می‌شود؟
۳۶. به چه دوره‌ای در انقلاب مشروطه ایران استبداد صغیر می‌گویند؟
۳۷. چرا دوران پس از تعطیلی مجلس توسط محمدعلی شاه را استبداد صغیر نامیدند؟
۳۸. پس از به توپ بستن مجلس به دستور محمدعلی شاه، کدام دوره سیاسی در ایران آغاز شد و نخستین بار مردم چه شهری دست به اعتراض و مقاومت زدند؟
۳۹. واکنش غرب‌گرایان پس از به توپ بستن مجلس توسط محمدعلی شاه چه بود؟
۴۰. مقاومت اصلی مردم علیه استبداد محمدعلی شاه پس از به توپ بستن مجلس از کجا و به رهبری چه کسانی آغاز شد؟
۴۱. چه عاملی موجب پابرجا نگه داشتن هدف مردم تبریز علیه استبداد محمدعلی شاه بوده؟

۱. مشروطه خواهان تبریز بعد از فتح تهران خواستار اخراج کدام گروه از مجلس بودند؟

۲. کدام یک از شماره های سمت چپ با گزینه های سمت راست در ارتباط است؟ (در ستون سمت چپ یک مورد اضافه است.)

(الف) معتقد به ایجاد مشروطه مشروعه	(۱) لیاخوف
(ب) سیاست دوگانه او سرانجام به ترور توسط یکی از مشروطه خواهان انجامید	(۲) سید حسن تقی زاده
(ج) فرمانده نیروهای قزاق در حمله به مجلس	(۳) شیخ فضل الله نوری
(د) رهبر دموکرات ها در مجلس دوم شورای ملی	(۴) سید محمد طباطبایی
	(۵) امین السلطان

۳. از طرفین جنگ جهانی اول (متفقین و متحدین) هر کدام دو کشور را نام ببرید.

۴. سه نمونه از دخالت های روس و انگلیس در امور داخلی ایران را در دوره دوم مشروطه بنویسید.

۵. دوره دوم مشروطه از چه موقعی و دارای چه ویژگی هایی بود؟

۶. دوره دوم مشروطه با فتح کدام شهر آغاز شد؟

الف) تبریز ب) تهران ج) قزوین د) رشت

۷. احمدشاه چگونه به سلطنت رسید؟

۸. در زمان انتصاب احمدشاه به سلطنت، به دلیل نرسیدن وی به سن قانونی چه کسی به نیابت سلطنت رسید

الف) ناصرالملک ب) عضدالملک ج) امین السلطان د) قوام السلطنه

۹. مهم ترین اقدامات فاتحان تهران چه بود؟

۱۰. پس از فتح تهران با محمدعلی شاه چه برخوردی شد؟

۱۱. چه کسی خواستار مشروطه مشروعه بود؟

الف) آیتاله شیخ فضل اله نوری ب) آیتاله بهبهانی ج) آیتاله طباطبایی د) آخوند خراسانی

۱۲. کدام شخصیت برجسته در تدوین متمم قانون اساسی نقش فعالی داشت؟

الف) آیتاله بهبهانی ب) آیتاله شیخ فضل اله نوری ج) آیتاله طباطبایی د) آخوند خراسانی

۱۳. شیخ فضل اله نوری که بود و درباره مشروطه و قانون اساسی چه اعتقادی داشت؟

۱۴. عده ای از مورخان اعدام چه کسی را انتقام استعمار از روحانیت ایران برای جبران شکست در نهضت تنباکو و پیشگیری از تکرار مقاومت های مشابه به آن می دانند؟

الف) میرزای شیرازی ب) شیخ فضل اله نوری ج) سید محمد طباطبایی د) سید عبدالله بهبهانی

۱۵. بر اثر مقاومت کدام فرد قرار شد پنج تن از علما بر مصوبات مجلس نظارت داشته باشند؟

الف) آیتاله بهبهانی ب) سید جمال واعظ ج) آیتاله طباطبایی د) آیتاله شیخ فضل اله نوری

۱۶. مامور دستگیری شیخ فضل اله نوری که بود و عاقبت شیخ چه شد؟

۱۷. اختلاف میان مشروطه خواهان چه زمانی شدت گرفت؟

۱۸. دو حزب معروف زمان دومین دوره مجلس شورای ملی چه نام داشت؟

۱۹. عقیده و مرام اعتدالیون را همراه با دو تن از اعضای معروفشان بنویسید؟

۲۰. رهبر دموکرات ها چه کسی بود و مشی و مرام آنان چه بود؟

۲۱. حزب اعتدالیون و دموکرات نسبت به دین چه برداشتهای متفاوتی داشتند؟

۲۲. کدام حزب بر جدایی دین از سیاست تأکید می‌ورزید؟
 الف) اعتدالیون ب) مشروطه‌خواهان ج) دموکرات‌ها د) سلطنت‌طلبان
۲۳. مجلس نوپای دوره دوم مشروطه برای اصلاح و استخدام کارشناسان چه تصمیمی گرفت؟
۲۴. پس از پیروزی مشروطیت و به‌دنبال مشکلات اقتصادی مجلس دوم از چه کسی برای کمک به اصلاحات اقتصادی ایران دعوت کرد و اقدامات وی مورد اعتراض کدام دولت قرار گرفت؟
 الف) مورگان شوستر - روسیه ب) آبرون ساید - انگلیس ج) مورگان شوستر - انگلیس د) آبرون ساید - روسیه
۲۵. پلیس جنوب قیام کدام گروه را سرکوب کرد؟
 الف) قیام جنگل ب) قیام شیخ محمد خیابانی ج) قیام مردم آذربایجان د) قیام عشایر تنگستانی
۲۶. اهمیت نهضت مشروطه در چیست؟
۲۷. پلیس جنوب به فرماندهی چه کسی بود و چگونه از این پلیس در سرکوب مردم استفاده شد؟
۲۸. قرارداد ۱۹۱۵ بین چه کشورهایی بسته شد. علت عقد قرارداد چه بود و چه نتایجی داشت؟
۲۹. علت انعقاد قرارداد ۱۹۱۵ میلادی و مفاد آن را بنویسید؟
۳۰. احمدشاه چه زمانی تاجگذاری کرد و مجلس شورای ملی کدام دوره آغاز به کار کرد؟
۳۱. سیاست ایران در قبال جنگ جهانی اول چگونه اعلام شد و چرا نتیجه‌ای نداشت؟
۳۲. روس‌ها چگونه توانستند نیروهایشان را از آذربایجان تا خراسان مستقر کنند؟
۳۳. دولت روسیه در اختطاری که در سال ۱۲۹۰ ش به ایران داد، چه درخواست‌هایی مطرح کرد؟
۳۴. شوستر که بود و چرا مورد غضب روس و انگلیس قرار گرفت؟
۳۵. در اکتبر ۱۹۱۷ م در روسیه چه اتفاقی افتاد و این رویداد چه اثری بر ایران داشت؟

تشریحی: (علل، دلایل، آثار، نتایج و پیامدهای تاریخی)

۱. سید ضیاءالدین طباطبایی بعد از کودتا، به قصد منحرف ساختن افکار عمومی قرارداد ۱۹۱۹ را به کدام منظور لغو کرد؟
۲. اظهار نظر و قضاوت:
(الف) به نظر شما چرا برخی نمایندگان و رهبران حزب‌های سیاسی غرب‌گرا با نظریه پردازی درباره لزوم استقرار نظام استبدادی ندای «دیکتاتوری مُصلِح» را سر دادند؟
(ب) به نظر شما چرا سیاستمداران انگلستان روش «مداخله غیرمستقیم» را در پیش گرفتند؟
۳. چرا محتوای قرارداد ۱۹۱۹ موجب شکل‌گیری سیستم «تحت‌الحماگی» ایران از سوی دولت انگلیس می‌شد؟
۴. بلافاصله بعد از کودتای ۱۲۹۹ و استقرار حکومت کودتا چه اقدامی صورت گرفت؟
۵. رضاخان چگونه دومین گام را در راه رسیدن به حکومت برداشت؟
۶. به نظر شما، چرا روس‌ها در اکتبر ۱۹۱۷ نیروهای خود را از شمال ایران بیرون بردند؟
۷. پس از پایان جنگ جهانی اول در ترکیب نیروهای نظامی انگلیس و روس در ایران چه تغییراتی ایجاد شد؟
۸. دولت سید ضیاءالدین طباطبایی با چه مشکلاتی مواجه بود؟
۹. دولت انگلستان پس از جنگ جهانی اول چه سیاست‌هایی را در منطقه خاورمیانه دنبال می‌کرد؟
۱۰. در انقلاب سوسیالیستی روسیه چه اتفاقی افتاد؟
۱۱. چرا روسیه در اکتبر ۱۹۱۷ نیروهای خود را از ایران خارج کرد؟
۱۲. سیاست دولت انگلستان تا قبل از خروج نیروهای روس از ایران چه بود؟
۱۳. چرا دولت انگلستان، پس از انقلاب سوسیالیستی روسیه خواهان ایجاد حکومت مرکزی مقتدر در ایران شد؟
۱۴. پس از جنگ جهانی اول در واکنش به نفوذ بیگانه کدام جنبش و به رهبری چه کسی شکل گرفت؟
۱۵. جنبش ضد استعماری جنگل در واکنش به چه چیزی شکل گرفت؟
۱۶. سه مورد از عواملی که ضرورت وجود حکومت مرکزی مقتدر وابسته در ایران را برای انگلستان دو چندان می‌کرد، نام ببرید.
۱۷. انگلستان پس از انقلاب سوسیالیستی روسیه درصدد اداره و اختیار و ایران برآمد.
۱۸. یکی از بهانه‌های انگلیس پس از جنگ جهانی اول برای بیرون نبردن قوای نظامی خود از ایران چه بود؟
۱۹. در چه شرایطی دولت انگلستان «آیرون ساید» را به فرماندهی نیروهای خود در ایران برگزید؟
۲۰. با نخست‌وزیر شدن در پیچه‌ای تازه برای اجرای سیاست‌های استعماری انگلستان در ایران، گشوده شد.
۲۱. کدام قرارداد موجب تحت‌الحماگی ایران از سوی انگلیس شد؟ این قرارداد بین چه کسانی منعقد شد؟
۲۲. انعقاد قرارداد ۱۹۱۹ چه عواقبی برای ایران داشت و چه امتیازی به انگلیس داده شد؟
۲۳. چرا به موجب قرارداد ۱۹۱۹ ایران تحت‌الحماجه انگلیس قرار می‌گرفت؟
۲۴. شکست انگلستان در اجرای قرارداد ۱۹۱۹، آغازی برای کدام طرح انگلستان بود؟
۲۵. کدام واقعه آغازی برای طرح کودتای ۱۲۹۹ به شمار می‌رود؟
۲۶. در اثر کدام واقعه، انگلستان تصمیم گرفت در امور داخلی ایران روش مداخله غیر مستقیم را در پیش بگیرد؟
۲۷. چه عواملی انگلستان را در دوران بعد از جنگ جهانی اول به سوی مداخله غیرمستقیم در ایران سوق داد؟
۲۸. دولت انگلستان بعد از جنگ جهانی اول، برای اهداف استعماری خود نیازمند چه افرادی بود؟ چه کسانی را انتخاب کرد؟
۲۹. انگلستان بعد از جنگ جهانی اول برای پیشبرد اهدافش در ایران چه کسانی را انتخاب کرد؟
۳۰. انگلستان با انتخاب سید ضیاءالدین طباطبایی و رضاخان میر پنج به‌عنوان مهره‌هایش در ایران، چه نقشه‌ای در نظر داشت؟
۳۱. در بهمن ماه ۱۲۹۹ با حضور ، میان عاملین کودتای ۱۲۹۹، ملاقاتی در صورت گرفت.
۳۲. رضاخان در ملاقات بهمن ۱۲۹۹ پذیرش پس از فتح تهران به چه کسی مقام نخست‌وزیری را بدهند؟

۳۳. چرا فتح تهران توسط رضاخان بدون مقاومت جدی صورت گرفت؟
۳۴. روند اجرای کودتای ۱۲۹۹ را به طور کامل توضیح دهید.
۳۵. سید ضیاءالدین طباطبایی پس از کودتای ۱۲۹۹ به چه اقداماتی دست زد؟
۳۶. قرارداد ۱۹۱۹ به همت چه کسی عملاً متروک مانده بود؟
۳۷. پس از کودتای ۱۲۹۹ کدام شخصیت سیاسی روانه زندان شد؟ چرا؟
۳۸. سید ضیاءالدین طباطبایی برای انحراف افکار عمومی دست به چه اقدامی زد؟
۳۹. سید ضیاءالدین طباطبایی برای سرپوش گذاشتن بر نقش انگلستان در کودتا، چه کرد؟
۴۰. چرا سید ضیاءالدین طباطبایی اقداماتی هم چون لغو قرارداد ۱۹۱۹ را انجام داد؟
۴۱. در ابتدای حکومت، رضاخان چه خودسری‌هایی را آغاز کرد؟
۴۲. چرا سید ضیاءالدین طباطبایی، وزارت جنگ را به رضاخان واگذار کرد؟
۴۳. در اثر جنگ قدرت میان سید ضیاءالدین طباطبایی و رضاخان، سید ضیاء مجبور به چه کاری شد؟
۴۴. برجستگی شخصیت رضاخان در مقایسه با هم‌عصرانش چه بود؟

۱. بعد از صدور فرمان نخست‌وزیری رضاخان، انگلیسی‌ها و عوامل وابسته به آنها، خروج احمدشاه از کشور را چگونه تلقی می‌کردند؟
۲. چرا نیاز به امنیت در میان خواسته‌های مردم، یکی از موارد اساسی و کاملاً محسوس به شمار می‌رفت؟
۳. دو مورد از رهبران حزب تجدد و دو مورد از نمایندگان مورد توجه مردم در مجلس پنجم را بنویسید.
۴. جمله‌های صحیح یا غلط را مشخص کنید.

الف

طرح جمهوری خواهی رضاخان منجر به استیضاح او در مجلس توسط آیت‌الله سید حسن مدرس شد.

۵. کدام اقدام رضاخان از او در افکار عمومی، تصویری قهرمانانه و ضد انگلیسی ایجاد کرد؟

۱- سرکوب شیخ خزعل

۲- خلع سلسله قاجار

۳- قرارداد نفتی

۴- ایجاد راه‌آهن سراسری

۶. همزمان با دوره نخست‌وزیری رضاخان، چه تحوّل‌ی در ترکیه به وقوع پیوست؟ این واقعه چه تأثیری در ایران داشت؟

۷. شرایط سیاسی، اقتصادی و اجتماعی مملکت، چه نقشی در فراهم کردن زمینه برای به قدرت رسیدن رضاخان داشت؟

۸. سید ضیاء‌الدین طباطبایی با حمایت چه کسی از ایران خارج شد و به کجا رفت؟

۹. بعد از ضیاء‌الدین طباطبایی، انگلستان پیشنهاد کرد چه کسی نخست‌وزیر شود؟ چرا این امر انجام نشد؟

۱۰. بعد از کودتای ۱۲۹۹، چه چیزی راه را برای ایجاد حکومت خودکامه و استبدادی هموار کرد؟

۱۱. بعد از کودتای ۱۲۹۹، جاه‌طلبی‌های رضاشاه، راه را برای ایجاد و هموار کرد.

۱۲. در زمان تعویض کابینه‌های سید ضیاء، قوام‌السلطنه و رضاخان در چه وضعیتی قرار داشت؟

۱۳. رضاخان در دورانی که تصدی وزارت جنگ را بر عهده داشت، چرا در مجلس استیضاح شد؟

۱۴. رضاخان در مدتی که وزیر جنگ بود، چه اقداماتی انجام داد؟

۱۵. اقدام‌های خودسرانه و خشونت‌آمیز رضاخان در دوران تصدی وزارت جنگ، منجر به چه چیزی شد؟

۱۶. طرح استیضاح مجلس از رضاخان، به رهبری چه کسی بود؟

۱۷. در طرح استیضاح مجلس از رضاخان متصدی وزارت جنگ، واکنش رضاخان چه بود؟

۱۸. زمانی که رضاخان متصدی وزارت جنگ بود، چه کسانی از نمایندگان مجلس از او دفاع می‌کردند؟ سه تن را نام ببرید.

۱۹. اولین پایه‌گذار جریان کمونیستی در ایران که بود؟

۲۰. در زمانی که رضاخان متصدی وزارت جنگ بود، تلاش‌های آیت‌الله مدرس در چه راستایی قرار داشت؟

۲۱. رضاخان که متصدی وزارت جنگ بود، چه اقداماتی برای کسب قدرت و اختیارات بیشتر انجام داد؟

۲۲. درستی یا نادرستی عبارات زیر را تعیین کنید.

الف

فراماسون‌های شناخته‌شده نظیر فروغی به دفاع از رضاخان پرداختند.

ب

سرانجام رضاخان موفق به تثبیت موقعیتش نشد و ناصرالدین شاه، او را به نخست‌وزیری انتخاب کرد.

پ

اقدامات اصلاح‌طلبانه و خیرخواهانه رضاخان منجر به طرح استیضاح او در مجلس شد.

۲۳. احمدشاه با کدام کار خود، عملاً کشور را به دست رضاخان سپرد؟

۲۴. انگلیسی‌ها و عوامل وابسته آن‌ها چه نقشی در خروج احمدشاه از کشور داشتند؟

۲۵. انگلیسی‌ها و عوامل وابسته آن‌ها، خروج احمدشاه را نشانه چه چیزی اعلام کردند؟

۲۶. در اواخر حکومت قاجار هدف‌های انگلیس در ایران تنها از طریق امکان‌پذیر بود.

۲۷. استقرار حکومت مستبد در ایران، در زمان نخست‌وزیری رضاخان نیازمند چه چیزی بود؟
۲۸. هم‌زمان با نخست‌وزیری رضاخان در ایران، چه کسی در کشور ترکیه به قدرت رسید؟ با حمایت کدام دولت؟
۲۹. آتاتورک با به قدرت رسیدن در ترکیه، کدام اقدام را انجام داد؟
۳۰. چه واقعه‌ای در عثمانی، بهانه مناسبی برای رضاشاه در تأسیس حکومت جدید بود؟
۳۱. در ترکیه چه کسی نظام امپراتوری عثمانی را لغو و نظام جمهوری را تأسیس کرد؟
۳۲. تأسیس حکومت جمهوری در ترکیه، بهانه انجام چه کاری برای رضاخان بود؟
۳۳. رضاخان در انتخابات دوره پنجم مجلس شورای ملی چه اقدامی انجام داد و چه کسانی را راهی مجلس کرد؟
۳۴. در دوره پنجم مجلس، با اتحاد حزب تجدد و سوسیالیست، چه هدفی را دنبال می‌کردند؟
۳۵. پس از تشکیل دوره پنجم مجلس، کدام حزب‌ها و با رهبری چه کسانی برای تشکیل نظام جمهوری در ایران تلاش کردند؟
۳۶. نامزد طرح جمهوری خواهی در دوره پنجم مجلس چه کسی بود؟
۳۷. نتیجه طرح جمهوری خواهی رضاخان چه شد؟ چرا؟
۳۸. آیت‌الله مدرس در سخنرانی‌اش راجع به طرح جمهوری خواهی، اذعان داشت چرا آن را رد می‌کند؟ در چه صورت از طرح استقبال می‌کرد؟
۳۹. پس از رأی اکثریت مجلس به تغییر سلطنت، کدام مجلس تشکیل شد؟ اعضای آن چه کسانی بودند و چه اقداماتی انجام دادند؟
۴۰. کدام نهاد با تغییر اصل‌های اساسی سلطنت دائمی ایران را به رضاخان واگذار کرد؟
۴۱. مجلس مؤسسان، سلطنت دائمی ایران را به چه کسی واگذار کرد؟
۴۲. اولین نخست‌وزیر سلسله پهلوی چه کسی بود؟
۴۳. نخستین اقدام محمدعلی فروغی، نخست‌وزیر رضاخان، چه بود؟

۱. دو مورد از مهم‌ترین ویژگی‌های حکومت رضاشاه را نام ببرید.
۲. رضاشاه پیش از رسیدن به سلطنت برای تظاهر به دینداری چه اعمالی انجام داد؟
۳. رضاشاه در دوران سلطنت خود برای محدود کردن دین و شخصیت‌های دینی چه اقداماتی انجام داد؟
۴. اقدام‌های ضددینی رضاشاه ریشه در چه جریان فکری و فرهنگی داشت؟
۵. در دوره سلطنت رضاشاه چه تغییراتی در لباس و کلاه مردم ایجاد شد؟
۶. ویژگی سیاسی و فرهنگی و مذهبی حکومت رضاشاه را بنویسید. (ذکر سه مورد)
۷. چرا آغاز حکومت پهلوی نقطه عطفی در تاریخ وابستگی ایران محسوب می‌شود؟
۸. کدام سلسله و پادشاه از همان ابتدا در امتداد استقرار نظام سلطه جهانی و استعمار انگلستان شکل گرفت؟
۹. چرا حکومت رضاشاه حکومت فردی و استبدادی بود؟
۱۰. در دوران رضا شاه ملی‌گرایی افراطی با هدف شدت گرفت.
۱۱. کارگزاران فرهنگی حکومت رضاشاه چه چیزی را از لوازم ملیت‌گرایی قلمداد می‌کردند؟
۱۲. یکی از شاخصه‌های ملیت‌گرایی افراطی دوران رضاشاه چه بود؟
۱۳. چه کسی برای تغییر الفبای فارسی بر لاتین اصرار می‌کرد؟
۱۴. رضاشاه به نشریه‌ها دستور تا به مقایسه شخصیت او با پردازند و از او تجلیل کنند.
۱۵. رضا شاه به سبب خصلت‌های فردی و روحیه نظامی چه چیزی را رکن و اساس حکومت خود قرار داد؟
۱۶. چند مورد از اقدامات نظامی‌گری رضاشاه را نام ببرید.
۱۷. رضا شاه پیش از رسیدن به حکومت برای جلب اعتماد مردم و نزدیکی با علما چه اقداماتی کرد؟
۱۸. اولین نشانه حمله علنی و آشکار رضاشاه به شعایر و ارزش‌های مذهبی چه بود؟ اقدام رضاشاه را شرح دهید.
۱۹. رضا شاه با سیاست یعنی در محدود کردن روحانیون و کنترل حوزه‌های دینی کرد.
۲۰. رضا شاه با شعار کوشید تا ریشه اسلام را برکند.
۲۱. چه عاملی چهره واقعی و ماهیت ضد دینی رضا شاه را آشکار کرد؟
۲۲. چه کسانی با حرکت‌های ضد مذهبی رضاشاه که تخریب هویت ملی و افزایش نفوذ استعمار را در پی داشت، مخالفت کردند؟
۲۳. بخشی از برنامه شبیه‌سازی جامعه ایران و هم‌رنگ شدن آن با اروپایی‌ها چه بود؟
۲۴. در دی ماه سال ۱۳۰۷ قانون اجباری با قید دو فوریت به تصویب مجلس هفتم رسید.
۲۵. در شهر مقدس مشهد مردم به نشانه اعتراض به فرمان اجباری کشف حجاب چه اقداماتی کردند؟ واکنش رضاشاه چه بود؟
۲۶. بخشی از فعالیت بیدارگرانه علما در زمان رضا شاه چه بود؟

۱. به سؤالات زیر پاسخ کوتاه دهید.

- الف) مجلس دوره دوم شورای ملی در پی چه عاملی منحل شد؟
- ب) کارگزاران فرهنگی حکومت رضاشاه به تقلید از غرب چه عاملی را به عنوان لوازم ملیت‌گرایی مطرح می‌کردند؟
- ج) چرا استناد شوروی و انگلستان به حضور اتباع آلمانی برای اشغال ایران بهانه‌ای بیش نبود؟
۲. هدف رضاشاه از اسکان اجباری ایل‌ها و عشایر (تخته قاپو) چه بود؟
۳. چرا خاک ایران مورد توجه کشورهای درگیر در جنگ جهانی دوم واقع شد؟
۴. در دوره سلطنت رضاشاه در زمینه شبکه راه‌ها و راه‌آهن چه اقداماتی شد؟ مورخان هدف از این اقدامات را چه می‌دانند؟
۵. ایران براساس پیمان سعدآباد چه مناطقی را از دست داد؟
۶. چرا سطح روابط تجاری و صنعتی ایران و آلمان در زمان رضا شاه گسترش یافت؟
۷. چرا شوروی در زمان شروع جنگ جهانی دوم از صحنه درگیری برکنار ماند؟
۸. موضع ایران در جنگ جهانی دوم چه بود؟
۹. چرا ایران در زمان جنگ جهانی دوم مورد توجه متفقین قرار گرفت؟
۱۰. بهانه انگلستان و شوروی برای اشغال ایران در زمان جنگ جهانی دوم چه بود؟
۱۱. اقدامات حکومت رضا شاه در زمینه صنعت، کشاورزی و دامداری چه بود؟
۱۲. چرا از انگیزه دهقانان و کشاورزان در دوره رضاشاه کاسته شد؟
۱۳. چرا در دوره رضاشاه دامداری سنتی تخریب شد؟
۱۴. مشکل اساسی صنایع در زمان رضاشاه به فناوری و نیروی انسانی ماهر خارجی بود.
۱۵. هدف از بازسازی و تکمیل راه‌های زمینی در دوره رضاشاه چه بود؟
۱۶. به عقیده مورخان چرا رضاشاه راه‌آهن سراسری ایران را احداث کرد؟
۱۷. قرارداد ۱۹۳۳ بین ایران و انگلیس بعد از لغو کدام قرارداد بسته شد؟
۱۸. چرا دولت انگلستان در سال‌های میان دو جنگ جهانی پیمان سعدآباد را منعقد کرد؟
۱۹. چند مورد از اقداماتی که توسط رضاشاه منجر به سلب آزادی، خشونت و بی‌رحمی شد را بنویسید.
۲۰. چند نمونه از اشخاصی که نقش زیادی در به قدرت رسیدن رضاشاه داشتند را نام ببرید.
۲۱. چرا در سال‌های بعد از جنگ جهانی اول، سیاست انگلیس نسبت به آلمان تغییر کرد؟
۲۲. جنگ جهانی دوم با حمله برق‌آسای هیتلر به در شهریور ۱۳۱۸ ش. ۱۹۳۹ م. آغاز شد.
۲۳. چرا ارتش رضاشاه در مقابل اشغال ایران توسط منفقین مقاومت نکرد؟
۲۴. در دوره پهلوی بحرین چگونه از ایران جدا شد؟

۱. جاهای خالی را با کلمات زیر تکمیل کنید. (سه مورد اضافی است).

(علی منصور - محمد ساعد - حسین علاء - رزم آرا - دمکرات - اراده ملی)

الف) لایحه قرارداد الحاقی ۱۹۳۳ توسط به مجلس پانزدهم ارائه شد.

ب) دولت انگلستان قصد داشت با انتصاب به نخست‌وزیری مانع از اجرای قانون ملی شدن نفت گردد.

ج) قوام السلطنه حزب را ایجاد کرد که گاهی متمایل به آمریکا و زمانی متمایل به شوروی بود.

۲. گزینه مناسب را انتخاب کنید.

الف) دولت کدام کشور به دنبال اخذ امتیاز نفت شمال بود؟

۱) شوروی ۲) آمریکا ۳) انگلیس ۴) فرانسه

ب) اولین مرحله اتحاد نیروهای ضد استبدادی چه بود؟

۱) مهاجرت صغری

۲) اعتراض به ماجرای نوز بلژیکی

۳) تخریب بنای بانک استقراضی روسی

۴) نهضت تنباکو

ج) چه کسی مأمور دستگیری شیخ فضل‌الله نوری شد؟

۱) سید حسن تقی‌زاده ۲) پیرم‌خان ارمنی ۳) عضدالملک ۴) مصمص‌السلطنه

۳. تعریف اصطلاحات یا مفاهیم تاریخی:

الف) سیاست موازنه منفی:

ب) پیمان سعدآباد:

۴. محمدرضاشاه با تغییر قانون اساسی در پنجم اسفند ۱۳۲۷، چه اختیاراتی به دست آورد؟

۵. در اوایل سلطنت محمدرضاشاه چه احزابی در ایران تشکیل شد؟

۶. چرا دولت شوروی از تخلیه خاک ایران از نیروهای خود، خودداری می‌کرد؟

۷. محمدرضاشاه با تغییر قانون اساسی در پنجم اسفند ۱۳۲۷، چه اختیاراتی به دست آورد؟

۸. یکی از مسائل مهم بعد از تبعید رضاشاه چه بود؟

۹. بعد از تبعید رضا شاه چه افرادی بازداشت و محاکمه شدند؟ چند تن را نام ببرید.

۱۰. مجلس سیزدهم در آبان ۱۳۲۱ اختیار تنظیم امور مالی و اقتصادی کشور را به سپرد.

۱۱. اختیارات میلیسپو در اقتصاد کشور چه بود؟

۱۲. مجموعه سیاست‌های اقتصادی میلیسپو چه آثاری داشت؟

۱۳. انگلستان و شوروی به ترتیب چه احزابی را در ایران تأسیس کرد؟

۱۴. از جمله تشکلهای فرهنگی در مخالفت با پیمان بغداد چه بود؟

۱۵. اتخاذ سیاست موازنه منفی توسط چه کسی به مجلس ارائه شد و این اقدام به منزله چه بود؟

۱۶. چرا پس از پایان جنگ جهانی دوم، شوروی اقدام به خروج نیروهای خود از خاک ایران نکرد؟

۱۷. سرانجام غائله آذربایجان و کردستان چه شد؟

۱۸. روی کار آمدن همزمان با اعلام موجودیت دولت صهیونیسمی در سرزمین فلسطین بود.

۱۹. دولت ایران چگونه دولت اسرائیل را به رسمیت شناخت؟

۲۰. سوء قصد به شاه در حادثه ۱۵ بهمن ۱۳۲۷ با چه هدفی انجام شد؟
۲۱. شاه در قانون اساسی جدید چه اختیاراتی را به دست آورد؟
۲۲. چه عاملی نقش موثری در بیداری اسلامی ایفا کرد؟
۲۳. یکی از اهداف مهم جریان‌های دینی چه بود؟
۲۴. رضا شاه توسط چه نیرویی برکنار شد و جانشین او که بود؟ حامی سلطنت جانشین او کدام کشور بود؟
۲۵. رضا شاه به کجا تبعید شد؟
۲۶. حزب اراده ملی توسط چه کسی شکل گرفت؟
۲۷. کدام شخص در دوره محمدرضا شاه پس از دریافت چهارصد هزار دلار رشوه از اسرائیل با موافقت شاه دولت اسرائیل را به رسمیت شناخت؟
۲۸. اتخاذ سیاست موازنه منفی در برابر سیاست موازنه مثبت طرح چه کسی بود؟
۲۹. دولت شوروی برای به دست آوردن امتیاز نفت از چه راه‌هایی ایران را تحت فشار گذاشت؟
۳۰. موضع دو گانه حزب توده ایران در قبال اعطای امتیاز نفت به کشورهای خارجی چه بود؟

۱. چرا انحلال مجلس دوره هفدهم توسط مصدق، فرصت مناسبی را برای کودتاگران فراهم آورد؟ (ذکر یک مورد)

۲. جاهای خالی را با کلمات زیر تکمیل کنید. (سه مورد اضافی است.)

(علی منصور - محمد ساعد - حسین علاء - رزم آرا - دمکرات - اراده ملی)

الف) لایحه قرارداد الحاقی ۱۹۳۳ توسط به مجلس پانزدهم ارائه شد.

ب) دولت انگلستان قصد داشت با انتصاب به نخست‌وزیری مانع از اجرای قانون ملی شدن نفت گردد.

ج) قوام السلطنه حزب را ایجاد کرد که گاهی متمایل به آمریکا و زمانی متمایل به شوروی بود.

۳. اظهارنظر و قضاوت:

الف) به نظر شما چرا تظاهرات مردم برای ملی شدن صنعت نفت در زمان رزم آرا بی‌نتیجه ماند؟

ب) به نظر شما چرا رضاشاه پیش از رسیدن به سلطنت می‌کوشید در مراسم عزاداری و مذهبی شرکت کند؟

۴. توصیف، فهرست و طبقه‌بندی اجزا یا ویژگی‌های پدیده‌های تاریخی:

الف) طبق طرح ملی شدن صنعت نفت، دولت می‌بایست به چه اقداماتی می‌پرداخت؟ (ذکر دو مورد)

ب) در قانون اساسی جدید بعد از ترور شاه در سال ۱۳۲۷، شاه چه اختیاراتی به دست آورد؟ (ذکر دو مورد)

ج) بعد از پیشروی ارتش هیتلر در خاک شوروی چه مسئله‌ای انگلستان را به وحشت انداخت؟

د) دو مورد از برنامه‌های دین‌ستیزانه رضاشاه را بنویسید.

ه) رضاخان در مقام وزارت جنگ چه اقداماتی کرد؟ (ذکر دو مورد)

و) نام دو مورد از جنبش‌های ضداستعماری ایران، پس از جنگ جهانی اول را بنویسید.

۵. کدام یک از گروه‌ها یا احزاب زیر، مخالف قرارداد «گس - گلشائیان» بود؟

۱- حزب دمکرات

۲- حزب توده

۳- جبهه ملی

۴- فداییان اسلام

۶. مصدق در دوره اول نخست‌وزیری خود چه اقداماتی انجام داد و عکس‌العمل دولت انگلستان در مقابل اقدامات او چه بود؟

۷. انگلستان از نخست‌وزیر شدن حسین علاء چه هدفی را دنبال می‌کرد و او در این راستا چه کارهایی کرد؟

۸. درستی یا نادرستی عبارتهای زیر را مشخص کنید.

الف) محمدرضا شاه ابتدا در برابر ملی شدن نفت مصمم بود.

۹. یکی از اعضای به نام رزم آرا نخست‌وزیر را به قتل رساند.

الف) هیئت‌های موتلفه - خلیل طهماسبی ب) فدائیان اسلام - خلیل طهماسبی

ج) هیئت‌های موتلفه - محمد بخارایی د) فدائیان اسلام - محمد بخارایی

۱۰. قرارداد گس-گلشائیان بین کدام کشورها منعقد شد و چرا به این نام معروف شد؟

۱۱. به چه دلیل دولت ساعد استعفا کرد؟

۱۲. جبهه ملی به رهبری چه کسی تشکیل شد و هدف آن چه بود؟

۱۳. چه کسی روح تازه‌ای به مبارزات ضد استعماری دمید؟

۱۴. آیت الله کاشانی به حمایت چه کسی پرداخت؟

۱۵. حمایت آیت الله کاشانی از دکتر مصدق باعث چه چیزی شد؟

۱۶. رزم آرا در مقابل ملی شدن صنعت نفت چه رفتاری در پیش گرفت؟

۱۷. چرا اعتراضات مردم برای ملی شدن صنعت نفت بی‌نتیجه ماند؟

۱۸. چه کسی رزم آرا را به قتل رساند؟
۱۹. طرح ملی شدن صنعت نفت در چه تاریخی به تصویب مجلس رسید؟
۲۰. دولت انگلیس برای مانع از اجرای ملی شدن صنعت نفت دست به چه اقدامی می‌زد؟
۲۱. حسین علاء در اجرای کدام یک از قراردادهای زمان رضا شاه حضور داشت؟
۲۲. مصدق با چه شرطی نخست وزیری را پذیرفت؟
۲۳. طبق طرح اجرای قانون ملی شدن نفت دولت باید چه اقداماتی را انجام بدهد؟
۲۴. چرا تولید نفت تا حد رفع نیاز داخلی کاهش یافت؟
۲۵. با شکایت دولت انگلستان از ایران به دکترو مصدق برای پاسخ‌گویی در مورد ملی کردن صنعت نفت و اخراج انگلیسی‌ها به نیویورک رفت.
۲۶. قرار گس-گلشائیان بین ایران و کدام کشور منعقد شد؟
۲۷. چرا دولت منصور استعفا کرد و به جای او چه کسی نخست‌وزیر شد؟
۲۸. دو پیامد مهم قتل رزم‌آرا چه بود؟

۱. پیمان بغداد میان کدام کشورها و با چه هدفی منعقد شد؟

۲. گزینه‌های مناسب را انتخاب کنید.

الف) کدام مورد از فعالیت‌های شبکه پدامن نیست؟

۱) نفوذ در احزاب و جریان‌های سیاسی

۲) ایجاد بلوا و آشوب در کشور

۳) اختلاف‌افکنی میان اعضای نهضت ملی ایران

۴) فعالیت‌های پیچیده زیر نظارت دولت

ب) کدام یک از اقدامات حزب توده در فاصله ۲۵ تا ۲۸ مرداد ۱۳۳۲ نبود؟

۱) فراخواندن نیروهای خود از خیابان‌ها

۲) پایین کشیدن مجسمه‌های شاه

۳) دادن شعار الغای سلطنت و استقرار جمهوری دموکراتیک

۴) استفاده از سازمان نظامی برای مقابله با کودتا

ج) در برابر درخواست سفیر آمریکا برای کناره‌گیری دکتر مصدق از پست خود، او چه واکنشی نشان داد؟

۱) با عتاب او را از خانه‌اش بیرون کرد.

۲) پاسخ را منوط به برقراری آرامش کرد.

۳) نظر او را پذیرفت.

۴) با استدلال منطقی با درخواست او مخالفت کرد.

۳. چرا دولت آمریکا با توجه به رقابت نفتی با انگلستان در خاورمیانه، در ابتدا به‌طور نسبی و مشروط به حمایت از نهضت ملی شدن نفت ایران پرداخت؟

۴. **کاربست شواهد و مدارک تاریخی:**

متن زیر را بخوانید و به سؤالات داده‌شده پاسخ مناسب دهید.

«قطع روابط سیاسی ایران و انگلستان و تعطیلی سفارت انگلستان در تهران ضرورت همکاری آمریکا را در براندازی دولت مصدق دوچندان می‌کرد. با وجود این با روی کار آمدن دولت آیزنهاور در ژانویه ۱۹۵۳ / دی ماه ۱۳۳۱، سیاست خارجی آمریکا نسبت به ایران با دولت انگلستان همسوتر و شدیدتر شد. علاوه بر این، هر دو کشور نمی‌توانستند، جنبش‌های ملی در خاورمیانه را که دارای جنبه‌های ضداستعماری بود، نادیده بگیرند. با این همه عامل عمده‌ای که باعث شد آمریکا رهبری کودتا را برعهده گیرد، سهیم شدن این کشور در منافع نفتی ایران بود. هدفی که آمریکا پس از کودتا با انعقاد قرارداد کنسرسیوم به آن دست یافت.»

الف) کدام عامل عمده باعث شد آمریکا رهبری کودتا را بر عهده گیرد؟

ب) انگلستان و آمریکا کدام مورد را نمی‌توانستند نادیده بگیرند؟

۵. رهبران حزب توده پس از واقعه ۳۰ تیر ۱۳۳۱ در چه مواردی از دولت دکتر مصدق پشتیبانی کردند؟

۶. چرا محمدرضا شاه جرئت نمی‌کرد با نهضت ملی شدن نفت همراهی کند؟

۷. جمله‌های صحیح یا غلط را مشخص کنید.

الف) انحلال مجلس هفدهم توسط دکتر محمد مصدق، فرصت مناسبی برای کودتاگران فراهم آورد.

۸. انگلستان از چه راه‌هایی به تضعیف دولت مصدق پرداخت؟

۹. موضع حزب توده نسبت به دولت مصدق چه بود و عملکرد آن حزب در کودتای ۲۸ مرداد چگونه بود؟

۱۰. درستی یا نادرستی عبارت‌های زیر را مشخص کنید.

الف) کودتاگران با استفاده از مطبوعات به سازماندهی افکار عمومی پرداختند.

۱۱. چه عواملی موجب شد که مصدق در دور دوم نخست‌وزیری از حمایت مردم محروم بماند؟
۱۲. قیام ۳۰ تیرماه ۱۳۳۱ را توضیح دهید.
۱۳. چرا مصدق در تیرماه ۱۳۳۱ استعفا داد؟
۱۴. بلافاصله پس از استعفای دکتر مصدق، شاه را مأمور تشکیل کابینه کرد.
۱۵. با روی کار آمدن مجدد دکتر مصدق به ریاست مجلس انتخاب شد.
۱۶. در چه شرایطی رهبران نهضت ملی شدن نفت نتوانستند اهداف نهضت را به ثمر برسانند؟
۱۷. عامل زمینه‌ساز کودتای ۲۸ مرداد را بنویسید.
۱۸. چرا دولت آمریکا ابتدا به طور نسبی و مشروط به حمایت از نهضت ملی شدن نفت ایران پرداخت؟
۱۹. چرا سیاست آمریکا نسبت به ملی شدن نفت تغییر کرد؟
۲۰. در نتیجه چرخش سیاست آمریکا در قبال نهضت ملی نفت سازمان جاسوسی آمریکا با همکاری سازمان جاسوسی انگلستان چه مأموریتی یافت؟
۲۱. حل بحران نفت از طریق اعمال قدرت نظامی و توسل به کودتا برای نخستین بار از سوی چه کشوری و تحت عنوان چه عملیاتی طراحی شد؟
۲۲. در شرایط سخت بحران اقتصادی ناشی از تحریم نفت ایران، شوروی چه اقدامی انجام داد؟
۲۳. حزب توده نسبت به جنبش ملی شدن نفت چه موضعی داشت؟
۲۴. چرا شوروی و حزب توده در مقابل کودتا واکنشی نشان ندادند؟
۲۵. سرانجام حزب توده پس از پیروزی کودتا چه بود؟
۲۶. چند مورد از اقدامات شبکه بدامن درباره نهضت ملی نفت چه بود؟
۲۷. چه کسانی از درباریان و وابستگان شاه با نهضت ملی شدن نفت مخالفت کردند؟
۲۸. کودتاگران با استفاده از به سازماندهی و افکار عمومی پرداختند.
۲۹. کودتاگران با استفاده از به سازماندهی و افکار عمومی پرداختند.
۳۰. کودتاگران با استفاده از مطبوعات توانستند چه اقداماتی علیه دکتر مصدق و نهضت ملی شدن نفت انجام دهند؟
۳۱. چرا انحلال مجلس توسط دکتر مصدق اشتباه بود؟
۳۲. چرا دکتر مصدق نباید بیش از حد به آمریکایی‌ها اعتماد می‌کرد؟
۳۳. عوامل داخلی زمینه‌ساز کودتای ۲۸ مرداد را بنویسید.
۳۴. قوام‌السلطنه نسبت به طرفداران ملی شدن نفت چه سیاستی در پیش گرفت؟
۳۵. به چه دلیل مردم در ۳۰ تیر قیام کردند و به دعوت چه کسی بود؟
۳۶. پیامد قیام ۳۰ تیر سال ۱۳۳۱ چه بود؟
۳۷. چه عواملی موجب محرومیت مصدق از حمایت مردم در دوره نخست‌وزیر شد؟
۳۸. انگلستان از چه راه‌هایی همکاری آمریکا برای انجام کودتا را در ایران جلب کرد؟
۳۹. در دوره نخست‌وزیری مصدق عناصر فعال دربار چه کسانی بودند و چگونه به تضعیف دولت مصدق پرداختند؟

تشریحی: (علل، دلایل، آثار، نتایج و پیامدهای تاریخی)

۱. چه کسانی شاه را متقاعد کردند که زاهدی را بپذیرد و از کودتا حمایت کند؟
 ۲. کدام عوامل موجب شد کودتاچیان بدون برخورد با مانع جدی و به سهولت غیرقابل انتظاری حکومت ملی را ساقط و رژیم آمریکایی را مستقر کنند؟
 ۳. بخش عمده‌ای از آشوب‌های خیابانی در روز کودتا را چه کسانی انجام دادند؟
 ۴. امام خمینی چه تعبیری از برگشتن شاه بعد از کودتای ۲۸ مرداد داشت؟
 ۵. حرکت مردم ایران پس از شهریور ۱۳۲۰، بر چه پایه‌هایی استوار بود؟
 ۶. سازمان سیا چه نقشی در انجام کودتای ۲۸ مرداد داشت؟
 ۷. پیامدهای کودتای ۲۸ مرداد برای ملت ایران چه بود و چه عبرت‌هایی برای امروز ما دارد؟
 ۸. حرکت مردم ایران پس از شهریورماه ۱۳۲۰ بر چه پایه‌هایی استوار بود و چرا این حرکت به نتیجه نهایی نرسید؟
 ۹. این تعبیر دربارهٔ کودتای ۲۸ مرداد ۱۳۳۲ از کیست؟ (محمدرضا شاه رفت و رضا شاه برگشت)
- الف) آیت‌الله کاشانی ب) نواب صفوی ج) آیت‌الله بروجردی د) امام خمینی
۱۰. رهبری حزب مردم (اقلیت) که در نیمهٔ دوم ۱۳۳۰ تشکیل شد را چه کسی برعهده داشت؟
 - الف) منوچهر اقبال ب) علی امینی ج) اسداله علم د) تیمور بختیار
 ۱۱. حرکت مردم ایران پس از شهریور ۱۳۲۰ بر چه پایه‌هایی استوار بود؟
 ۱۲. تبلیغات خاکستری چگونه تبلیغاتی بود؟
 ۱۳. در جاهای خالی کلمات مناسب قرار دهید.
- الف)** مقامات آمریکا در مشاوره با هم‌تایان انگلیسی خود را به‌عنوان فرماندهی نظامی کودتای ۱۳۳۲ انتخاب کردند.
۱۴. براساس اسناد محرمانه کودتا، کدام کشور نقش مهم و موثری را برای اجرای کودتا در دست داشت؟
 ۱۵. فرمانده نظامی کودتا در ایران چه کسی بود؟
 ۱۶. موضع دکتر حسین فاطمی نسبت به فرار شاه از ایران چه بود؟
 ۱۷. چه عواملی باعث شد که کودتاچیان بدون برخورد با مانع جدی و به سهولت حکومت ملی را سقط کنند؟
 ۱۸. بخش عمده‌ای از آشوب‌های خیابانی روز کودتا را چه کسی انجام داد؟
 ۱۹. سفیر آمریکا نقش مهمی در روزهای حساس کودتا برعهده داشت.
 ۲۰. چرا دکتر مصدق چندان امکان پشتیبانی مردم را در کوتای ۲۸ مرداد ۱۳۳۲ نداشت؟
 ۲۱. این سخن از کیست؟ «محمدرضا رفت و رضا شاه برگشت».
 ۲۲. بعد از تبعید رضاشاه حرکت دولت ایران در جهت احیای نظام مشروطه بر چه عواملی استوار بود؟
 ۲۳. آمریکا چه نقشی در کوتای ۲۸ مرداد سال ۳۲ داشت؟
 ۲۴. گرداننده کوتای ۲۸ مرداد ۱۳۳۲ چه کسی بود؟
 - الف) هندرسن ب) کرومیت روزولت ج) شوار شکف د) دکتر مصدق
 ۲۵. نقش زاهدی و محمدرضا پهلوی در کودتای ۲۸ مرداد ۱۳۳۲ چه بود؟
 ۲۶. کودتای ۲۵ مرداد چگونه انجام و ناکام شد؟
 ۲۷. پیامدهای کودتای ۲۸ مرداد چه بود؟
 ۲۸. حرکت مردم پس از شهریور ۱۳۲۰ بر چه پایه‌هایی استوار بود؟
 ۲۹. چرا حرکت مردم پس از شهریور ۱۳۲۰ به نتیجه نرسید؟

۱. کدام یک از شماره‌های سمت چپ با گزینه‌های سمت راست در ارتباط است؟ (در ستون سمت چپ یک مورد اضافی است).

الف) عامل اجرای کودتای ۲۸ مرداد که خود را «تاج‌بخش» شاه می‌دانست.	۱- سپهبد بختیار
ب) او در فروردین ۱۳۳۶ از نخست‌وزیری استعفا کرد.	۲- سپهبد زاهدی
ج) اولین رئیس ساواک که از بی‌رحم‌ترین افسران ارتش و فرماندار نظامی تهران بود.	۳- دکتر منوچهر اقبال
د) او رهبر حزب مردم بود.	۴- حسین علاء
	۵- اسدالله علم

۲. قرارداد کنسرسیوم نفت بین کدام کشورها با ایران بسته شد و هدف آن چه بود؟

۳. ساواک چگونه به صورت یک تشکیلات مخوف امنیتی و اطلاعاتی درآمد؟

۴. تأسیس ساواک از چه جنبه‌هایی برای آمریکا اهمیت داشت؟

۵. پس از کودتای ۲۸ مرداد، چه وضعیتی بر مملکت حاکم شد؟

۶. بیگانگان چه نقشی در تأسیس و اداره کردن ساواک داشتند؟

۷. هدف از شکل‌گیری پیمان بغداد چه بود؟

۸. تأسیس ساواک از چه جنبه‌هایی برای آمریکا اهمیت داشت؟

۹. گزینه صحیح را انتخاب کنید.

الف چه کسی مخالف عضویت ایران در پیمان بغداد بود؟

الف) دکتر مصدق (ب) آیت الله کاشانی (ج) شهید نواب صفوی (د) حسین علاء

۱۰. فرماندار نظامی تهران (بختیار) چه اقداماتی را برای استقرار و تثبیت حکومت کودتا انجام داد؟

۱۱. در آستانه برپایی انتخابات دوره هفدهم مجلس چه کسانی به مخالفت پرداختند؟

۱۲. قرارداد کنسرسیوم نفت با چه هدفی منعقد شد؟

۱۳. یکی از بندهای قرارداد کنسرسیوم نفت از سوی ایران به شرکت سابق نفت ایران و انگلیس بود.

۱۴. شاه چگونه گام مهمی برای تحکیم قدرت استبدادی‌اش برداشت؟

۱۵. از حوادث مهم دوران نخست‌وزیری علاء چه بود؟

۱۶. هدف از انعقاد قرارداد بغداد چه بود؟

۱۷. چه کسی از مخالفان سرسخت پیمان بغداد بود؟

۱۸. چرا شاه به تشکیل سازمان ساواک دست زد؟

۱۹. اهمیت تأسیس ساواک از دید آمریکا چه بود؟

۲۰. اولین رئیس ساواک که بود؟

۲۱. ساواک چه نقشی را در حکومت محمدرضا شاه ایفا می‌کرد؟

۲۲. محمدرضا پهلوی به چه دلیل دست به تأسیس احزاب ملیون و مردم زد؟

۲۳. حزب ملیون و حزب مردم به رهبری چه کسانی تأسیس شد؟

۲۴. پس از پیروزی کودتای چیان در تهران چه فضایی در تهران به وجود آمد؟

۲۵. دکتر مصدق پس از دستگیری چه سرنوشتی برای او رقم خورد؟

۲۶. قرارداد کنسرسیوم نفت چگونه قراردادی بود؟

۲۷. پیمان بغداد بین چه کشورهایی منعقد شد؟

۲۸. علت مخالفت شهید نواب صفوی با پیمان بغداد چه بود؟

۲۹. علت تشکیل دو حزب ملیون و مردم در داخل ایران چه بود؟

۳۰. ساواک علامت اختصاری کدام سازمان است؟

۱. هدف آمریکا از انجام اصلاحات در کشورهای توسعه‌نیافته جهان سوم در دوره ریاست جمهوری جان. اف. کندی چه بود و این اصلاحات با چه عنوانی و در چه کشورهایی اجرا شد؟

۲. اظهار نظر و قضاوت:

الف) به نظر شما چرا اجرای سیاست «اتحاد برای پیشرفت» در دوره ریاست جمهوری کندی درباره ایران از اهمیت خاصی برخوردار بود؟

ب) به نظر شما به چه منظور در اسفند ۱۳۵۸ شورای نگهبان تشکیل شد؟

۳. جاهای خالی را با کلمات زیر تکمیل کنید. (دو مورد اضافی است)

(محمد بخارایی - علی امینی - نواب صفوی - آیت‌الله کاشانی - شاپور ریپورت)

الف) اشرف پهلوی، خواهر شاه، مادر شاه و افراد دربار از جمله بر ضد حقوق و منافع ملت ایران و به نفع دولت انگلستان، در مقابل نهضت ملی شدن نفت ایستادند.

ب) در دوران تصدی سفارت ایران در آمریکا بیش از پیش به مقامات آمریکایی نزدیک شده بود و با کندی ارتباط صمیمانه‌ای داشت.

ج) شهید رهبر فداییان اسلام از مخالفان سرسخت پیمان امنیتی بغداد بود.

۴. اظهار نظر و قضاوت:

الف) به نظر شما چرا انحلال مجلس توسط دکتر مصدق، فرصت مناسبی برای کودتاگران فراهم آورد؟

ب) به نظر شما چرا اجرای سیاست (اتحاد برای پیشرفت) درباره ایران از اهمیت خاصی برخوردار بود؟

۵. توصیف، فهرست و طبقه‌بندی اجزا یا ویژگی‌های پدیده‌های تاریخی:

الف) چه عواملی در دوره دوم نخست‌وزیری دکتر مصدق مانع از آن شد که مردم بار دیگر همچون واقعه ۳۰ تیر در صحنه مبارزه حاضر شوند؟ (ذکر دو مورد)

ب) حرکت ملت ایران در جهت احیای نظام مشروطه از شهریور ۱۳۲۰ تا مرداد ۱۳۳۲ بر چه پایه‌هایی استوار بود؟ (ذکر دو مورد)

ج) اهمیت تأسیس ساواک از دیدگاه آمریکا چه بود؟ (ذکر دو مورد)

د) یک مورد از اقدامات دولت انگلستان برای تضعیف دولت دکتر مصدق را بنویسید.

ه) زمامداران آمریکا باور داشتند اصلاحات اقتصادی و اجتماعی زمینه‌ساز چیزی را فراهم آورد؟

و) اصلاحات اقتصادی علی امینی به چه منظوری بود؟

۶. در شهریور ۱۳۳۹ شاه با منصوب کردن شریف امامی و طرح چه شعارهایی به استقبال از سیاست‌های جدید دولت آمریکا رفت؟

۷. علی امینی در قدم اول اجرای سیاست‌های آمریکا از شاه چه درخواستی کرد و هدف او چه بود؟

۸. چرا دولت آمریکا انجام اصلاحات اجتماعی - اقتصادی در ایران را ضروری می‌دانست؟

۹. چرا دولت آمریکا انجام اصلاحات اقتصادی - اجتماعی در ایران را ضروری می‌دانست؟

۱۰. هدف آمریکا از انجام اصلاحات در کشورهای توسعه‌نیافته چه بود؟ این اصلاحات با چه عنوانی؟ و در چه کشورهایی اجرا شد؟

۱۱. اصلاحات آمریکایی با چه عنوانی در چه کشورهایی اجرا شد؟

۱۲. چرا اجرای سیاست اصلاحات آمریکایی (کندی) در ایران از اهمیت خاصی برخوردار بود؟

۱۳. اهداف آمریکا از انجام اصلاحات در ایران چه بود؟

۱۴. اهداف شاه از منصوب کردن شریف امامی به نخست‌وزیری در شهریور ۳۹ چه بود؟

۱۵. شاه در شهریور ۱۳۳۹ با منصوب کردن کدام شخص به نخست‌وزیری شعارهای آزادی احزاب و فضای باز سیاسی و اصلاح اقتصادی را مطرح نمود؟

الف) بختیار (ب) شریف امامی (ج) زاهدی (د) منوچهر اقبال

۱۶. آمریکا چه نقشی در برکناری شریف امامی و انتصاب علی امینی به نخست‌وزیری داشت؟

۱۷. علی امینی در دوره نخست‌وزیری خود چه اقداماتی انجام داد؟
۱۸. با روی کار آمدن کدام شخص، سیاست‌های پیش‌بینی شده آمریکا در ایران به اجرا گذاشته شد؟
الف) بختیار ب) شریف امامی ج) علی منصور د) علی امینی
۱۹. شاه چرا و چگونه امینی را برکنار کرد؟
۲۰. اجرای قانون اصلاحات ارضی از اقدامات کدام نخست‌وزیر بود؟
الف) علی امینی ب) شریف امامی ج) بختیار د) علی منصور

۱. گزینه‌های مناسب را انتخاب کنید.

الف) از دستاوردها و پیامدهای قیام ۱۵ خرداد ۴۲ نیست:

- (۱) ظهور پیوستگی دین و سیاست
(۲) ابعاد ضداستعماری و ضداستبدادی
(۳) بسیج فراگیر توده‌های مختلف مردم
(۴) افزایش رشد سیاسی روشنفکران و گرایش بیشتر آنها به مارکسیسم

ب) شاه، علی امینی را به چه بهانه‌ای برکنار کرد؟

- (۱) اختلاف بر سر بودجه نظامی
(۲) عدم اصلاح قانون انجمن‌های ایالتی و ولایتی
(۳) ضعف او در اجرای اصلاحات
(۴) مخالفت علما با دولت

۲. کاربست شواهد و مدارک تاریخی:

متن زیر را بخوانید و به سؤالات داده شده پاسخ مناسب دهید:

«در کنار مخالفت علما و روحانیون، نهضت آزادی نیز با لایحه انجمن‌های ایالتی و ولایتی و برگزاری فراندوم مخالفت کرد. این تشکل سیاسی مذهبی پس از دیدار با مراجع قم و با صدور اعلامیه‌ای، به دفاع از نهضت روحانیت برخاست و مشی سیاسی خود را از جبهه ملی متمایز کرد و به افشای ماهیت اصلاحات شاه، کندی و انقلاب سفید پرداخت. اما به زودی رهبران آن از جمله مهندس بازرگان و آیت‌الله طالقانی دستگیر شدند. آنها تا پس از قیام ۱۵ خرداد در زندان باقی ماندند اما جبهه ملی تنها به شعار «اصلاحات آری، دیکتاتوری نه» کفایت کرد.»

الف) نهضت آزادی به افشای چه چیزی پرداخت؟

ب) جبهه ملی به چه شعاری کفایت کرد؟

تشریحی: (علل، دلایل، آثار، نتایج و پیامدهای تاریخی)

۳. امام خمینی در دیدار با علمای طراز اول قم مسئولیت علما را در قبال کدام مورد یادآور شد؟

۴. در نشست اضطراری امام خمینی و علما بعد از طرح نظرخواهی اصول شش‌گانه انقلاب سفید، چه تصمیمی گرفته شد؟ و این تصمیم چگونه عملی شد و چه نتیجه‌ای داشت؟

۵. در دوران نخست وزیری اسدالله علم چه تغییری در شرایط انتخابات انجمن‌های ایالتی و ولایتی ایجاد شد؟

۶. علت و نتیجه مخالفت امام خمینی و علما با تصویب‌نامه انجمن‌های ایالتی و ولایتی را توضیح دهید.

۷. چه کسی با لایحه انجمن‌های ایالتی و ولایتی مخالفت کرد؟

الف) آیت‌الله بروجردی

ب) آیت‌الله طالقانی

ج) امام خمینی

د) آیت‌الله کاشانی

۸. به چه دلیل هیأت دولت مجبور شد لغو تصویب‌نامه ایالتی و ولایتی را رسماً اعلام کند؟

الف) تحریم همه پرسى

ب) افشاگری امام

ج) تظاهرات مردم قم

د) تظاهرات خیابانی در تهران

۹. عمده‌ترین هدف لایحه اصلاح قانون انتخابات انجمن‌های ایالتی و ولایتی در زمان نخست وزیری علم کدام بود؟

الف) اجرای اصلاحات ارضی در کشور

ب) تضعیف اسلام و زمینه‌سازی برای نفوذ غیرمسلمانان در دولت

ج) سرعت بخشیدن به اجرای خواسته‌های دولت آمریکا در کشور

د) نفوذ دولت در شوراهای شهر و استان

۱۰. اولین پیروزی سیاسی به رهبری امام خمینی بعد از کودتای ۲۸ مرداد چه بود؟

۱۱. امام خمینی و دیگر علما در مقابل فراندوم اصول شش‌گانه (انقلاب سفید) چه موضعی اتخاذ کردند؟

۱۲. چرا شاه در بهمن ۱۳۴۱ به قم رفت؟ نتیجه سفر چه شد؟

۱۳. ۶ بهمن ۱۳۴۱ چه روزی بود؟

۱۴. شاه در چه تاریخی همه پرسى فرمايشى برپا کرد؟

الف) ۶ بهمن ۱۳۴۲ (ب) ۶ بهمن ۱۳۴۱ (ج) ۴ بهمن ۱۳۴۲ (د) ۴ بهمن ۱۳۴۱

۱۵. واکنش دولت‌های آمریکا و انگلیس در مقابل نتیجه فراندوم انقلاب سفید چه بود؟

۱۶. عبارت‌های زیر را با کلمه مناسب پر کنید.

الف) محمدرضا شاه در تیرماه ۱۳۴۱ را از نخست‌وزیری برکنار کرد و اسدا... علم را جانشین او نمود.

۱۷. قانون انجمن‌های ایالتی و ولایتی در زمان کدام نخست‌وزیر به تصویب رسید؟

الف) منصور (ب) رزم‌آرا (ج) حسین علاء (د) اسدا... علم

۱۸. در دوره نخست‌وزیری اسدالله علم چه تغییری در شرایط انتخابات انجمن‌های ایالتی و ولایتی ایجاد شد؟

۱۹. امام خمینی (ره) و دیگر علما در مقابل فراندوم اصول شش‌گانه (انقلاب سفید) چه موضعی اتخاذ کردند؟

۲۰. چرا شاه پس از فوت آیت‌الله بروجردی فرصت را برای اصلاحات آمریکایی مناسب دید؟

۲۱. در گذشت کدام مرجع تقلید، رژیم پهلوی با تصور فقدان رهبری مذهبی فرصت را برای اجرای خواسته‌های دولت آمریکا مناسب یافت؟

الف) آیت‌الله بروجردی (ب) آیت‌الله کاشانی (ج) آیت‌الله مدرس (د) آیت‌الله شیخ فضل‌الله نوری

۲۲. چرا رژیم شاه در سال ۱۳۴۱ اوضاع را برای تقدیم لایحه انجمن ایالتی و ولایتی مناسب دانست؟

الف) اعلام حمایت آمریکا از ایران (ب) انحراف اذهان از قرارداد با کنسرسیوم نفت

ج) فوت آیت‌الله بروجردی (د) آماده سازی اوضاع برای ایجاد فراندوم آمریکا

۲۳. چرا شاه امینی را برکنار کرد؟ به جای او چه کسی نخست وزیر شد؟

۲۴. تصویب‌نامه انجمن‌های ایالتی و ولایتی از سوی چه کسی و به چه نامی نام‌گذاری شد؟

الف) محمدرضا شاه - انقلاب سفید (ب) محمدرضا شاه - انقلاب سرخ

ج) آمریکایی‌ها - انقلاب سفید (د) آمریکایی‌ها - انقلاب سرخ

۲۵. قانون انجمن‌های ایالتی و ولایتی در چه دوره‌ای از مجلس و به چه منظوری به تصویب رسید؟

۲۶. حذف قید سوگند به قرآن از شرایط انتخاب شونده‌گان در کدام لایحه به تصویب رسید؟

الف) لایحه حق کاپیتولاسیون (ب) لایحه انجمن‌های ایالتی و ولایتی

ج) لایحه تشکیل انجمن‌های شهری (د) لایحه تشکیل خانه اصناف

۲۷. امام خمینی برای لغو تصویب‌نامه انجمن‌های ایالتی و ولایتی به کدام اقدام دست زد؟

الف) مراجع دینی را به چاره‌جویی فرا خواند.

ب) علمای طراز اول قم را به نشست‌ها و گفت‌وگوهای متعدد دعوت کرد.

ج) با مخابره، تلگراف اعتراض‌آمیز به شاه خواستار لغو لایحه شد.

د) با اعتراض شدید، دولت را وادار به عقب نشینی در مورد لایحه کرد.

۲۸. علما در مقابل تغییر قانون انجمن‌های ایالتی و ولایتی چه واکنشی نشان دادند؟

تشریحی: (علل، دلایل، آثار، نتایج و پیامدهای تاریخی)

۱. امام خمینی در اعلامیه معروف خود پس از حادثه خونین فیضیه، شاه‌دوستی را با چه مواردی مساوی دانست؟
۲. کدام جوانمردان پیشتاز تظاهرات مردم جنوب تهران در ۱۵ خرداد، پس از دستگیری و شکنجه‌های شدید تیرباران شدند؟
۳. کدام یک از شماره‌های سمت چپ با گزینه‌های سمت راست در ارتباط است. (در ستون سمت چپ یک مورد اضافی است).

الف) دوران نخست‌وزیری او اوج استبداد و دیکتاتوری محمدرضا شاه در ایران است.	۱) اسدالله علم
ب) در ۱۵ خرداد ۴۲ دستور کشتار بی‌رحمانه مردم را صادر کرد.	۲) علی امینی
ج) یکی از اعضای هیئت‌های مؤتلفه اسلامی به نام محمد بخارایی او را ترور کرد.	۳) امیرعباس هویدا
	۴) حسنعلی منصور

۴. با نزدیک شدن نوروز ۱۳۴۲ امام خمینی به چه چیزی اعتراض کرد؟ اقدام او در راستای اعتراض به چه بود؟ واکنش علما به این اقدام چه بود؟
۵. در جریان قیام ۱۵ خرداد چه حوادثی در تهران رخ داد؟ (ذکر سه مورد)
۶. از آثار و نتایج نهضت بیدارگری اسلامی به رهبری امام خمینی (ره) یک مورد را بنویسید.
۷. رابطه علت و معلولی کدام یک از گزینه‌های زیر صحیح نیست؟

۱- حرام اعلام کردن تقیه توسط امام خمینی	⇐	حمله به مدرسه فیضیه
۲- عزای عمومی در نوروز ۱۳۴۲	⇐	اعتراض به سیاست‌های رژیم پهلوی
۳- تبعید امام خمینی به ترکیه	⇐	تحریم فراندوم اصول شش‌گانه
۴- رحلت آیت‌الله بروجردی	⇐	اجرای اصلاحات مورد نظر آمریکا

۸. دو مورد از آثار و نتایج نهضت بیدارگری اسلامی را به رهبری امام خمینی (ره) بنویسید.
۹. حمله به مدرسه فیضیه قم و مدرسه طالبیه تبریز چه پیامدهایی به دنبال داشت؟
۱۰. لایحه کاپیتولاسیون چگونه به تصویب رسید و مفاد آن چه بود؟
۱۱. چرا و چگونه مأموران رژیم در فروردین ۱۳۴۲ به فیضیه قم حمله کردند؟
۱۲. همزمان با فیضیه قم در کدام شهر این فاجعه تکرار شد؟
۱۳. پیامدهای حملات رژیم به فیضیه و طالبیه چه بود؟ (۲ مورد)
۱۴. عکس‌العمل امام (در اعلامیه معروف) نسبت به حادثه فیضیه چه بود؟
۱۵. پس از کدام رویداد امام تقیه را تحریم و شاه‌دوستی را با غارتگری و جنایت و ... مساوی دانست؟

الف) برگزاری فراندوم اصول شش‌گانه انقلاب سفید	⇐	ب) قیام ۱۵ خرداد
ج) تصویب لایحه انجمن‌های ایالتی و ولایتی	⇐	د) حادثه فیضیه
۱۶. امام خمینی (ره) پس از حمله رژیم به مدرسه فیضیه قم در اعلامیه معروف خود، شاه‌دوستی را با چه چیزی مساوی دانست؟

الف) حمایت از شاه	⇐	ب) حمایت از رژیم
ج) غارتگری، جنایت و تجاوز به احکام اسلام	⇐	د) مبارزه با قوانین اسلامی
۱۷. واکنش جامعه پس از دستگیری امام در خرداد ۱۳۴۲ چه بود؟
۱۸. کدام نخست‌وزیر رژیم پهلوی درباره کشتار مردم در ۵ مرداد ۴۲ اعتراف می‌کند که شاه دستور تیراندازی داده است؟

الف) علی امینی	ب) زاهدی	ج) اسدا ... علم	⇐	د) بختیار
----------------	----------	-----------------	---	-----------
۱۹. دستگیری امام خمینی در خرداد ۱۳۴۲ چه واکنشی در جامعه ایجاد کرد؟

۲۰. کدام یک از موارد زیر از نتایج قیام ۱۵ خرداد نمی باشد؟
 الف) افزایش رشد سیاسی در روحانیت و حوزه های علمیه
 ب) فراگیری نهضت و به صحنه آوردن عموم مردم
 ج) ضد استعماری و ضد استبدادی بودن قیام
 د) افزایش جاذبه های گروه های سیاسی و تکامل مبارزه
۲۱. پس از برکناری علم و روی کار آمدن حسنعلی منصور چه تغییر محسوسی در سیاست خارجی رژیم به وجود آمد؟
۲۲. حسنعلی منصور با دخالت چه کسانی روی کار آمد و موجب نگرانی دولت مردان حامی کدام کشور در ایران شد؟
 الف) آمریکایی ها — انگلیسی ها
 ب) انگلیسی ها — آمریکایی ها
 ج) انگلیسی ها — روس ها
 د) روس ها — انگلیسی ها
۲۳. لایحه کاپیتولاسیون چه امتیازی به آمریکایی ها می داد؟
۲۴. سیزده آبان ۴۳ چه اتفاقی افتاد و تبعید امام به ترکیه چه واکنش داخلی و خارجی را در برداشت؟
۲۵. عاقبت حسنعلی منصور چه شد و به جای او چه کسی آمد؟
۲۶. محمد بخارایی، یکی از اعضای هیئت های موفقه اسلامی چه شخصی را به جرم خیانت به کشور در جلوی مجلس شورای ملی، ترور کرد؟
 الف) رزم آرا (ب) حسنعلی منصور (ج) هویدا (د) زاهدی
۲۷. قیام ۱۵ خرداد ۱۳۴۲ چه دستاوردهایی داشت؟
۲۸. حمله به مدرسه فیضیه با چه هدفی انجام شد؟
۲۹. درست یا نادرست بودن گزینه های زیر را مشخص کنید.
- | | | | |
|-----|--|------|--------|
| الف | فرانندوم انقلاب سفید در ۱۵ خرداد ۱۳۴۲ برگزار شد. | درست | نادرست |
| ب | پس از حسینعلی منصور امیرعباس هویدا به نخست وزیری منصوب شد. | درست | نادرست |
۳۰. دو مورد از آثار نهضت بیداری اسلامی را بنویسید.
۳۱. علت دستگیری و تبعید امام خمینی (ره) در آبان ۱۳۴۳ چه بود؟
۳۲. سه مورد از آثار و نتایج نهضت بیدارگری اسلامی به رهبری امام خمینی (ره) را بنویسید.

۱. مقایسه پدیده‌های تاریخی:

- دیدگاه «چپ‌گرایان» و «ملّی‌گرایان» را به عنوان دو گروه از مخالفان رژیم پهلوی با هم مقایسه کنید.

۲. چرا حزب رستاخیز همانند یک سازمان امنیتی جدید در ذیل ساواک تلقی شده است؟

۳. درآمد و ثروت و سود کلان اعضای خانواده پهلوی از چه مواردی بود؟ (ذکر چهار مورد)

۴. کدام یک از شماره‌های سمت چپ با گزینه‌های سمت راست در ارتباط است. (در ستون سمت چپ یک مورد اضافی است.)

الف) دوران نخست‌وزیری او اوج استبداد و دیکتاتوری محمدرضاشاه در ایران است.	۱) اسدالله علم
ب) در ۱۵ خرداد ۴۲ دستور کشتار بی‌رحمانه مردم را صادر کرد.	۲) علی امینی
ج) یکی از اعضای هیئت‌های مؤتلفه اسلامی به نام محمد بخارایی او را ترور کرد.	۳) امیرعباس هویدا
	۴) حسنعلی منصور

۵. جاهای خالی را با کلمات زیر تکمیل کنید. (دو مورد اضافی است.)

(چپ‌گرایان - فاجعه سینما رکس - راهپیمایی روز عید فطر - ملّی‌گرایان)

الف) اغلب اعتقادی به تغییر رژیم سلطنتی پهلوی نداشتند و معتقد بودند باید اصل سلطنت را پذیرفت ولی در جهت کاهش خودکامگی شاه تلاش کرد.

ب) در پی آموزگار مجبور به استعفا شد و جعفر شریف‌امامی به نخست‌وزیری منصوب شد.

۶. محمدرضا شاه قدرتش را بر چه پایه‌هایی استوار کرده بود؟

۷. کدام مقامات توسط شاه عزل و نصب یا انتخاب می‌شدند؟

۸. کدام شخصیت‌ها برای احیای هویت دینی و بازگشت به خویشتن تلاش‌های فرهنگی گسترده کردند؟ (ذکر دو مورد)

۹. محمدرضا پهلوی قدرتش را بر چه پایه‌هایی استوار ساخته بود؟

۱۰. متن زیر را بخوانید و به سؤالات داده شده پاسخ مناسب دهید.

در میان اسناد به دست آمده از سفارت آمریکا در تهران: محمدرضاشاه به دموکراسی به عنوان پدیده‌ای بسیار مجزا از جو فرهنگی و سیاسی می‌نگرد. به نظر او ایران تنها تحت حکومت‌های بسیار متمرکز و مستبد قادر بوده است به عظمت دست یابد. در این زمینه، حزب رستاخیز ملت ایران را می‌توان قدمی دیگر به سوی افزایش تسلط بر این جامعه دانست. حزب رستاخیز حائز مکانیسمی است که علاوه بر ایجاد امکان راه‌یابی در فعالیت سیاسی، وسیله‌ای قانونی نیز برای شناسایی مخالفین نامطلوب باشد. بنای حزب رستاخیز بر این نظریه شاه است، که معترضان به برنامه او در ایران باید بین زندان، تبعید یا محو شدن، یکی را انتخاب کنند.

الف) به نظر محمدرضاشاه، ایران تحت چه حکومت‌هایی می‌تواند به عظمت دست یابد؟

ب) بنای حزب رستاخیز براساس کدام نظریه محمدرضاشاه استوار بود؟

۱۱. برنامه‌های فرهنگی رژیم پهلوی در فاصله ۱۳۴۲ تا ۱۳۵۶ ش چه اهدافی را تعقیب می‌کرد؟

۱۲. عملکرد ساواک و نیروهای امنیتی رژیم پهلوی از ۱۳۴۲ تا ۱۳۵۶ ش چگونه بود؟

۱۳. روی کار آمدن دولت هویدا آغاز چه دوره‌ای از حکومت محمدرضا شاه است؟

۱۴. راز دوام نخست‌وزیری هویدا که به مدت ۱۳ سال طول کشید چه بود؟

الف) دیوان‌سالاری دولتی (ب) دربار و ارتش (ج) خشونت و ترور (د) مطیع محض اوامر شاه

۱۵. خرید تسلیحات سنگین آمریکایی چه تأثیری بر اقتصاد ایران داشت؟

۱۶. پایه‌های حکومت محمدرضا شاه بر چه اصولی استوار بود؟

الف) دیوان‌سالاری دولتی (ب) دربار و ارتش (ج) وابستگی به غرب (د) موارد الف و ب صحیح است.

۱۷. درآمد حاصل از فروش نفت از سال‌های ۵۲ تا ۵۶ در چه زمینه‌هایی هزینه می‌شد؟

۱۸. شاه به‌طور متوسط، سالیانه بیش از چند درصد از بودجه دولت را صرف هزینه‌های نظامی می‌کرد؟

الف) ۸۱ درصد (ب) ۳۱ درصد (ج) ۴۱ درصد (د) ۱۱ درصد

۱۹. مهم‌ترین منابع کسب درآمد اعضای خاندان پهلوی را بنویسید؟
۲۰. هدف رژیم از تبعید امام به نجف اشرف چه بود؟
۲۱. فعالیت‌های امام در دوران تبعید چه بود؟
۲۲. امام خمینی در تاریخ ۱۳ مهرماه ۱۳۴۴ از ترکیه به چه نقطه‌ای تبعید شد؟
الف) کویت ب) نجف ج) فرانسه د) عربستان
۲۳. شدیدترین برخوردها میان مبارزان انقلابی و نیروهای امنیتی رژیم پهلوی در چه زمانی صورت گرفت؟
الف) از سال‌های ۱۳۵۷ به بعد ب) از سال‌های ۱۳۲۰ تا ۱۳۵۷
ج) از سال‌های ۱۳۵۰ به بعد د) بین سال‌های ۱۳۴۲ تا ۱۳۵۷
۲۴. انجمن‌های اسلامی دانشجویی به چه منظوری تشکیل شده بود و بر چه محورهایی فعالیت می‌کرد؟
۲۵. کدام گروه سیاسی در مبارزات خود علیه رژیم شاه، به مبارزه در چهارچوب قانون اساسی معتقد بود و خط مشی مسلحانه نداشت؟
الف) فدائیان اسلام ب) چپ‌گرایان ج) مسلمانان انقلابی د) مجاهدین خلق
۲۶. گروه اول یعنی مسلمانان انقلابی با چه رویکرد و اعتقادی وارد صحنه مبارزه شدند؟
۲۷. ملی‌گرایان برای مبارزه چه روشی را در پیش گرفتند؟
۲۸. مخالفان رژیم پهلوی در فاصله ۱۳۴۲ تا ۱۳۵۶ ش، شامل چه گروه‌هایی بودند؟
۲۹. اهداف و انگیزه‌های محمدرضا شاه از برگزاری جشن‌های ۲۵۰۰ ساله چه بود؟
۳۰. به چهار مورد از فعالیت‌های سیاسی و فرهنگی امام خمینی (ره) در دوران تبعید اشاره کنید.
۳۱. مشخص کنید که این موارد مربوط به کدام‌یک از گروه‌های مخالف رژیم پهلوی در فاصله ۱۳۴۲ تا ۱۳۵۶ بودند.
الف: تنها راه رهایی جنگ مسلحانه بود.
ب: اغلب آنها اعتقادی به تغییر رژیم سلطنتی پهلوی نداشتند.
ج: بهترین راه مبارزه با شاه افزایش آگاهی عمومی و بسیج همگانی مردم بود.

۱. هریک از موارد سمت چپ با کدامیک از عبارات سمت راست در ارتباط است؟ (در ستون سمت چپ یک مورد اضافی است.)

الف) به بهانه اختلاف بر سر بودجه نظامی توسط شاه از نخست‌وزیری برکنار شد.	۱- شریف امامی
ب) شاه بعد از اعلام ایجاد فضای باز سیاسی در مرداد ۱۳۵۶ او را به نخست‌وزیری منصوب کرد.	۲- اسدالله علم
ج) انتخاب او به نخست‌وزیری در واقع حاصل توافق شاه و انگلستان با استفاده از فرصت انتخابات ریاست‌جمهوری آمریکا بود.	۳- امیرعباس هویدا
د) در مقام نخست‌وزیر و به فرمان شاه، دستور کشتار بی‌رحمانه مردم در ۱۵ خرداد ۱۳۴۲ را صادر کرد.	۴- علی امینی
	۵- جمشید آموزگار

۲. عظمت راهپیمایی روز عید فطر در سال ۱۳۵۷ چه تأثیری بر آمریکا، شاه و دولت داشت؟

۳. چرا پیروزی کارتر در انتخابات آمریکا، در ابتدا به منزله شکست شاه تلقی شد؟

۴. توصیف، فهرست و طبقه‌بندی اجزا یا ویژگی‌های پدیده‌های تاریخی:

الف) کدام عوامل بر باور مردم درباره نقش ساواک در آتش‌سوزی سینما رکس آبادان تاثیر گذاشت؟ (ذکر دو مورد)

ب) سولیوان آخرین سفیر آمریکا در ایران نسبت به کدام موارد، کارتر را متهم به نفاق می‌کرد؟ (ذکر دو مورد)

ج) امام خمینی برای حفظ پایه‌های دین و استقلال ایران چه امری را ضروری می‌دانست؟

د) تشکل انجمن‌های اسلامی دانشجویان محور فعالیت خود را بر کدام موارد متمرکز ساخت؟ (ذکر دو مورد)

ه) چه عواملی به دولت امکان داد که تظاهرکنندگان در واقعه ۱۵ خرداد را سرکوب کند؟ (ذکر دو مورد)

و) در مهر ۱۳۴۱ کدام موارد از قانون انجمن‌های ایالتی و ولایتی توسط هیئت دولت تغییر کرد؟ (ذکر دو مورد)

۵. شورای امنیت ملی و وزارت امور خارجه آمریکا چه نظری درباره چگونگی مقابله با انقلاب اسلامی داشتند؟

۶. پس از واقعه ۱۷ شهریور ۱۳۵۷، در درون کاخ سفید بر سر چگونگی مقابله با انقلاب اسلامی، چه اختلافاتی وجود داشت؟

۷. عکس‌العمل دولت آمریکا را نسبت به کشتار مردم ایران در ۱۷ شهریور ۱۳۵۷ توضیح دهید.

۸. چرا پیروزی کارتر در انتخابات، در ابتدا به منزله شکست شاه تلقی شد؟

۹. چرا دولت کارتر خود را مدافع حقوق بشر معرفی کرد؟

۱۰. اقدامات آموزگار بعد از منصوب شدن به نخست‌وزیری چه بود؟

۱۱. در اجرای سیاست فضای باز سیاسی کارتر در ایران بعد از هویدا چه کسی به نخست‌وزیری رسید؟

الف) از هاری (ب) جمشید آموزگار (ج) شریف امامی (د) شاپور بختیار

۱۲. سفر کارتر به ایران در سال ۵۶ چه رابطه‌ای با انتشار مقاله علیه امام خمینی داشت؟

۱۳. کدام رئیس‌جمهور آمریکا پس از روی کار آمدن، ایران را جزیره ثبات در یکی از پر آشوب‌ترین نقاط جهان خواند؟

الف) جرج واشینگتن (ب) کارتر (ج) بوش (د) ریکان

۱۴. واکنش مردم قم پس از انتشار مقاله توهین‌آمیز به امام چه بود؟

۱۵. مقاله توهین به امام در روزنامه اطلاعات چه عنوانی داشت و هدف مقاله چه بود؟ چرا؟

۱۶. انتشار مقاله معروف به ایران و استعمار سرخ و سیاه در روزنامه اطلاعات علیه امام خمینی (شاهره) توسط چه کسی صورت گرفت؟

الف) شاه (ب) آمریکا (ج) انگلیس (د) اسرائیل

۱۷. انتشار مقاله توهین‌آمیز روزنامه اطلاعات در ۱۷ دی ۱۳۵۶ چه واکنش‌هایی را در جامعه ایجاد کرد؟

۱۸. عامل فاجعه سینما رکس آبادان چه بود؟ چرا؟

۱۹. در پی فاجعه سینما رکس آبادان چه کسی مجبور به استعفا شد و کدام شخص با تظاهر شعار آشتی ملی به نخست‌وزیری منصوب شد؟

الف) آموزگار — شریف امامی (ب) شریف امامی — آموزگار

ج) آموزگار — بختیار (د) بختیار — آموزگار

۲۰. آموزگار پس از چه رویدادی مجبور به استعفا شد و به جای او چه کسی با چه شعاری آمد؟

۲۱. تظاهرات گسترده مردم تهران پس از نماز عید فطر ۵۷ چه پیامدهایی داشت؟

۲۲. حادثه ۱۷ شهریور ۵۷ چه بود؟

۲۳. در درون کاخ سفید بر سر چگونگی مقابله با انقلاب اسلامی، چه اختلافاتی به وجود آمد؟

۲۴. سولیوان، آخرین سفیر آمریکا در ایران نسبت به سیاست‌های دوگانه حقوق بشر و سیاست‌های سرکوب‌گرایانه آمریکا برای مهار انقلاب اسلامی، چه کسی را متهم به نفاق کرد؟

الف) شاه (ب) کارتر (ج) ریگان (د) ویلسون

۲۵. کدام واقعه موجب سقوط دولت آموزگار گردید؟

الف) راهپیمایی تاسوعا و عاشورا (ب) فاجعه سینما رکس آبادان

ج) قیام ۱۹ دی و ۱۷ شهریور (د) شعار فضای باز سیاسی کارتر

۲۶. درستی یا نادرستی عبارتهای زیر را مشخص کنید.

الف) پس از آموزگار، شریف امامی با شعار آشتی ملی به نخست‌وزیری منصوب شد.

۲۷. در سال ۱۳۵۷ در چه شهری حکومت نظامی شد؟

الف) اصفهان (ب) تهران (ج) شیراز (د) مشهد

۲۸. شعار کارتر رئیس‌جمهور آمریکا چه بود؟

۲۹. شعار آشتی ملی مربوط به دوره کدام نخست‌وزیر است؟

الف) بختیار (ب) آموزگار (ج) شریف امامی (د) امینی

۳۰. محمدرضا شاه برای هماهنگی با برنامه حقوق بشر کارتر، رئیس‌جمهور آمریکا در سال ۱۳۵۶، چه تغییر و تحولاتی در ایران ایجاد کرد؟

۳۱. در جاهای خالی کلمات مناسب قرار دهید.

الف) مقاله معروف روزنامه اطلاعات در ۱۷ دی ۱۳۵۶ امام خمینی را مورد توهین قرار داد.

۳۲. برگزاری مجالس ختم سید مصطفی خمینی چه پیامدی را به دنبال داشت؟

۳۳. کاربرد شواهد و مدارک تاریخی:

متن زیر را بخوانید و به سؤالات داده‌شده پاسخ مناسب دهید.

«در جریان انتخابات آذرماه سال ۱۳۵۵ ش / ۱۹۷۶ م آمریکا، جیمی کارتر، رئیس‌جمهور شد. کارتر با شعار «حقوق بشر» و «فضای باز سیاسی» در کشورهای تحت سلطه آمریکا، وارد عرصه رقابت‌های انتخاباتی شد. پیروزی او، در ابتدا به منزله شکست شاه تلقی شد، زیرا کارتر نامزد دمکرات‌ها بود و شاه در مبارزه انتخاباتی، هزینه زیادی برای پیروزی رقیب او از حزب جمهوری‌خواه کرده بود. براساس راهبرد جمهوری‌خواهان، شاه نیز نقش ژاندارمی منطقه را برای آمریکا ایفا می‌کرد و هزینه‌های تأمین امنیت کشورهای همجوار، برعهده ایران بود.»

الف) در راهبرد جمهوری‌خواهان برای پیروزی در مبارزه انتخاباتی آذرماه، چه نقشی به شاه داده شد و هدف آن نقش چه بود؟

ب) کارتر با چه شعارهایی کشورهای تحت سلطه آمریکا را وارد عرصه رقابت‌های انتخاباتی کرد؟

۱. از هاری در اولین اقدام برای ایجاد کاهش نارضایتی و برقراری آرامش چه کرد و امام خمینی چه واکنشی نشان داد؟
۲. چه رویدادی در سال ۱۳۵۷ به منزله یک رفراندوم (همه‌پرسی) برای پایان حکومت پهلوی بود؟
۳. امام خمینی (ره) در دی ماه ۱۳۵۷ «شورای انقلاب اسلامی» را با چه وظایفی تشکیل داد؟
۴. هجرت امام خمینی به پاریس چه پیامدهایی را در پی داشت؟
۵. چرا امام خمینی از عراق اخراج شد؟
۶. تصور شاه و آمریکا از اقامت امام در فرانسه چه بود؟
۷. سیزده آبان ۵۷ چه اتفاقاتی پیش آمد و پیامد آن چه بود؟
۸. شاه در ۱۵ آبان ۵۷ قبل از معرفی از هاری، طی نطقی چه اعترافی کرد؟
۹. چرا برپایی تظاهرات عاشورای ۵۷ به منزله یک همه‌پرسی عمومی تلقی شد؟
۱۰. قطعنامه عاشورای ۵۷ توسط چه کسی خوانده شد؟
۱۱. دولت آمریکا در دوره نخست‌وزیری بختیار چه سیاستی نسبت به ایران اتخاذ کرد؟
۱۲. دلیل اعزام هاینر به ایران چه بود؟ وظایف ژنرال هاینر در مأموریت به ایران را بنویسید.
۱۳. شاه و همسرش پس از تشکیل شورای سلطنت در چه تاریخی از ایران گریختند؟
- الف) ۱۲ بهمن ۵۷ ب) ۲۶ دی ۵۷ ج) ۱۲ دی ۵۷ د) ۲۶ آذر ۵۷
۱۴. شاه در چه تاریخی از ایران گریخت و پیامد این فرار در داخل ایران چه بود؟
۱۵. کدام سران گروه‌های سیاسی و روحانیون برجسته و مبارز برای هماهنگی مبارزات به ملاقات امام خمینی به پاریس شتافتند؟
- الف) آیت اله طالقانی و آیت اله خامنه‌ای ب) آیت اله رفسنجانی و آیت اله مهدوی کنی
ج) آیت اله مطهری و آیت طالقانی د) آیت اله بهشتی و آیت اله مطهری
۱۶. امام خمینی (ره) در چه تاریخی به ایران بازگشت؟
- الف) ۱۲ بهمن ۵۷ ب) ۲۲ بهمن ۵۷ ج) ۱۲ بهمن ۵۸ د) ۲۲ بهمن ۵۸
۱۷. دولت موقت چگونه شکل گرفت؟
۱۸. انقلاب اسلامی ایران در چه تاریخی به پیروزی رسید؟
- الف) ۱۲ بهمن ۵۷ ب) ۲۲ بهمن ۵۷ ج) ۱۲ فروردین ۵۸ د) ۲۶ دی ۵۷
۱۹. در ۲۱ بهمن ۵۷ در ایران چه اتفاقی افتاد؟
۲۰. شورای انقلاب به دستور چه کسی و با چه وظیفه‌ای تشکیل شد؟
۲۱. درست یا نادرست بودن گزینه‌های زیر را مشخص کنید.
- الف** با پیشنهاد شورای انقلاب ابوالحسن بنی‌صدر به‌عنوان نخست‌وزیر دولت موقت انتخاب شد. درست نادرست
۲۲. هدف از تشکیل شورای انقلاب چه بود؟
۲۳. گزینه صحیح را انتخاب کنید.
- الف** قطعنامه راهپیمایی روز عاشورای ۱۳۵۷ توسط قرائت شد.
- الف) آیت الله کاشانی ب) آیت الله بهشتی ج) آیت الله مطهری د) امام خمینی (ره)
۲۴. از هاری برای برقراری آرامش به چه اقداماتی دست زد؟

۱. دو مورد از وجوه مشترک گروهک‌های ضد انقلاب را بنویسید.
 ۲. امام خمینی در حکم خود چه وظایفی را برای دولت موقت تعیین کرد؟ (ذکر دو مورد)
 ۳. جمله‌های صحیح یا غلط را مشخص کنید.
- الف** امام خمینی (ره)، مردم و نیروهای انقلابی، «اصل ولایت فقیه» را «ضد دیکتاتوری» و «مخالف استبداد» دانستند.
۴. مهم‌ترین دسیسه‌ها و توطئه‌های آمریکا را بر ضد انقلاب اسلامی بر شمارید.
 ۵. گروه‌های ضدانقلاب خواستار چه تغییراتی در انقلاب اسلامی بودند؟
 ۶. مهندس مهدی بازرگان چگونه به نخست وزیری رسید؟
 ۷. بعد از پیروزی انقلاب چه کسی به‌عنوان اولین نخست وزیر کشور از سوی امام خمینی (ره) منصوب گردید؟
- الف) مهدی بازرگان ب) آیت‌اله خامنه‌ای ج) محمدعلی رجایی د) محمدجواد باهنر
۸. شرطی که امام برای نخست وزیری بازرگان در نظر گرفت چه بود و دولت او چه وظایفی از طرف امام داشت؟
 ۹. نظام جدید سیاسی ایران بعد از پهلوی چگونه تعیین شد؟
 ۱۰. با برگزاری همه پرسی در ۱۲ فروردین ۵۸ چند درصد از مردم به جمهوری اسلامی رأی دادند؟
- الف) ۹۸٫۲ ب) ۱۰۰٫۰ ج) ۸۸٫۲ د) ۹۲٫۸
۱۱. چه روزی به عنوان روز جمهوری اسلامی تعیین گردیده است؟
 ۱۲. قانون اساسی جمهوری اسلامی چگونه تدوین و تصویب شد؟
 ۱۳. شورای نگهبان چه وظایفی دارد؟
 ۱۴. کدام اصل از اصول قانون اساسی را امام خمینی (ره) ضد دیکتاتوری و مخالف استبداد دانسته‌اند؟
 ۱۵. پس از پیروزی انقلاب اسلامی چه نهادهایی با چه اهدافی برای هر یک تشکیل شد؟
 ۱۶. آمریکا برای مقابله با جمهوری اسلامی دست به چه توطئه‌هایی زد؟
 ۱۷. گروه‌های ضد انقلاب، خواهان چه تغییرات عمده‌ای در انقلاب اسلامی بودند؟
 ۱۸. نام چند گروه سیاسی معروف مخالف جمهوری اسلامی را نام ببرید.
 ۱۹. اصلی‌ترین گروه‌های سیاسی پس از انقلاب را نام ببرید.
 ۲۰. بارزترین نمونه‌های آشوب‌های منطقه‌ای که توسط عوامل استکبار، به منظور تجزیه بخشی از میهن اسلامی طراحی شد، کدام غائله بود؟
- الف) بلوچستان ب) کردستان ج) مجاهدین خلق د) کمونیست‌ها
۲۱. وجوه مشترک بیشتر گروه‌های ضد انقلابی چه بود؟
 ۲۲. چه عواملی موجب استعفای دولت موقت (دولت بازرگان) شد؟
 ۲۳. چه عواملی باعث استعفای مهندس بازرگان گردید؟
- الف) ملاقات محرمانه او با مشاور امنیت ملی کارتر ب) ورود شاه به آمریکا
- ج) تفکر غرب گرایانه د) موارد الف و ب
۲۴. پس از استعفای بازرگان جریان مملکت به دست چه کسی سپرده شد؟
 ۲۵. چهار وظیفه دولت موقت چه بود؟
 ۲۶. پس از پیروزی انقلاب اسلامی کدام نهادهای انقلابی شکل گرفتند؟

۲۷. جمله‌های صحیح و غلط را مشخص کنید.

الف با پیشنهاد شورای انقلاب ابوالحسن بنی‌صدر به‌عنوان نخست‌وزیر دولت موقت انتخاب شد.

۲۸. امام خمینی چه وظایفی را به دولت موقت محول کرد؟

۲۹. تدوین و تصویب قانون اساسی به‌عهده چه کسانی بود؟

۱. پس از استعفای مهندس بازرگان کدام نهاد جریان امور مملکت را به دست گرفت و زمینه برگزاری کدام انتخابات را فراهم آورد؟

۲. درستی یا نادرستی عبارات زیر را مشخص کنید.

(الف) ترور حاج مهدی عراقی و دکتر مفتاح توسط گروهک چپ التقاطی فُرقان انجام گرفت.

(ب) یکی از اعضای فداییان اسلام به نام محمد بخارایی، حسنعلی منصور را به جرم خیانت به کشور، در جلوی مجلس شورای ملی ترور کرد.

(ج) تصویب نامه انجمن‌های ایالتی و ولایتی مقدمه اجرای حرکتی در جهت خواست آمریکایی‌ها برای جلوگیری از نفوذ شوروی در ایران بود که بعدها از سوی شاه و دربار انقلاب سفید نام گرفت.

۳. گزینه مناسب را انتخاب کنید.

(الف) کدام یک از شهدای محراب نیست؟

(۱) آیت‌الله مدنی در تبریز (۲) آیت‌الله دستغیب در شیراز

(۳) آیت‌الله صدوقی در یزد (۴) آیت‌الله میرزای شیرازی در تهران

(ب) کدام کشور از کشورهای خاستگاه اولیه بیداری اسلامی محسوب نمی‌شود؟

(۱) مصر (۲) عثمانی (۳) هند (۴) سوریه

(ج) برای اولین بار نظریه حکومت مشروطه مشروعه توسط کدام شخصیت تبیین شد؟

(۱) شهید شیخ فضل‌الله نوری (۲) آیت‌الله حاج شیخ محمدحسین نائینی

(۳) استاد حسن البناء (۴) امام خمینی (ره)

۴. تعریف اصطلاحات یا مفاهیم تاریخی:

(الف) انقلاب فرهنگی:

(ب) گروه مسلمانان انقلابی:

۵. اظهار نظر و قضاوت:

(الف) به نظر شما چرا اجرای سیاست «تحد برای پیشرفت» در دوره ریاست جمهوری کِنِدی درباره ایران از اهمیت خاصی برخوردار بود؟

(ب) به نظر شما به چه منظور در اسفند ۱۳۵۸ شورای نگهبان تشکیل شد؟

۶. جاهای خالی را با کلمات زیر تکمیل کنید. (سه مورد اضافی است)

(آیت‌الله بهشتی - سپهبد زاهدی - محمد بخارایی - آیت‌الله مفتاح - خلیل طهماسبی - قوام السلطنه)

(الف) پس از استعفای دکتر مصدق از نخست‌وزیری، محمدرضاشاه را مأمور تشکیل کابینه کرد.

(ب) حسنعلی منصور به جرم خیانت به کشور توسط یکی از اعضای هیئت‌های مؤتلفه اسلامی ترور شد.

(ج) پس از پیروزی انقلاب، حزب جمهوری اسلامی با مدیریت تأسیس گردید.

۷. در دوره ریاست جمهوری بنی‌صدر، بین جریان اصولگرا (انقلابی و حزب‌الله) و جریان لیبرال و چپ، چه اختلاف‌هایی بروز کرد؟

۸. اولین رئیس جمهور ایران که بود؟ و چگونه انتخاب شد؟

۹. اولین رئیس جمهور ایران پس از پیروزی انقلاب چه نام داشت؟

(الف) آیت‌الله خامنه‌ای (ب) ابوالحسن بنی‌صدر (ج) محمدعلی رجایی (د) محمدجواد باهنر

۱۰. چرا امام خمینی ره فرماندهی کل قوا را به بنی‌صدر واگذار کرد؟

۱۱. در دوره ریاست جمهوری بنی‌صدر دسته بندی احزاب و گروه‌ها چگونه بود؟

۱۲. ترور شخصیت‌های مهم کشور در اول سال ۱۳۵۸ توسط چه گروهی انجام شد؟

۱۳. مرحله دوم ترورها در ایران توسط چه گروهی انجام شد؟
۱۴. ترورهای روحانیون و شخصیت‌های سیاسی و مبارز انقلاب توسط کدام گروه‌ها صورت می‌گرفت؟
- الف) گروه مجاهدین خلق (ب) حزب توده (ج) گروهک چپ التقاطی «فرقان» (د) کمونیست
۱۵. هفت تیر سال ۶۰ چه اتفاقی افتاد؟
۱۶. ۸ شهریور سال ۶۰ چه اتفاقی افتاد؟
۱۷. کدام یک از شخصیت‌های زیر از شهدای محراب محسوب نمی‌شود؟
- الف) آیت‌اله دستغیب (ب) آیت‌اله مدنی (ج) آیت‌اله صدوقی (د) آیت‌اله طالقانی
۱۸. در مرحله اول ترورهای فیزیکی کدام یک از شخصیت‌های طراز اول کشور ترور شدند و توسط چه گروهی؟
۱۹. ترور آیت‌اله مطهری توسط کدام گروه انجام شد؟
- الف) مجاهدین خلق (ب) حزب توده (ج) فداییان اسلام (د) فرقان
۲۰. دشمنان انقلاب اسلامی برای سقوط انقلاب دست به چه اقداماتی زدند؟ (۴ مورد)
۲۱. انقلاب فرهنگی در چه شرایطی و با چه هدفی انجام شد؟
۲۲. ترور شخصیت در انقلاب اسلامی ایران از چه زمانی شکل گرفت؟
- الف) قبل از پیروزی انقلاب (ب) بعد از پیروزی انقلاب (ج) در دهه اول (د) در دهه دوم
۲۳. علت حمله نظامی به ایران چه بود و چرا ناکام ماند؟
۲۴. مخالفت دولت آمریکا و برخی کشورهای استعماری با برنامه هسته‌ای صلح‌آمیز ایران چیست؟
۲۵. کودتای نوژه را مختصر توضیح دهید؟
۲۶. کودتای نوژه همدان با برنامه ریزی کدام سازمان اطلاعاتی طرح‌ریزی شد؟
- الف) موساد (ب) سیا (ج) ساواک (د) کا. گ. ب
۲۷. عبارت‌های زیر را با کلمه مناسب پر کنید.
- الف) مرحله دوم ترورها در ایران توسط انجام شد.
۲۸. درستی یا نادرستی عبارت‌های زیر را مشخص کنید.
- الف) اولین رئیس‌جمهور ایران ابوالحسن بنی‌صدر بود، ولی حکم تنفیذ او توسط امام امضا نشد.
۲۹. پس از پیروزی انقلاب اسلامی در مرحله اول ترور شخصیت‌ها گروه نقش بیشتری داشت.
- الف) مجاهدین (ب) فدائیان (ج) نهضت آزادی (د) فرقان
۳۰. در تاریخ انقلاب اسلامی منظور از انقلاب فرهنگی چیست؟
۳۱. سه مورد از مهم‌ترین اقدامات تروریستی سازمان مجاهدین خلق در سال ۱۳۶۰ را بنویسید.
۳۲. بنی‌صدر چرا و چگونه از ریاست جمهوری عزل شد؟

۱. صدام چه موقع ندای صلح‌خواهی سر داد و واکنش سازمان ملل و دولتمردان ایرانی در قبال آن چه بود؟
 ۲. **توصیف، فهرست و طبقه‌بندی اجزا یا ویژگی‌های پدیده‌های تاریخی:**
الف) یک مورد از دلایل مخالفت روسیه با نهضت مشروطه ایران را بنویسید.
ب) دو مورد از ویژگی‌های حکومت رضاشاه را نام ببرید.
ج) دو مورد از اقداماتی که دولت انگلستان برای تضعیف دولت دکتر مصدق انجام داد را بنویسید.
د) محمدرضاشاه با تغییر قانون اساسی در پنجم اسفند ۱۳۲۷ چه اختیاراتی به دست آورد؟ (ذکر دو مورد)
ه) دو خواسته ایران که در قطعنامه ۵۹۸ شورای امنیت مورد توجه قرار گرفت، کدام است؟
 ۳. هدف اصلی صدام در حمله به ایران چه بود؟ و او در نامه به هاشمی رفسنجانی رئیس‌جمهور وقت ایران بر چه امری صحه گذاشت و در نتیجه کدام مرز تثبیت شد؟
 ۴. پس از رحلت امام خمینی (ره) کدام نهاد «حضرت آیت‌الله خامنه‌ای» را به مقام معظم رهبری انقلاب اسلامی برگزید؟
 ۵. در جریان جنگ تحمیلی، کدام شهر ایران بیش از ۲۰۰ بار مورد اصابت موشک قرار گرفت؟
 ۶. به نظر شما، رژیم بعثی عراق با چه تصویری در سی و یکم شهریور ۱۳۵۹ به ایران حمله کرد؟
 ۷. چرا در ابتدای جنگ، ارتش صدام به پیشرفت‌های سریع در خاک ایران موفق شد؟
 ۸. سابقه دشمنی دولتمردان عراق با ایران به چه زمانی برمی‌گردد؟
 ۹. در سال ۱۳۳۸ ش عبدالکریم قاسم، رئیس‌جمهور عراق چه ادعایی در مورد خاک ایران کرد؟
 ۱۰. اختلافات ایران و عراق در دوره پهلوی با وساطت چه کشوری و با امضای کدام قرارداد به پایان رسید؟
 ۱۱. چه عواملی باعث حمله عراق به ایران شد؟
 ۱۲. کدام کشورها در حمله به ایران از عراق حمایت کردند؟
 ۱۳. حمله موشکی صدام به شهرهای ایران با چه هدفی آغاز شد؟
 ۱۴. هدف رژیم بعثی عراق از طرح شایعه استفاده از سلاح‌های شیمیایی در شهرهای بزرگ ایران چه بود؟
 ۱۵. در قطعنامه ۵۹۸ سازمان ملل، کدام خواسته‌های ایران مورد توجه قرار گرفت؟
 ۱۶. پس از ارتحال امام خمینی چه کسی به جانشینی وی انتخاب شد؟
 ۱۷. هدف اصلی عراق در حمله به ایران چه بود؟
 ۱۸. پس از برقراری آتش بس و دو سال مذاکره میان وزرای خارجه ایران و عراق، صدام چه اقدامی انجام داد؟
 ۱۹. جنگ تحمیلی در چه تاریخی آغاز شد؟
 ۲۰. صدام حسین چه موقع ندای صلح‌خواهی سر داد؟
 ۲۱. چرا در ابتدای جنگ ارتش صدام پیشروی سریعی داشت؟
 ۲۲. نتیجه پیروزی‌های پی‌درپی ایران در جبهه‌های جنگ چه بود؟
 ۲۳. جمله‌های صحیح و غلط را مشخص کنید.
- الف)** پیروزی‌های پی‌درپی ایران در جنگ باعث تقویت وحدت ملی، آبادان از محاصره خارج و خرمشهر آزاد شد.
۲۴. چرا در ابتدا ایران آتش بس را نمی‌پذیرفت؟

۱. استقلال سیاسی به چه معناست؟
۲. **تعریف اصطلاحات یا مفاهیم تاریخی:**
الف) استقلال اقتصادی:
ب) دیکتاتوری مصلح:
۳. **توصیف، فهرست و طبقه‌بندی اجزا یا ویژگی‌های پدیده‌های تاریخی:**
الف) رؤس اصلی توطئه‌های آمریکا علیه ملت به‌پاخاسته ایران چه بود؟ (ذکر دو مورد)
ب) تلاش‌های فرهنگی گسترده شخصیت‌هایی همچون علامه طباطبایی، شهید مطهری، دکتر بهشتی و آیت‌الله خامنه‌ای و... در برابر مسخ فرهنگ و ارزش‌های جامعه ایرانی به چه منظوری صورت گرفت؟ (ذکر دو مورد)
ج) در قطعه‌نامه ۵۹۸، کدام دو خواسته ایران مورد توجه قرار گرفت؟
د) کدام یک از ارکان سیاست خارجی ما از دستاوردهای سیاسی مهم انقلاب اسلامی است؟
ه) تغییر قانون انجمن‌های ایالتی و ولایتی در مهر ۱۳۴۱ توسط هیئت دولت صورت گرفت، براساس آن کدام موارد از شرایط انتخاب‌شوندگان حذف شد؟
و) علی امینی در اولین قدم نخست‌وزیری‌اش چه درخواستی از شاه کرد؟
۴. شعار محوری و آرمان بنیادی انقلاب اسلامی ایران، «آزادی» را در کنار «استقلال» و «جمهوری اسلامی» قرار داده است، این به چه معناست؟
۵. دو مورد از مهم‌ترین دستاوردهای «سیاسی» انقلاب اسلامی را بنویسید.
۶. منظور از استقلال سیاسی، استقلال فکری و استقلال اقتصادی چیست؟
۷. سه مورد از دستاوردهای بزرگ اقتصادی انقلاب اسلامی را بنویسید.
۸. هدف‌های اصلی و عمده انقلاب اسلامی چه بود؟
۹. دستاوردهای اقتصادی انقلاب اسلامی را بنویسید؟
۱۰. استقلال فکری در هر کشوری چه زمانی حاصل می‌شود؟
۱۱. ارکان مهم سیاست خارجی جمهوری اسلامی چیست؟
۱۲. امام خمینی شرط اول استقلال را کدام بعد استقلال می‌داند؟
۱۳. دستاوردهای سیاسی انقلاب اسلامی را بنویسید؟
۱۴. استقلال اقتصادی به چه معناست؟
۱۵. ولایت فقیه به‌عنوان هسته مرکزی نظام جمهوری اسلامی دارای چه نوع مشروعیتی است؟
۱۶. جمهوری اسلامی یا مردم سالاری دینی متکی به چیست؟
۱۷. آزادی در شعار «استقلال، آزادی، جمهوری اسلامی» به چه معناست؟
۱۸. اولین نتیجه انقلاب اسلامی در داخل کشور چه بود؟
۱۹. مفهوم استقلال سیاسی چیست؟
۲۰. اصل «ولایت فقیه» ضامن چیست؟
۲۱. شرط تحقق استقلال فکری ملت ایران چیست؟
۲۲. دستاوردهای فرهنگی انقلاب اسلامی را بنویسید؟
۲۳. ابعاد متفاوت استقلال چیست؟
۲۴. دستاوردهای علمی و فناوری‌های نوین انقلاب اسلامی را بنویسید؟
۲۵. در زمینه فناوری هسته‌ای، انقلاب اسلامی چه دستاوردهایی داشته است؟
۲۶. امام خمینی شرط اول استقلال را استقلال دانسته‌اند.

۲۷. دو مورد از دستاوردهای فرهنگی انقلاب اسلامی را بنویسید.
۲۸. دو نمونه از دستاوردهای سیاسی و دو نمونه از دستاوردهای فرهنگی انقلاب اسلامی را بنویسید.
۲۹. انقلاب اسلامی از جنبه سیاسی در داخل کشور چه دستاوردهایی داشته است؟
۳۰. استقلال فکری را تعریف کنید.

۱. گزینه مناسب را انتخاب کنید.

الف) کدام یک از شهدای محراب نیست؟

- (۱) آیت‌الله مدنی در تبریز
(۲) آیت‌الله دستغیب در شیراز
(۳) آیت‌الله صدوقی در یزد
(۴) آیت‌الله میرزای شیرازی در تهران

ب) کدام کشور از کشورهای خاستگاه اولیه بیداری اسلامی محسوب نمی‌شود؟

- (۱) مصر
(۲) عثمانی
(۳) هند
(۴) سوریه

ج) برای اولین بار نظریه حکومت مشروطه مشروعه توسط کدام شخصیت تبیین شد؟

- (۱) شهید شیخ فضل‌الله نوری
(۲) آیت‌الله حاج شیخ محمدحسین نائینی
(۳) استاد حسن البنا
(۴) امام خمینی (ره)

۲. به سوالات زیر پاسخ کوتاه دهید.

الف) مهم‌ترین شاخصه رسمی و قانونی مشارکت سیاسی مردم چیست؟

ب) عمده‌ترین هدف بیداری اسلامی چیست؟

ج) افزایش خرید تسلیحات نظامی ایران از آمریکا موجب حضور گسترده چه گروهی در ایران شد؟

۳. ویژگی‌های بیداری اسلامی از نگاه حضرت آیت‌الله خامنه‌ای رهبر انقلاب اسلامی کدامند؟

۴. بیداری اسلامی را تعریف کنید.

۵. معنای لغوی بیداری اسلامی چیست؟

۶. اهداف بیداری اسلامی را نام ببرید.

۷. خاستگاه اولیه بیداری اسلامی در کدام کشورها بوده است؟

۸. در کشورهای خاستگاه و سرآغاز بیداری اسلامی چه اتفاقاتی رخ داد؟

۹. نقطه آغاز بیدار اسلامی کشورهای عثمانی و مصر و هند را بنویسید.

۱۰. به چهار مورد از عوامل زمینه‌ساز شکل‌گیری بیداری اسلامی اشاره کنید.

۱۱. ویژگی‌های مشترک بیداری اسلامی در کشورهای گوناگون را نام ببرید.

۱۲. چهار کشور مهم ، ، و خاستگاه اولیه بیداری اسلامی بوده است.

۱۳. متفکران و اندیشمندان مسلمان عرب، یکی از راه‌های رفع عقب‌ماندگی را در دانستند.

۱۴. که به رهبری مفتی جعفرحسین تأسیس شد، یکی از مهم‌ترین جریان‌های بیدارگری اسلامی در پاکستان بود.

۱۵. بیداری اسلامی در شبه‌قاره هند را توضیح دهید.

۱۶. بیداری اسلامی در جهان غرب را توضیح دهید.

۱۷. بیداری اسلامی در عثمانی و ترکیه را توضیح دهید.

۱۸. پس از فروپاشی امپراتوری عثمانی و شکل‌گیری کشور ترکیه، کمال در آن کشور به قدرت رسید.

۱۹. کمال آتاتورک پس از به قدرت رسیدن در ترکیه چه کرد؟

۲۰. پس از مرگ آتاتورک، اسلام‌گرایان در ترکیه چه کردند؟

۲۱. گروه‌های اسلام‌گرای ترکیه به چند دسته تقسیم شدند؟ نام ببرید.

۲۲. ویژگی‌های بارز بیداری اسلامی در ترکیه را بنویسید.

۲۳. سه مورد از علل ناکامی حرکت‌های بیداری اسلامی را در گذشته بنویسید.

۲۴. پیروزی انقلاب اسلامی چه آثاری بر جریان بیداری جهان اسلام داشت؟
۲۵. حضرت آیت‌الله خامنه‌ای در تعبیر بیداری، آن را و بیان می‌کنند.
۲۶. ارائه الگو برای حرکت‌های در بیداری اسلامی از جمله اهداف در دوران رهبری بوده است.
۲۷. آیت‌الله خامنه‌ای در نخستین روزهای سال ۱۳۹۰ در زمینه آزادی‌خواهانه ضداستبدادی و ضداستعماری در بیداری اسلامی چه گفتند؟
۲۸. حضرت آیت‌الله خامنه‌ای امواج بیداری اسلامی را از پیروزی انقلاب اسلامی به چند دوره تقسیم می‌کند؟
۲۹. بیداری اسلامی در تونس را توضیح دهید.
۳۰. بیداری اسلامی در مصر را توضیح دهید.
۳۱. بیداری اسلامی در لیبی را توضیح دهید.
۳۲. انواع بیداری اسلامی در کشورهای عربی را نام ببرید.
۳۳. بیداری اسلامی در بحرین را توضیح دهید.
۳۴. اصول انقلاب‌های کنونی در کشورهای اسلامی را بنویسید.
۳۵. عناصر هویتی بیداری اسلامی کنونی را نام ببرید.
۳۶. به سه مورد از پیامدهای امواج نوین بیداری اسلامی اشاره کنید.
۳۷. اقدامات شیخ فضل الله نوری را بنویسید.

۱. درستی یا نادرستی جملات زیر را بدون ذکر دلیل مشخص کنید.

الف

متخصصان برای بررسی ساختارهای مغز از نوار مغزی استفاده می‌کنند.

۲. در عبارتهای زیر کلمه مناسب داخل پرانتز را انتخاب کنید.

الف

در تشریح مغز گوسفند در سطح شکمی در حالی که نخاع به سمت پایین است، کیاسمای بینایی (بالتر - پایین‌تر) از برجستگی‌های چهارگانه قرار دارد.

۳. جاهای خالی را با کلمات مناسب پر کنید.

الف

مواد اعتیادآور با تأثیر بر بخش‌هایی از توانایی خودکنترلی فرد را کاهش می‌دهند.

۴. با توجه به دستگاه عصبی جانوران به پرسش‌ها پاسخ دهید.

الف

در طناب عصبی کدام جانور زیر، گره عصبی دیده نمی‌شود؟

پلاناریا جیرجیرک

ب

چرا در هیدر تحریک هر نقطه از بدن در همه سطح آن منتشر می‌شود؟

۵. در ارتباط با انواع تارهای ماهیچه اسکلتی، به پرسش‌ها پاسخ دهید.

الف

میزان پروتئین ذخیره‌کننده اکسیژن، در کدام نوع بیشتر است؟

۶. برای هر یک از جملات زیر یک دلیل علمی بیاورید.

الف

پس از انتقال پیام عصبی، مولکول‌های ناقل باقی‌مانده، باید از فضای همایه‌ای (سیناپسی) تخلیه شوند.

۷. ماده حاصل از تنفس بی‌هوازی در ماهیچه دوزنقه‌ای، کدام گیرنده حواس پیکری را تحریک می‌کند؟

۸. کدام نوع اسکلت در جانوران برخلاف انواع دیگر، ضمن کمک به حرکت، وظیفه حفاظتی ندارد؟

۹. درستی یا نادرستی هر یک از عبارتهای زیر را بدون ذکر دلیل مشخص کنید.

الف

در دستگاه عصبی، رسیدن پیام عصبی از هر دو نوع رشته عصبی به جسم سلولی یک نورون امکان‌پذیر است.

۱۰. در هر یک از عبارتهای زیر جای خالی را با کلمات مناسب کامل کنید.

الف

شبکه عصبی مجموعه‌ای از یاخته‌های عصبی در دیواره بدن هیدر است که با هم ارتباط دارند.

۱۱. درستی یا نادرستی هر یک از موارد زیر را بدون ذکر دلیل مشخص کنید.

الف

در تصویر مقابل که مربوط به دارینه یک یاخته عصبی است، هسته یاخته در سمت الف قرار می‌گیرد.

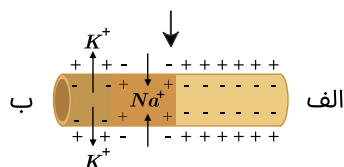

۱۲. در هر یک از عبارتهای زیر، جاهای خالی را با کلمات مناسب پر کنید.

الف

زمانی که پتانسیل عمل از +۳۰ به سمت صفر می‌رود، کانال‌هایی که دریچه آنها به سمت یاخته قرار دارد، بسته هستند.

۱۳. برای هر یک از موارد زیر یک دلیل علمی بنویسید.

الف

مرکزی در مغز که تحت تأثیر مواد اعتیادآور موجب آزاد شدن دوپامین می‌شود، می‌تواند در تشکیل حافظه نقش داشته باشد.

۱۴. در ارتباط با مغز، موارد مرتبط را از ستون‌های الف و ب مشخص کنید. (یکی از موارد ستون ب به دو مورد از ستون الف مرتبط می‌شود)

الف	ب
۱) قشر مخ	الف) مرکز اصلی تنفس
۲) بالاترین بخش از ساقه مغز	ب) فشار خون
۳) هیپوتالاموس	ج) حرکت
۴) پایین‌ترین بخش از ساقه مغز	د) ایجاد حافظه کوتاه‌مدت
۵) هیپوکامپ	ه) تفکر

۱۵. درستی یا نادرستی جمله‌های زیر را بدون ذکر دلیل مشخص کنید.

الف

پایین‌ترین بخش مغز همانند هیپوتالاموس در تنظیم ضربان قلب نقش دارد.

۱۶. برای کامل کردن هر یک از عبارات‌های زیر، از بین کلمات داخل پرانتز، کلمه مناسب را انتخاب کنید.

الف

در شاخه بالارو پتانسیل عمل، کانالی که دریچه آن به سمت خارج قرار دارد (باز - بسته) می‌باشد.

۱۷. جاهای خالی زیر را با کلمات مناسب پر کنید.

الف

قسمتی از مغز به نام در تبدیل حافظه کوتاه‌مدت به حافظه بلندمدت نقش دارد.

۱۸. در مورد سیستم عصبی به سوالات زیر پاسخ دهید.

الف

علت بالا بودن سرعت هدایت پیام عصبی در رابط‌های بین دو نیمکره مخ چیست؟

ب

مولکول‌های ناقل باقی‌مانده در فضای همایه‌ای (سیناپسی) علاوه بر جذب دوباره به یاخته پیش‌همایه‌ای، به چه روش دیگری تخلیه می‌شوند؟

پ

اعصابی که با اثر بر ماهیچه‌های حلقوی چشم باعث تنگ شدن مردمک می‌گردند چه اثری بر میزان فشارخون دارند؟

ت

نقش مایع مغزی - نخاعی در حفاظت از مغز چیست؟

۱۹. در مسیر انعکاس عقب کشیدن دست در هنگام برخورد با جسم داغ، سیناپس کدام نورون رابط، از نوع مهارکننده است؟

۲۰. درستی یا نادرستی جملات زیر را بدون ذکر دلیل مشخص کنید.

الف

با توجه به تشریح مغز گوسفند، می‌توان گفت اپی‌فیز عقب‌تر از اجسام مخطط است.

۲۱. هریک از عبارات‌های زیر را با کلمات مناسب کامل کنید.

الف

بخش مشخص‌شده در تصویر مقابل در حفظ مایع اطراف سلول‌های عصبی نقش دارد.

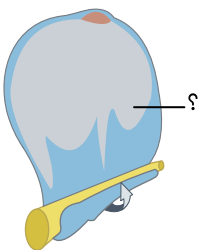

۲۲. در هریک از موارد زیر، کدام بخش از اعصاب خودمختار تأثیرگذار هستند؟

الف) برقراری حالت آرامش ب) کاهش فشارخون ج) افزایش تعداد تنفس د) افزایش جریان خون به ماهیچه اسکلتی

۲۳. کدام یک هم در بخش خاکستری و هم در بخش سفید مغز یافت می‌شود؟

۱) جسم یاخته‌ای ۲) رشته‌های عصبی میلین‌دار ۳) یاخته‌های پشتیبان ۴) رشته‌های عصبی بدون میلین

۲۴. با توجه به روند تکامل سیستم عصبی در جانوران مختلف، به سوالات زیر پاسخ دهید.

الف) در کدام دسته از جانوران گره عصبی وجود ندارد؟

ب) در طناب عصبی کدام گروه از جانوران گره عصبی وجود دارد؟

۲۵. سد خونی- مغزی پرده‌های مننژ، از جنس است.

(۱) همانند- بافت پوششی (۲) برخلاف- بافت پوششی (۳) همانند- بافت عصبی (۴) برخلاف- بافت عصبی

۲۶. کدامیک در سطح بالاتری از مغز قرار گرفته است؟

(۱) پل مغزی (۲) برجستگی‌های چهارگانه (۳) تالاموس (۴) هیپوتالاموس

۲۷. کدام بخش مغز وظیفه تنظیم تعداد ضربان قلب را برعهده دارد؟

(۱) پل مغزی (۲) تالاموس (۳) زیرنهنج (۴) برجستگی‌های چهارگانه

۲۸. در پشت ساقه مغز، را می‌توان یافت.

(۱) مخچه (۲) تالاموس (۳) هیپوتالاموس (۴) هیپوکامپ

۲۹. چند مورد از موارد زیر صحیح نیست؟

(الف) دو نیمکره مخ به‌طور هم‌زمان از همه بدن اطلاعات دریافت می‌کنند.

(ج) محل پردازش اولیه اطلاعات حسی و حرکتی در تالاموس است.

(ب) پل مغزی در تنظیم فعالیت‌هایی مثل ترشح بزاق و اشک نقش دارد.

(د) لیمبیک یکی از اجزای هیپوکامپ است.

(۱) مورد ۱ (۲) مورد ۲ (۳) مورد ۳ (۴) مورد ۴

۳۰. اطلاعات از کدامیک از بخش‌های زیر به مخچه ارسال نمی‌شود؟

(۱) مغز (۲) نخاع (۳) اندام‌های حسی (۴) هیپوکامپ

۳۱. کدامیک درباره ریشه شکمی عصب نخاعی صدق می‌کند؟

(۱) پیام حرکتی را به نخاع می‌آورد. (۲) حاوی جسم یاخته‌ای نورون‌های حرکتی است.

(۳) اطلاعات حسی را از نخاع خارج می‌کند.

(۴) شامل بخشی از نورون‌های حرکتی است.

۳۲. در دستگاه عصبی محیطی کدامیک یافت نمی‌شود؟

(۱) نورون حسی (۲) نورون حرکتی (۳) نورون رابط (۴) عصب

۳۳. با توجه به شکل، به سوالات زیر پاسخ دهید.

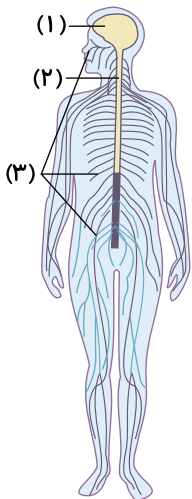

الف قسمت‌های خواسته شده را نام‌گذاری کنید.

ب قسمت‌های (۱) و (۲) توسط کدام استخوان‌ها محافظت می‌شوند؟

۳۴. با توجه به شکل، به سوالات زیر پاسخ دهید.

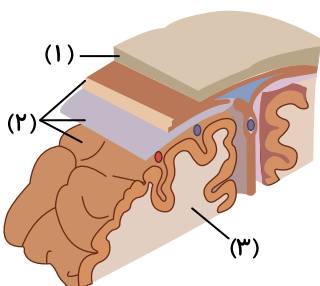

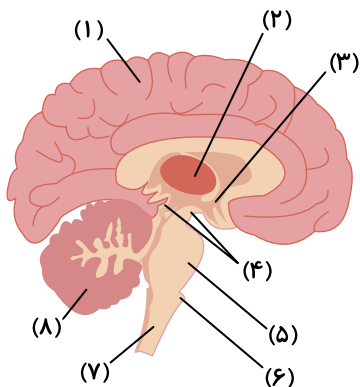

الف) قسمت‌های خواسته‌شده را نام‌گذاری کنید.

ب) مابین لایه‌های قسمت (۲) توسط چه مایعی پر می‌شود؟

پ) قسمت‌های اصلی شماره (۳) را نام ببرید.

۳۵. با توجه به شکل، به سوالات زیر پاسخ دهید.

الف) قسمت‌های خواسته‌شده را نام‌گذاری کنید.

ب) تقویت اطلاعات حسی در کدام قسمت انجام می‌شود؟

پ) کدام قسمت در تنظیم ترشح بزاق نقش دارد؟

ت) کدام قسمت مرکز بلع است؟

ث) برجستگی‌های چهارگانه در کدام قسمت قرار دارد؟

ج) درخت زندگی در کدام قسمت دیده می‌شود؟

۳۶. با توجه به شکل، به سوالات زیر پاسخ دهید.

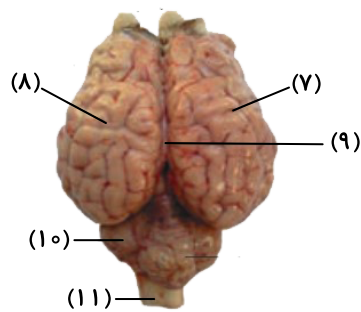
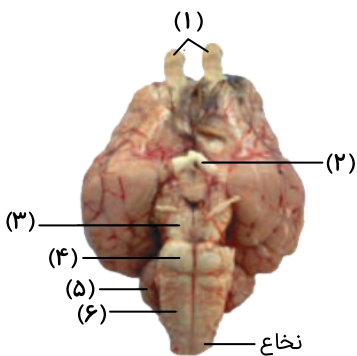

الف) قسمت‌های خواسته‌شده را نام‌گذاری کنید.

ب) بالاترین قسمت ساقه مغزی کدام قسمت است؟

پ) مرکز تنظیم ترشح بزاق کدام قسمت است؟

ت) مرکز انعکاس‌های عطسه و سرفه کدام قسمت است؟

۳۷. با توجه به شکل، به سوالات زیر پاسخ دهید.

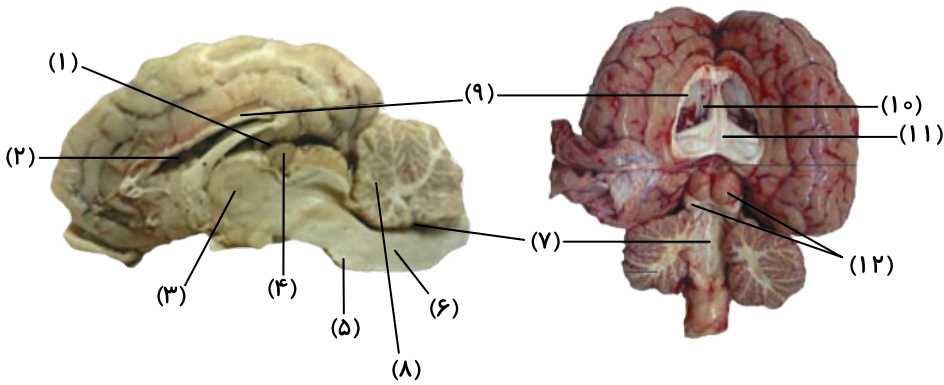

الف

قسمت‌های خواسته شده را نام گذاری کنید.

ب

کدام قسمت بخشی از مغز میانی است؟

پ

بین مخچه و پل مغزی کدام بطن مغزی دیده می‌شود؟

ت

محل پردازش اولیه و تقویت اطلاعات حسی کدام قسمت است؟

۳۸. با توجه به شکل، به سوالات زیر پاسخ دهید.

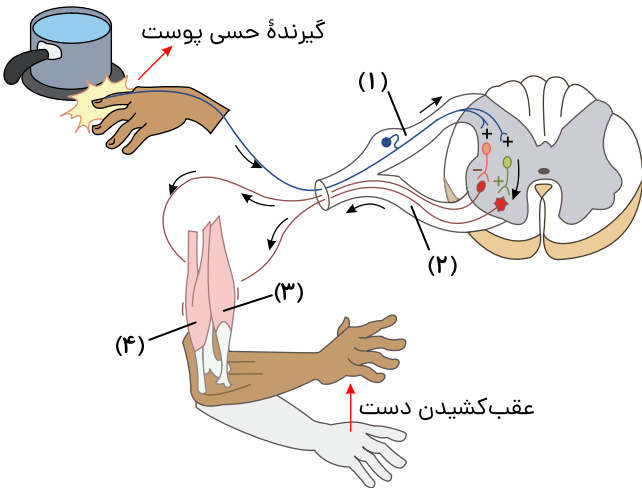

الف

قسمت‌های خواسته شده را نام گذاری کنید.

ب

در این شکل چند سیناپس دیده می‌شود؟

پ

در این شکل چند سیناپس دیده می‌شود؟

ت

در این شکل چند سیناپس خارج نخاعی دیده می‌شود؟

۳۹. با توجه به شکل‌ها، به سوالات زیر پاسخ دهید.

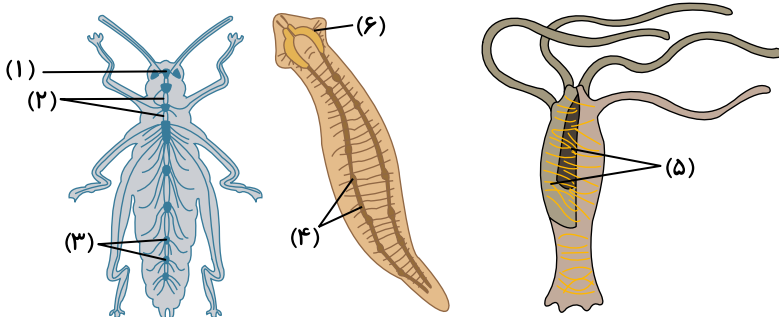

الف

قسمت‌های خواسته شده را نام گذاری کنید.

ب

ساده‌ترین دستگاه عصبی مربوط به کدام شکل است؟

پ

مغز کدام جانور دارای دو گره عصبی است؟

ت

کدام جانور دارای یک طناب عصبی شکمی است؟

۴۰. چند مورد صحیح است؟

الف) انتقال پیام عصبی در رشته‌های عصبی میلین‌دار سریع‌تر از رشته‌های بدون میلین است.

ب) میلین از عبور یون‌ها از غشا جلوگیری می‌کند.

ج) در محل گره رانویه، تبادل یون‌ها با محیط بیرون ممکن نیست.

د) هدایت پیام عصبی در رشته‌های میلین‌دار به صورت جهشی است.

(۱) مورد ۱ (۲) مورد ۲ (۳) مورد ۳ (۴) مورد ۴

۴۱. در فضای سیناپسی کدام یک یافت نمی‌شود؟

(۱) ناقل عصبی (۲) یون‌های Na^+

(۳) ریزکیسه‌های حاوی ناقل عصبی (۴) آنزیم‌های تجزیه‌کننده

۴۲. در انتقال پیام عصبی به یاختهٔ پس‌سیناپسی، کدام یک ممکن نیست رخ دهد؟

(۱) ورود ناقل عصبی به یاختهٔ پس‌سیناپسی (۲) تجزیهٔ ناقل عصبی در فضای سیناپسی

(۳) بازجذب دوبارهٔ ناقل عصبی به یاختهٔ پیش‌سیناپسی (۴) تغییر نفوذپذیری غشای یاختهٔ پس‌سیناپسی

۴۳. سیناپس دو یاختهٔ عصبی همواره از به یاختهٔ پس‌سیناپسی است.

(۱) دندریت (۲) آکسون (۳) جسم یاخته‌ای (۴) پایانهٔ آکسون

۴۴. در پتانسیل عمل، فعالیت کدام یک با صرف انرژی همراه است؟

(۱) کانال دریچه‌دار سدیمی (۲) کانال دریچه‌دار پتاسیمی (۳) کانال نشتی (۴) پمپ سدیم - پتاسیم

۱. در عبارت‌های زیر کلمه مناسب داخل پرانتز را انتخاب کنید.

الف

برای تشخیص بالا و پایین چشم گاو، فاصله عصب بینایی را تا (عدسی - قرنیه) در نظر می‌گیرند.

۲. در رابطه با حواس ویژه انسان به پرسش‌ها پاسخ دهید.

الف

لرزش کدام دریچه، سبب تغییر نفوذپذیری غشای گیرنده‌های شنوایی می‌شود؟

ب

اولین سیناپس گیرنده‌های بویایی در کدام بخش دستگاه عصبی مرکزی تشکیل می‌شود؟

۳. در ارتباط با گیرنده خط جانبی در ماهی به پرسش‌ها پاسخ دهید.

الف

ساختار آن مشابه کدام گیرنده حس ویژه در انسان است؟

ب

وجود این گیرنده‌ها چه کمکی به ماهی می‌کند؟

۴. جاهای خالی را با کلمات مناسب کامل کنید.

الف

برای دیدن اشیاء دور:(۱)..... ماهیچه مزگانی \Leftarrow کشیده شدن تارهای آویزی \Leftarrow باعث(۲)..... ضخامت عدسی

۵. ماده حاصل از تنفس بی‌هوازی در ماهیچه دوزنقه‌ای، کدام گیرنده حواس پیکری را تحریک می‌کند؟

۶. درستی یا نادرستی هریک از عبارت‌های زیر را بدون ذکر دلیل مشخص کنید.

الف

آسه‌های (آکسون‌های) گیرنده‌های بویایی پیش از رسیدن به پیاز بویایی، دسته‌بندی شده و اعصاب بویایی را تشکیل می‌دهند.

۷. در هریک از عبارت‌های زیر جای خالی را با کلمات مناسب کامل کنید.

الف

ماده حساس به نور در پخته‌های گیرنده چشم، اندازه‌های تقریباً برابری دارند.

۸. برای کامل کردن هریک از عبارت‌های زیر، از بین کلمات داخل پرانتز، کلمه مناسب را انتخاب کنید.

الف

برای تشکیل تصویر واضح و تشخیص رنگ‌های جسم در فردی سالم، در نور کم انقباض ماهیچه‌های (شعاعی / حلقوی) عنبیه ضروری است.

۹. طرح زیر مغز ماهی را نشان می‌دهد.

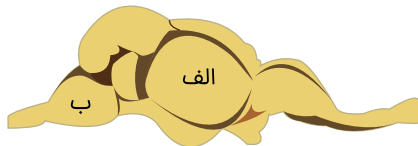
**الف**

قسمت‌های (الف و ب) را نام‌گذاری کنید.

ب

لوب‌های بویایی ماهی، نسبت به کل مغز جانور از لوب‌های بویایی انسان بزرگ‌ترند. این مطلب چه واقعیتی را درباره حس بویایی ماهی نشان می‌دهد؟

۱۰. هریک از عبارت‌های ستون (A) با یکی از موارد ستون (B) در ارتباط است. شماره مربوط به عبارت‌های ستون (B) را در پاسخ‌نامه بنویسید. (یک مورد در ستون

(B) اضافه است.)

ستون A	ستون B
الف) پیاز بویایی	۱) زوائد سیتوپلاسمی با طول متفاوت
ب) آسیمیک	۲) زلالیه
ج) لکه زرد	۳) درک درست مزه غذا
د) پوشش ژلاتینی	۴) گیرنده‌های نوری که ماده حساس به نور کمتری دارند.
	۵) عنبیه

۱۱. درستی یا نادرستی هریک از موارد زیر را بدون ذکر دلیل مشخص کنید.

الف

تشخیص جزئیات اجسام و درک رنگ توسط گیرنده‌های مخروطی انجام می‌گیرد.

۱۲. در هریک از عبارتهای زیر، جاهای خالی را با کلمات مناسب پر کنید.

الف

در چشم شخصی که دور را خوب نمی‌بیند، نسبت به شخص سالم، فاصله اولین محل همگرایی نور تا لکه زرد می‌یابد.

۱۳. برای کامل کردن هریک از عبارتهای زیر از بین کلمات داخل پرانتز، کلمه مناسب را انتخاب کنید.

الف

هنگام تشریح چشم، عصب بینایی چشمی که در سمت نیمکره تخصص یافته برای ریاضیات قرار دارد، به سمت (چپ - راست) خم می‌شود.

۱۴. برای هریک از موارد زیر یک نقش بنویسید.

الف

ماهیه‌های بخش رنگین پشت قرنیه چشم در انسان

۱۵. برای هریک از موارد زیر یک دلیل علمی بنویسید.

الف

هنگام سرماخوردگی امکان سرایت برخی عفونت‌ها از حلق به گوش میانی وجود دارد.

۱۶. در رابطه با گیرنده‌های مختلف در جانوران به سؤالات زیر پاسخ دهید.

الف

کدام یک از انواع حس‌های پیکری، در پوست انسان گیرنده ندارد؟

ب

بیشتر فضای تشکیل دهنده هر واحد بینایی در چشم مرکب را کدام یاخته‌ها اشغال کرده‌اند؟

پ

بخشی از گوش انسان که معادل بخش نشان داده شده در تصویر مقابل است، در مجاورت کدام استخوان گوش میانی قرار گرفته است؟

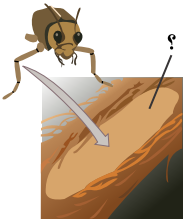

۱۷. با توجه به شکل زیر، به سؤالات پاسخ دهید.

الف) نام بخش شماره (۲) چیست؟

ب) شماره (۱) به کدام قسمت از یک واحد مستقل بینایی متصل است؟

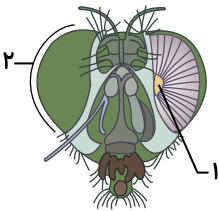

۱۸. دلیل هر یک از عبارتهای زیر را بنویسید.

الف) لکه زرد در دقت و تیزبینی اهمیت دارد.

ب) هوا از راه شیپور آستانش وارد گوش میانی می‌شود.

۱۹. به سؤالات زیر پاسخ دهید:

الف) برای اصلاح بیماری چشم در تصویر، از کدام نوع عدسی استفاده می‌شود؟

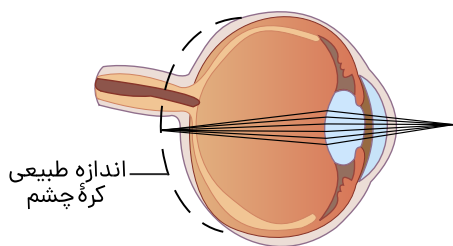

ب) شاخهٔ (عصب) شنوایی در تصویر، مربوط به کدام بخش از یاخته‌های عصبی است؟

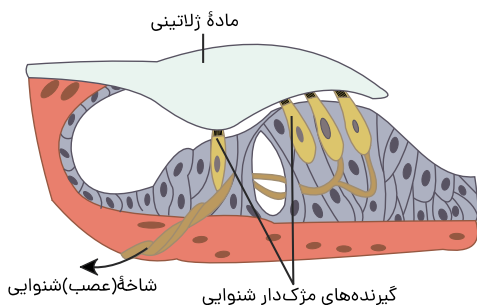

ج) مطابق شکل جوانهٔ چشایی در کتاب درسی، طول گیرنده‌های چشایی بیشتر است یا یاخته‌های پشتیبان؟

د) بزرگ‌ترین بخش در مغز یک ماهی، در ارتباط با کدام حس است؟

۲۰. پس از تغییر شکل در دارینهٔ گیرندهٔ فشار، چگونه پیام عصبی ایجاد می‌گردد؟

۲۱. در ارتباط با چشم، موارد مرتبط را از ستون‌های الف و ب مشخص کنید. (در ستون ب ۳ مورد اضافه است.)

الف	ب
۱) ماهیچهٔ تنگ‌کنندهٔ مردمک	الف) محل تمرکز پرتوهای نوری در فرد سالم
۲) لایهٔ رنگدانه‌دار چشم	ب) انقباض ماهیچه‌های جسم مژگانی
۳) دقت و تیزبینی	ج) اعصاب افزایش‌دهندهٔ تعداد تنفس
۴) مطالعهٔ کتاب درسی	د) لایهٔ متصل به جسم مژگانی
	ه) اعصاب کاهش‌دهندهٔ فشار خون
	و) استراحت ماهیچه‌های جسم مژگانی
	ز) بخشی در امتداد محور نوری کرهٔ چشم

۲۲. دلیل هر یک از عبارتهای زیر را بنویسید.

الف) با برخورد نور به شبکه، پیام عصبی ایجاد می‌شود.

ب) در بیماری آستیگماتیسم، تصویر واضحی روی شبکه تشکیل نمی‌شود.

۲۳. پس از لرزش دریاچهٔ بیضی، طی چه مراحل یاخته‌های مژک‌دار حلزون گوش تحریک می‌شوند؟

۲۴. درستی یا نادرستی جمله‌های زیر را بدون ذکر دلیل مشخص کنید.

الف) با نزدیک کردن کتاب به چشم و انقباض ماهیچه‌هایی که به صورت حلقه‌ای بین مشیمیه و عنبیه قرار دارند، عدسی ضخیم‌تر می‌شود.

۲۵. برای کامل کردن هر یک از عبارتهای زیر، از بین کلمات داخل پرانتز، کلمهٔ مناسب را انتخاب کنید.

الف

لرزش دریاچه بیضی و تحریک یاخته‌های مژک‌دار در تصویر (۲ - ۱) پیام شنوایی را به مغز می‌برد.

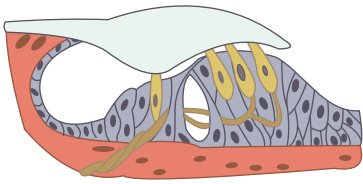

۱

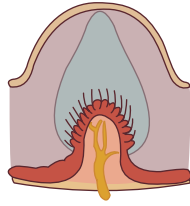

۲

۲۶. جاهای خالی زیر را با کلمات مناسب پر کنید.

الف

اولین محل همگرایی نور در ساختار چشم انسان، مواد غذایی مورد نیاز خود را از می‌گیرد.

۲۷. در رابطه با گیرنده‌ها به سوالات زیر پاسخ دهید.

الف

در بخشی از شبکه که در امتداد محور نوری کره چشم قرار دارد، تعداد کدام نوع از گیرنده‌های نوری، بیشتر است؟

ب

گیرنده میزان اکسیژن در آئورت، چه نوع گیرنده حسی می‌باشد؟

پ

گیرنده نشان داده شده در تصویر مقابل چه نام دارد؟

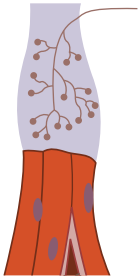

۲۸. برای هر یک از موارد زیر یک دلیل علمی بنویسید.

الف

تشخیص شکار در تاریکی توسط مار زنگی

۲۹. درستی یا نادرستی جملات زیر را بدون ذکر دلیل مشخص کنید.

الف

گیرنده درد در ماهیچه‌های اسکلتی به دنبال انباشته شدن یک ماده شیمیایی تحریک می‌شود.

۳۰. هر یک از عبارتهای زیر را با کلمات مناسب کامل کنید.

الف

گیرنده‌های فرورسوخ در مار زنگی سبب تشخیص موجود زنده در می‌شود.

۳۱. برای کامل کردن هر یک از عبارتهای زیر، از بین کلمات داخل پرانتز، کلمه مناسب را انتخاب کنید.

الف

استخوانی به نام (چکشی - رکابی) به دریاچه بیضی متصل است.

۳۲. گیرنده فشار، کدام بخش نورون حسی است؟

۳۳. در مورد چشم انسان به سوالات زیر پاسخ دهید:

الف

تصویر مقابل کدام یک از بیماری‌های چشمی را نشان می‌دهد؟

چشم سالم

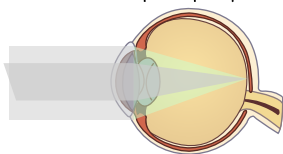

چشم بیمار

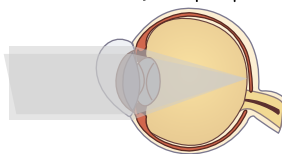

ب

بخشی که به شکل حلقه‌ای دور محل استقرار عدسی است، چه نام دارد؟

پ

هنگامی که از نزدیک به تصویر یک نقاشی به صورت دقیق نگاه می‌کنیم، قطر عدسی چشم چه تغییری می‌کند؟

ت حجم ماده زله‌ای چشم شخصی، کمتر از حد طبیعی می‌باشد، برای اصلاح دید او از چه نوع عدسی استفاده می‌شود؟
 ۳۴. درستی یا نادرستی جملات زیر را بدون ذکر دلیل مشخص کنید.

الف با تغییر شکل پوشش اطراف گیرنده فشار، در انتهای دارینه نورون حسی، پتانسیل عمل نقطه به نقطه ایجاد می‌شود.
 ۳۵. هر یک از عبارتهای زیر را با کلمات مناسب کامل کنید.

الف اولین همایه (سیناپس) بین گیرنده‌های بویایی و یاخته‌های عصبی در انجام می‌گیرد.
 ۳۶. برای کامل کردن هر یک از عبارتهای زیر، از بین کلمات داخل پرانتز، کلمه مناسب را انتخاب کنید.

الف در جوانه‌های چشایی تعداد یاخته‌های پشتیبان (کمتر / بیشتر) از گیرنده‌های چشایی است.
 ۳۷. در رابطه با ساختار چشم، به سوالات زیر پاسخ دهید.

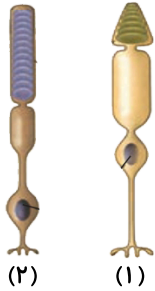

الف بخشی که به شکل حلقه‌ای اطراف محل استقرار عدسی است، چه نام دارد؟

ب در زمان تشریح چشم گاو اگر زلالیه شفاف نباشد، چه دلیلی می‌تواند داشته باشد؟

پ فقط با ذکر شماره بگوئید نقص در عملکرد کدام یک از یاخته‌های نوری مقابل موجب عدم تشخیص رنگ‌ها می‌شود.

ت فاصله عصب بینایی تا قرنیه برای تشخیص کدام ویژگی چشم گاو کاربرد دارد؟

۳۸. با توجه به حواس جانوران، به سوالات زیر پاسخ کوتاه دهید:

الف موهای حسی روی پاهای مگس دارای چه نوع گیرنده‌ای می‌باشد؟

ب گیرنده‌های نوری برخی حشرات، علاوه بر نور مرئی کدام پرتوهای نور خورشید را نیز دریافت می‌کنند؟

۳۹. جای خالی را با عبارت مناسب پر کنید.

الف یاخته یا بخشی از آن که اثر محرک را دریافت کرده و می‌تواند آن را به پیام عصبی تبدیل کند، نامیده می‌شود.

ب گیرنده‌های حسی براساس به پنج دسته کلی مکانیکی، شیمیایی، دمایی، نوری و درد طبقه‌بندی می‌شوند.

پ محرک به روش‌های گوناگون نفوذپذیری غشای گیرنده به را تغییر می‌دهد.

ت گیرنده‌های انتهای دندریت آزادند و به آسیب بافتی پاسخ می‌دهند.

۴۰. کدام یک در مورد یک گیرنده حسی نمی‌تواند درست باشد؟

(۱) محرک را به پیام عصبی تبدیل می‌کند.

(۲) هر محرک گیرنده ویژه‌ای در بدن تحریک می‌کند.

(۳) گیرنده‌های حسی انسان گوناگون‌اند.

(۴) گیرنده حسی الزاماً یک یاخته عصبی نیست.

۴۱. کدام یک در رابطه با تأثیر محرک بر گیرنده، زودتر از بقیه اتفاق می‌افتد؟

(۱) تغییر پتانسیل غشای گیرنده

(۲) تغییر نفوذپذیری غشای گیرنده به یون‌ها

(۳) ایجاد یک پیام عصبی

(۴) دریافت اثر محرک

۴۲. کدام گیرنده سازش پیدا نمی‌کند؟

(۱) لمس

(۲) بویایی

(۳) فشار

(۴) درد

۴۳. گیرنده تماس گیرنده جزو حواس ویژه نیست.

(۱) مانند - بینایی

(۲) برخلاف - دما

(۳) مانند - حس وضعیت

(۴) برخلاف - درد

۴۴. گیرنده‌های دما هستند.

(۱) نورون‌های حسی

(۲) دندریته‌های نورون‌های حسی

(۳) یاخته‌های غیرعصبی

(۴) پایانه‌های دندریته‌های نورون‌های حسی

۴۵. کدام یک جزء گیرنده مکانیکی محسوب نمی‌شود؟

(۱) فشار

(۲) تماس

(۳) ارتعاش

(۴) درد

۴۶. چند مورد در ارتباط با گیرنده تماس صدق می‌کند؟

(الف) نوعی گیرنده مکانیکی در پوست و بافت‌های دیگر است.

(ب) علاوه بر تماس، با ارتعاش نیز تحریک می‌شود.

(ج) تعداد گیرنده‌های تماس در بخش‌های مختلف بدن متفاوت است.

(د) بخش‌هایی که گیرنده‌های تماس سطحی تری دارند، حساس‌ترند.

(۱) ۱ (۲) ۲ (۳) ۳ (۴) ۴

۱. درستی یا نادرستی جملات زیر را بدون ذکر دلیل مشخص کنید.

الف

در نور کم، میزان یون کلسیم در سیتوپلاسم تارهای ماهیچه‌ای شعاعی عنبیه، از میزان این یون در تارهای ماهیچه‌ای حلقوی بیشتر است.

۲. در عبارتهای زیر کلمه مناسب داخل پرانتز را انتخاب کنید.

الف

با توجه به شکل روبه‌رو، وسعت نوار روشن در سارکومرهای الف (بیشتر - کمتر) از ب است.

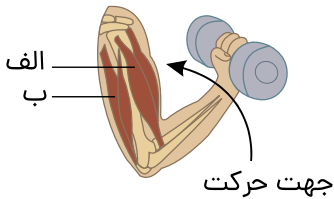

۳. فردی دارای پوکی در انتهای برآمده استخوان ران می‌باشد، به پرسش‌ها پاسخ دهید.

الف

کدام بافت استخوانی بیشتر تحت تأثیر پوکی قرار می‌گیرد؟

۴. در ارتباط با انواع تارهای ماهیچه اسکلتی، به پرسش‌ها پاسخ دهید.

الف

میزان پروتئین ذخیره‌کننده اکسیژن، در کدام نوع بیشتر است؟

ب

پل اتصالی اکتین و میوزین در کدام دو ورزشکار دوندۀ ماراتن یا وزنه‌بردار، سریع‌تر تشکیل و شکسته می‌شود؟

۵. با توجه به شکل بخش‌های تشکیل‌دهنده مفصل، به پرسش‌ها پاسخ دهید. (نوشتن شماره الزامی است).

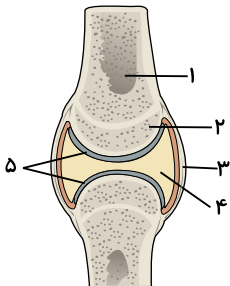

الف

در کدام شماره گیرنده حس وضعیت قرار گرفته است؟

ب

در کم‌خونی‌های شدید، مغز زرد موجود در کدام شماره می‌تواند به مغز قرمز تبدیل شود؟

۶. درستی یا نادرستی هریک از عبارتهای زیر را بدون ذکر دلیل مشخص کنید.

الف

در یک انسان بالغ همواره با افزایش سن، یاخته‌های استخوانی کم‌کار می‌شوند و تراکم توده استخوانی کاهش می‌یابد.

۷. در هریک از عبارتهای زیر جای خالی را با کلمات مناسب کامل کنید.

الف

بافت پیوندی احاطه‌کننده دسته تارها در انتها به‌صورت نواری محکم به نام درمی‌آیند.

۸. برای کامل کردن هریک از عبارتهای زیر، از بین کلمات داخل پرانتز، کلمه مناسب را انتخاب کنید.

الف

در هر (تارچه / سارکومر)، خط‌های Z یک تار ماهیچه‌ای، از دو طرف به رشته‌های اکتین متصل‌اند.

۹. درستی یا نادرستی هریک از موارد زیر را بدون ذکر دلیل مشخص کنید.

الف

استخوان نیم‌لگن که جزء بخش جانبی اسکلت انسان است، در مفصل گوی و کاسه‌ای خود در جهات مختلف حرکت می‌کند.

۱۰. در رابطه با مفصل به سؤالات زیر پاسخ دهید.

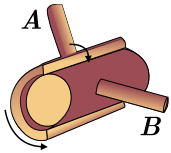

الف نوع مفصل شکل مقابل را مشخص کنید.

ب کدام استخوان در شکل (A یا B) نقش بازو را ایفا می‌کند؟

پ نوع استخوان‌های متصل به این مفصل را مشخص نمایید.

ت در این مفصل غضروف در تماس با کدام بافت استخوانی است؟

۱۱. در مورد مکانیسم انقباض ماهیچه به سؤالات زیر پاسخ دهید.

الف در انقباض ماهیچه طول سارکومر چه تغییری می‌کند؟

ب موج الکتریکی در غشای یاخته ماهیچه‌ای چگونه به وجود می‌آید؟

پ تأثیر یون‌های کلسیم بر اکتین چگونه است؟

۱۲. در هریک از عبارتهای زیر، جاهای خالی را با کلمات مناسب پر کنید.

الف آن دسته از تارهای ماهیچه اسکلتی که در افراد کم‌تحرك کمتر هستند، انرژی خود را بیشتر از راه تنفس به دست می‌آورند.

۱۳. برای کامل کردن هریک از عبارتهای زیر از بین کلمات داخل پرانتز، کلمه مناسب را انتخاب کنید.

الف بافت استخوانی (اسفنجی - فشرده) با ضخیم‌ترین لایه مننژ در تماس مستقیم است.

۱۴. برای هریک از موارد زیر یک نقش بنویسید.

الف سطح صیقلی غضروف سر استخوان‌ها، در محل مفصل‌های متحرك

۱۵. برای هریک از موارد زیر یک دلیل علمی بنویسید.

الف ماهیچه‌های اسکلتی چندهسته‌ای هستند.

۱۶. با توجه به شکل به پرسش‌های زیر پاسخ دهید.

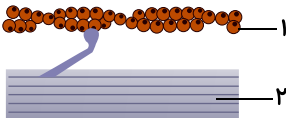

الف در یک سارکومر، کدام شماره در بخش روشن مجاور خط Z قرار دارد؟

ب یون‌های کلسیم در مرحله‌ای که تصویر روبه‌رو نشان داده است، از شبکه آندوپلاسمی خارج می‌شوند یا به درون شبکه آندوپلاسمی بازگردانده می‌شوند.

پ طول شماره ۲ در هنگام انقباض ماهیچه نسبت به زمان استراحت، چگونه خواهد بود؟

۱۷. در ارتباط با استخوان‌ها و اسکلت در انسان، به پرسش‌های زیر پاسخ دهید.

الف انتهای باریک‌تر استخوان ران، چه نوع مفصلی تشکیل می‌دهد؟

ب میله‌ها و صفحه‌های استخوانی در انتهای برآمده استخوان بازو یافت می‌شوند یا سطح بیرونی تنه این استخوان؟

۱۸. کدام ماهیچه‌های اسکلتی (مخطط)، به استخوان متصل نیستند؟ (۲ مورد)

۱۹. به سؤالات زیر پاسخ دهید.

الف) بافت پیوندی مشخص شده در شکل، در تشکیل چه ساختاری شرکت می کند؟

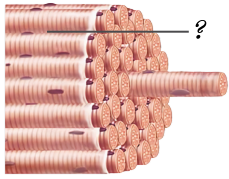

ب) در فرایند تغییر طول در یک سارکومر، در چه مواردی ATP به مصرف می رسد؟ (۲ مورد)

ج) در یک دوندۀ دوی ماراتون، کدام نوع تارهای ماهیچه ای سریع تر خسته می شوند؟

۲۰. موارد مشخص شده روی شکل های زیر را با توجه به آموخته های فصل سوم کتاب نامگذاری کنید.

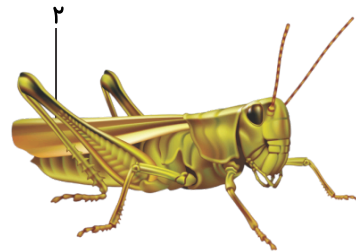
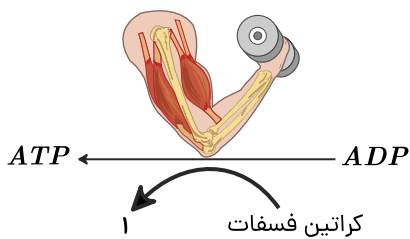

۲۱. استخوان های نیم لگن و جناغ به ترتیب از کدام سطوح جلویی و عقبی بدن مشاهده می شوند؟

۲۲. بخش مشخص شده در شکل زیر، از چه قسمت هایی تشکیل شده است؟

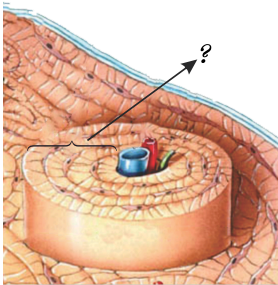

۲۳. پاسخ کوتاه دهید.

الف) در یک فرد سالم کدام نوع مغز استخوان، مجرای مرکزی استخوان بازو را پر می کند؟

ب) برای بررسی محل شکستگی استخوان از چه روشی استفاده می شود؟

ج) کدام یون در پوکی استخوان و انقباض ماهیچه ها نقش دارد؟

۲۴. با توجه به شکل، به سؤالات زیر پاسخ دهید.

الف) این شکل مربوط به مفصل ثابت است یا متحرک؟

ب) نقش بخش‌های (۱) و (۲) در مفصل چیست؟

ج) بخش (۳) از چه نوع بافتی تشکیل شده است؟

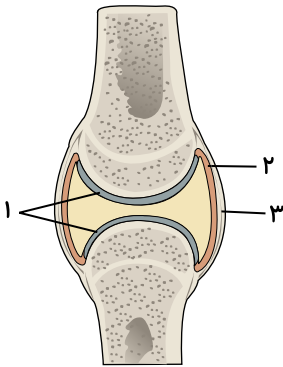

۲۵. به سؤالات زیر در رابطه با ماهیچه‌های اسکلتی پاسخ دهید.

الف) چرا یاخته‌های ماهیچه شُرینی، چند هسته‌ای هستند؟

ب) با انقباض ماهیچه، طول بخش تیره در سارکومر چه تغییری می‌کند؟

ج) با توقف پیام عصبی انقباض، یون‌های کلسیم با چه روشی به شبکه آندوپلاسمی بازگردانده می‌شوند؟

۲۶. در مکانیسم انقباض ماهیچه‌های اسکلتی، پس از آزاد شدن ناقل عصبی از پایانه یاخته عصبی، چگونه طول ماهیچه کاهش می‌یابد؟

۲۷. در اثر تجزیه گلوکز به روش بی‌هوازی در ماهیچه‌ها، چه ماده‌ای تولید می‌شود؟ پیامد انباشته شدن این ماده در ماهیچه چیست؟

۲۸. درستی یا نادرستی جمله‌های زیر را بدون ذکر دلیل مشخص کنید.

الف در کم‌خونی‌های شدید، مغز زرد موجود در مجرای هاورس می‌تواند به مغز قرمز تبدیل شود.

۲۹. برای کامل کردن هر یک از عبارات‌های زیر، از بین کلمات داخل پرانتز، کلمه مناسب را انتخاب کنید.

الف استخوان کتف برخلاف استخوان‌های حفاظت‌کننده از قلب جزء بخش (محوری - جانبی) اسکلت می‌باشد.

۳۰. جاهای خالی زیر را با کلمات مناسب پر کنید.

الف ماهیچه‌های دوندگان ماراتن نسبت به دوی صدمتر انرژی خود را بیشتر از روش تنفس به دست می‌آورند.

۳۱. در جانورانی که دارای گیرنده نشان‌داده‌شده در تصویر مقابل هستند، هر یک از موارد زیر را مشخص کنید.

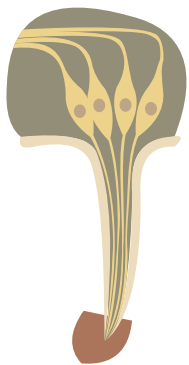

الف نوع اسکلت:

۳۲. در رابطه با مفصل به سؤالات زیر پاسخ دهید.

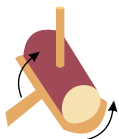

الف نوع مفصل را در شکل مقابل مشخص کنید.

ب

یک مورد از عوامل موثر در کاهش اصطکاک، در محل مفاصل را بیان کنید.

۳۳. در ماهیچه دلتایی، زمانی که یون‌های کلسیم به درون شبکه آندوپلاسمی برگرداننده می‌شوند، هر یک از موارد زیر چه تغییری می‌کنند؟
الف) طول اکتین

ب) فاصله بین دو خط Z در یک سارکومر

۳۴. درستی یا نادرستی جملات زیر را بدون ذکر دلیل مشخص کنید.

الف

اعصاب و رگ‌های درون مجرای مرکزی استخوان، ارتباط بافت زنده را با بیرون برقرار می‌کنند.

۳۵. هر یک از عبارتهای زیر را با کلمات مناسب کامل کنید.

الف

برای انقباض طولانی‌مدت، ماهیچه‌ها از برای تأمین انرژی استفاده می‌کنند.

۳۶. برای کامل کردن هر یک از عبارتهای زیر، از بین کلمات داخل پرانتز، کلمه مناسب را انتخاب کنید.

الف

تراکم بافت استخوانی به دنبال کاهش فعالیت بدنی (افزایش - کاهش) می‌یابد.

۳۷. با توقف پیام عصبی انقباض، یون‌های کلسیم با چه روشی به شبکه آندوپلاسمی برگرداننده می‌شوند؟

۳۸. کدام نوع اسکلت در اثر تجمع مایع درون بدن به آن شکل می‌دهد؟

۳۹. کدام تارهای ماهیچه‌ای، میتوکندری کمتری دارند؟

۴۰. در ارتباط با دستگاه حرکتی به سوالات زیر پاسخ دهید.

الف

علت اینکه استخوان‌ها، سالیان زیادی در مجاور هم، بدون اصطکاک چندانی لیز می‌خورند چیست؟

ب

بیماری‌های مفصلی چگونه ایجاد می‌شوند؟

۴۱. درستی یا نادرستی جملات زیر را بدون ذکر دلیل مشخص کنید.

الف

در انسان ماهیچه توأم برخلاف ماهیچه ذوزنقه‌ای کاملاً در سطح پشتی بدن قرار دارد.

۴۲. هر یک از عبارتهای زیر را با کلمات مناسب کامل کنید.

الف

نوع اسکلت در جانداري که از فرمون برای اخطار حضور شکارچی استفاده می‌کند است.

۴۳. برای کامل کردن هر یک از عبارتهای زیر، از بین کلمات داخل پرانتز، کلمه مناسب را انتخاب کنید.

الف

استخوان‌های ستون مهره از نوع استخوان‌های (کوتاه / نامنظم) هستند.

۱. درستی یا نادرستی جملات زیر را بدون ذکر دلیل مشخص کنید.

الف

هیپوفیز پیشین همانند هیپوفیز پسین در تنظیم آب بدن نقش دارد.

۲. در عبارت‌های زیر کلمه مناسب داخل پرانتز را انتخاب کنید.

الف

مارها از فرومون‌ها برای ایجاد ارتباط بین افراد (هم‌گونه - گونه دیگر) استفاده می‌کنند.

ب

گلوکاگون (همانند - برخلاف) انسولین، روی ذخایر گلیکوژنی بدن تأثیرگذار است.

۳. جاهای خالی را با کلمات مناسب پر کنید.

الف

افزایش هورمون در تنش‌های طولانی‌مدت، سبب کاهش طول دوره باروری در خانم‌ها می‌شود.

۴. فردی دارای پوکی در انتهای برآمده استخوان ران می‌باشد، به پرسش‌ها پاسخ دهید.

الف

افزایش ترشح کدام پیک شیمیایی دوربرد مؤثر بر ویتامین D، فرایند پوکی استخوان را تشدید می‌کند؟

۵. برای هریک از جملات زیر یک دلیل علمی بیاورید.

الف

افراد مبتلا به دیابت شیرین باید بهداشت را بیش از پیش رعایت کنند.

۶. نام غده درون‌ریزی که با افزایش سن، فعالیت آن کاسته می‌شود و در ایجاد گیرنده‌های پادگن (آنتی‌ژن) در سطح لنفوسیت‌ها نقش دارد، چیست؟

۷. درستی یا نادرستی هریک از عبارت‌های زیر را بدون ذکر دلیل مشخص کنید.

الف

در فرد مبتلا به پرکاری غده پاراتیروئید، احتمال بیماری‌های قلبی و مشکلات تنفسی افزایش می‌یابد.

۸. در هریک از عبارت‌های زیر جای خالی را با کلمات مناسب کامل کنید.

الف

هورمون‌های بخش پسین هیپوفیز، پس از تولید در هیپوتالاموس از طریق به هیپوفیز می‌رسند.

۹. برای کامل کردن هریک از عبارت‌های زیر، از بین کلمات داخل پرانتز، کلمه مناسب را انتخاب کنید.

الف

بالاترین غده درون‌ریز بدن در (تنظیم ریتم شبانه‌روزی - تنظیم تنفس) نقش دارد.

۱۰. درستی یا نادرستی هریک از موارد زیر را بدون ذکر دلیل مشخص کنید.

الف

هورمونی که سبب خروج شیر می‌شود برخلاف هورمون تولید شیر، در هیپوفیز پسین ساخته می‌شود.

۱۱. در هریک از عبارت‌های زیر، جاهای خالی را با کلمات مناسب پر کنید.

الف

جانورانی که دارای گیرنده‌های فرورسرخ در جلوی سر و زیر چشم هستند، از فرومون برای استفاده می‌کنند.

۱۲. برای کامل کردن هریک از عبارت‌های زیر از بین کلمات داخل پرانتز، کلمه مناسب را انتخاب کنید.

الف

در مغز انسان فاصله بین برجستگی‌های چهارگانه تا غده‌ای که ترشحات آن در تنظیم ریتم‌های شبانه‌روزی نقش دارد؛ از فاصله بین اجسام مخطط تا مرکز

تنظیم تعادل بدن (کمتر - بیشتر) است.

ب

هورمونی که از غدد واقع در پشت تیروئید ترشح می‌شود، تراکم توده استخوانی را (کاهش - افزایش) می‌دهد.

۱۳. برای هریک از موارد زیر یک نقش بنویسید.

الف

هورمون T_3 مترشح از تیروئید در دوران جنینی

۱۴. برای هریک از موارد زیر یک دلیل علمی بنویسید.

الف

ممکن است در شرایطی فرد مبتلا به دیابت شیرین دچار حالت اغما شود.

۱۵. جاهای خالی را در جدول با کلمات مناسب کامل کنید.

عملکرد	نام هورمون
حفظ تعادل آبالف.....
.....ب.....	تیموسین

۱۶. در مورد غده‌های بدن انسان به سؤالات زیر پاسخ دهید.

الف) کدام شماره (بخش)، پیک دوربرد تولید نمی‌کند؟

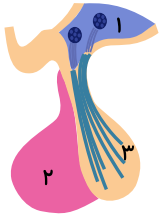

ب) هورمون‌های غده‌ای که ترشحات اندامی کیسه‌مانند را نیز دریافت می‌کند، در پاسخ به تغییرات میزان کدام ماده ترشح می‌شوند؟

ج) در بیماری گواتر، غده هیپوفیز چگونه در رشد بیشتر غده تیروئید مؤثر است؟

۱۷. با توجه به فصل چهار کتاب، هر یک از عبارات‌ها از ستون «الف» با کدام عبارت ستون «ب» ارتباط منطقی دارد.

الف	ب
۱) محل بالغ شدن نوعی یاخته خونی	الف) غده‌ای در زیر مرکز تنظیم گرسنگی بدن
۲) نقش در تنظیم فرایندهای تولیدمثل در مردان	ب) غده‌ای در لبه پایینی یکی از بطن‌های مغز
۳) تنظیم ریتم‌های شبانه‌روزی	ج) غده‌ای در زیر حنجره و جلوی نای
۴) عقب‌ماندگی ذهنی و جسمی	د) غده‌ای مجاور استخوان جناغ
۵) افزایش ضربان قلب	ه) غده‌ای مجاور با اندام مؤثر در بالا رفتن فشار خون

۱۸. در ارتباط با شکل زیر، به موارد خواسته‌شده پاسخ دهید.

الف) کدام تار از نوع کند می‌باشد؟ چرا؟

ب) کدام تار، بیشتر انرژی خود را به روش بی‌هوازی به دست می‌آورد؟

ج) در یک وزنه‌بردار، کدام تار به مقدار کمتر وجود دارد؟

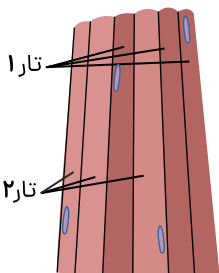

۱۹. درستی یا نادرستی جمله‌های زیر را بدون ذکر دلیل مشخص کنید.

الف) هورمون تیموسین در تمایز یاخته نشان‌داده‌شده در شکل مقابل نقش دارد.



۲۰. برای کامل کردن هر یک از عبارات‌های زیر، از بین کلمات داخل پرانتز، کلمه مناسب را انتخاب کنید.

الف) ماده‌ای که بعد از مصرف مواد اعتیادآور باعث احساس سرخوشی می‌شود، نوعی پیک (دوربرد - کوتاه‌برد) است.

۲۱. جاهای خالی زیر را با کلمات مناسب پر کنید.

الف

گربه‌ها از برای تعیین قلمرو استفاده می‌کنند.

۲۲. جاهای خالی جدول زیر را با کلمات مناسب کامل کنید.

نام هورمون	محل تولید	محل اثر	عملکرد
پرولاکتینالف.....	غدد شیری	تولید شیر
.....ب.....	قشری فوق کلیه	کلیه	بازجذب سدیم
گلوکاگون	لوزالمعده	کبدپ.....

۲۳. در رابطه با دیابت به سوالات زیر پاسخ دهید.

الف

علت کاهش مقاومت بدن چیست؟

ب

در کدام نوع دیابت گیرنده‌های انسولین به آن پاسخ نمی‌دهند؟

۲۴. درستی یا نادرستی جملات زیر را بدون ذکر دلیل مشخص کنید.

الف

کمبود کلسی‌تونین همانند ویتامین D موجب افزایش تراکم استخوان می‌شود.

۲۵. هریک از عبارات‌های زیر را با کلمات مناسب کامل کنید.

الف

هرچه میزان نور بیشتر باشد، ترشح هورمون ملاتونین است.

۲۶. برای کامل کردن هریک از عبارات‌های زیر، از بین کلمات داخل پرانتز، کلمه مناسب را انتخاب کنید.

الف

در دوران جنینی ($T3 - T4$) برای نمو دستگاه عصبی مرکزی لازم است.

۲۷. شکل روبه‌رو توانایی ترشح گاسترین را دارد یا لیزوزیم؟

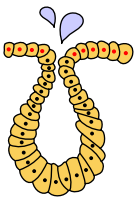

۲۸. در ارتباط با هورمون‌های زیر، موارد خواسته‌شده را به‌طور دقیق در روبه‌روی آن بنویسید.

الف

ضد ادراری \Leftarrow محل ذخیره:

ب

اکسی‌توسین / نوع تنظیم بازخورد:

۲۹. هریک از موارد ستون «الف» با یکی از موارد ستون «ب» ارتباط منطقی دارد. آنها را پیدا کرده و شماره مربوطه را جلوی هر عبارت بنویسید. (توجه: در ستون

«ب» یک مورد اضافه است)

الف	ب
(۱) موثر در تولید شیر	A آلدوسترون
(۲) پاسخ کوتاه‌مدت به تنش‌ها	B تیموسین
(۳) افزایش بازجذب سدیم	C پرولاکتین
(۴) تمایز لنفوسیت‌ها	D کورتیزول
	E اپی‌نفرین

۳۰. درستی یا نادرستی جملات زیر را بدون ذکر دلیل مشخص کنید.

الف

مقدار ترشح هورمون مترشحه از اپی فیز در طول روز به حداکثر می‌رسد.

۳۱. هر یک از عبارتهای زیر را با کلمات مناسب کامل کنید.

الف

هورمون مترشحه از تیروئید، باعث افزایش تراکم استخوانی می‌شود.

۳۲. برای کامل کردن هر یک از عبارتهای زیر، از بین کلمات داخل پرانتز، کلمه مناسب را انتخاب کنید.

الف

یک غده (درون ریز / برون ریز) ترشحات خود را از طریق مجرا به سطح یا حفرات بدن می‌ریزد.

۳۳. در مورد هورمون‌ها پاسخ دهید.

الف

کدام هورمون بر حجم ادرار، اثر دارد؟ (یک مورد)

ب

استخوان علاوه بر هورمون رشد، بافت هدف چه هورمونی است؟ (یک مورد)

پ

کدام هورمون تیروئیدی، در دوران جنینی و کودکی برای نمو دستگاه عصبی مرکزی لازم است؟

۳۴. یاخته‌های عصبی غده فوق کلیه با ترشح چه هورمون‌هایی بدن را در حالتی مشابه زمانی که بخش آسیمیک (سمپاتیک) بر بخش پادآسیمیک (پاراسمپاتیک) غلبه می‌کند، قرار می‌دهند؟

۳۵. کدام هورمون سبب خارج شدن شیر از غدد پستانی می‌شود؟

۳۶. با وجود رسیدن زنان به سن یائسگی، همچنان هورمون‌های جنسی زنانه در گردش خون آنان قابل مشاهده است. این هورمون‌ها از کدام بخش غده فوق کلیه ترشح می‌شوند؟

۳۷. با توجه به شکل زیر به سوالات زیر پاسخ دهید.

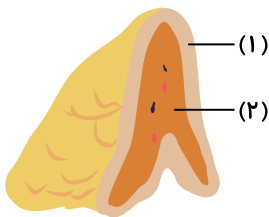

الف

قسمت‌های خواسته شده را نام گذاری کنید.

ب

کدام بخش با کلیه در تماس است؟

پ

حرص و جوش طولانی مدت باعث ترشح هورمون‌های کدام بخش می‌شود؟

ت

هورمون‌های کدام قسمت مانند پیک‌های شیمایی اعصاب سمپاتیک عمل می‌کنند؟

ث

کدام بخش بزرگ تر است؟

ج

آلدوسترون توسط کدام قسمت تولید می‌شود؟

چ

ترشحات هورمونی کدام قسمت باعث بازجذب سدیم می‌شود؟

۳۸. با توجه به شکل به سوال‌های زیر پاسخ دهید.

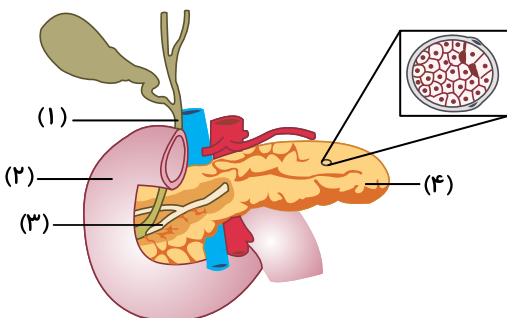

الف

قسمت‌هایی را که شماره گذاری شده، مشخص کنید.

ب

هورمونی که توسط این غده ترشح شده و باعث کاهش قند خون می‌شود، چه نام دارد؟

پ

کاهش تولید کدام هورمون ترشح شده توسط این غده در ایجاد دیابت شیرین نقش دارد؟

۳۹. با توجه به شکل، به سؤالات زیر پاسخ دهید.

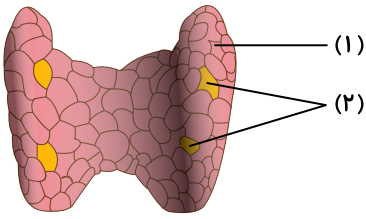

الف

هورمون‌های ترشحی از کدام بخش در رشد مغز در کودکان مؤثرند؟

ب

هورمون ترشحی از کدام بخش باعث افزایش کلسیم خوناب می‌شود؟

پ

نام هورمونی را که توسط (۱) ترشح شده و در تنظیم کلسیم نقش دارد، بنویسید.

۴۰. کدام هورمون جزء هورمون‌های هیپوفیز پیشین نیست؟

(۱) پرولاکتین (۲) *FSH* (۳) اکسی‌توسین (۴) هورمون محرک تیروئید

۴۱. ارتباط غده هیپوفیز از طریق رگ‌های خونی است.

(۱) بخش پسین - هیپوتالاموس (۲) بخش پیشین - هیپوتالاموس (۳) بخش پسین - بخش پیشین آن (۴) بخش پیشین - بخش میانی آن

۴۲. کدام یک نمی‌تواند نقش پرولاکتین باشد؟

(۱) حفظ تعادل آب در بدن (۲) تأثیر در دستگاه ایمنی (۳) تنظیم فرایندهای دستگاه تولیدمثل در مردان (۴) خروج شیر از غده شیری

۴۳. هورمون‌های محرک بخش پیشین غده زیرمغزی بر کدام بی‌تأثیر هستند؟

(۱) غده تیروئید (۲) غده فوق کلیه (۳) غده جنسی (۴) صفحات غضروفی

۱. درستی یا نادرستی جملات زیر را بدون ذکر دلیل مشخص کنید.

الف

در دومین خط دفاعی، یاخته‌های دارینه‌ای با ارائه‌ی قسمت‌هایی از میکروب، یاخته‌ای ایمنی غیرفعال در درم را فعال می‌کند.

۲. جاهای خالی را با کلمات مناسب پر کنید.

الف

در بین بیگانه‌خوارها، توانایی تراگذری (دیپدز) دارد.

۳. هر کدام از موارد ستون A با کدام شماره تصویر ارتباط منطقی دارد؟ (نوشتن شماره الزامی است).

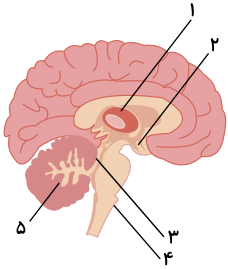

شماره	ستون A
	الف) تنظیم ترشح ماده‌ای که با داشتن لیزوزیم از چشم محافظت می‌کند.
	ب) به طور پیوسته از بخش‌های دیگر مغز و نخاع پیام دریافت می‌کند.
	ج) در دومین خط دفاع غیراختصاصی نقش دارد.

۴. کدام یک از دو شکل زیر توانایی تقسیم و تمایز دارد؟

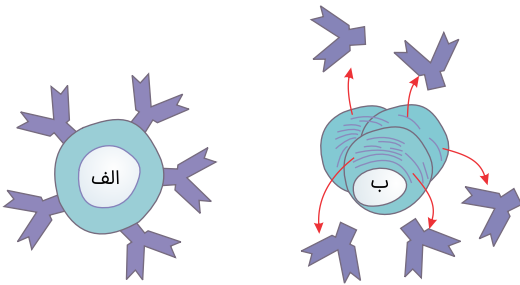

۵. با توجه به نمودار پاسخ ایمنی اختصاصی در بیماری کزاز، به پرسش‌ها پاسخ دهید.

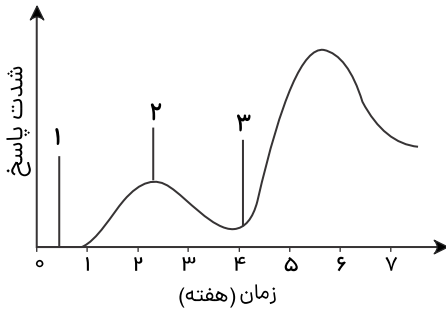
**الف**

در کدام شماره، لنفوسیت‌های خاطره شروع به فعالیت می‌کنند؟

ب

در کدام شماره پادتن تولید نشده است؟

۶. در بیماری ایدز، از بین رفتن کدام نوع لنفوسیت، عملکرد لنفوسیت‌های B و T را مختل می‌کند؟

۷. با توجه به شکل روبه‌رو به پرسش‌ها پاسخ دهید. (نوشتن شماره الزامی است).

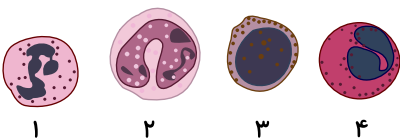
**الف**

کدام شماره محتویات خود را روی لارو کرم کبد می‌ریزد؟

ب

کدام شماره قابلیت تمایز به یاخته‌های دندریتی را دارد؟

۸. درستی یا نادرستی هر یک از عبارات‌های زیر را بدون ذکر دلیل مشخص کنید.

الف

لنفوسیت‌های T در مقابله با بیماری‌های باکتریایی نقشی ندارند.

۹. در هریک از عبارت‌های زیر جای خالی را با کلمات مناسب کامل کنید.

الف

به عدم پاسخ دستگاه ایمنی در برابر عامل‌های خارجی، می‌گویند.

۱۰. برای کامل کردن هریک از عبارت‌های زیر، از بین کلمات داخل پرانتز، کلمه مناسب را انتخاب کنید.

الف

در اولین خط دفاعی انسان، یاخته‌های بافت پوششی (پوست / مخاط) به هم چسبیده‌اند و سدّی را ایجاد کرده‌اند.

۱۱. درستی یا نادرستی هریک از موارد زیر را بدون ذکر دلیل مشخص کنید.

الف

پروتئین‌های دفاعی که توسط یاخته کشنده طبیعی ترشح می‌شوند برخلاف اینترفرون نوع یک، تأثیری بر یاخته‌های آلوده به ویروس ندارند.

۱۲. در شکل زیر برخی از انواع گویچه‌های سفید نشان داده شده است. نام هریک را بیان کنید.

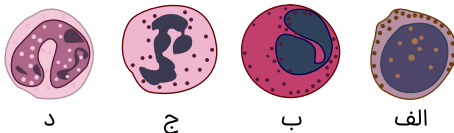

۱۳. در ارتباط با نحوه عملکرد پادتن‌ها به سؤالات زیر پاسخ دهید.

الف

کدام روش در نهایت باعث ایجاد منفذ در غشاء سلول بیگانه می‌شود؟

ب

کدام روش می‌تواند سم مار را خنثی کند؟

پ

در کدام روش یک پادتن هم‌زمان به چند سلول بیگانه متصل می‌شود؟

ت

کدام یک از عملکردهای پادتن مستقیماً منجر به افزایش بیگانه‌خواری نمی‌شود؟

۱۴. در هریک از عبارت‌های زیر، جاهای خالی را با کلمات مناسب پر کنید.

الف

محل بلوغ یاخته‌هایی که مستقیماً مورد تهاجم ویروس HIV قرار می‌گیرند، است.

۱۵. شکل‌های زیر، ساخته‌های مرده حاصل از عملکرد دستگاه ایمنی را نشان می‌دهد. دلیل اصلی و مستقیم مرگ هریک از یاخته‌های زیر چه ترکیبی است؟

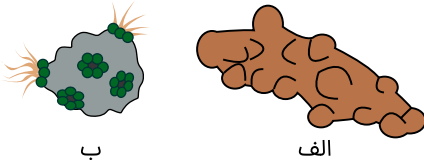

۱۶. برای کامل کردن هریک از عبارت‌های زیر از بین کلمات داخل پرانتز، کلمه مناسب را انتخاب کنید.

الف

پروتئین‌های دفاعی که در شکل دیده می‌شوند با ایجاد منافذ و (خروج مواد - مرگ برنامه‌ریزی شده) یاخته هدف را از بین می‌برند.

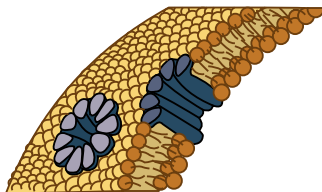

۱۷. برای هریک از موارد زیر یک نقش بنویسید.

الف

نقش مشترک اشک و ماده مخاطی برای از بین بردن باکتری‌ها، در دفاع غیراختصاصی

۱۸. برای هریک از موارد زیر یک دلیل علمی بنویسید.

الف

پاسخ ایمنی در برخورد دوم با پادگن (آنتی ژن)، نسبت به برخورد اول شدیدتر است.

۱۹. در رابطه با دفاع بدن به سؤالات زیر پاسخ دهید.

الف



کدام یک از یاخته‌هایی که در زمان حساسیت، ماده گشادکننده رگ‌ها را ترشح می‌کنند، در بخش‌هایی از بدن که با محیط بیرون در ارتباط‌اند، به فراوانی یافت

می‌شوند؟

ب

کدام یک از لنفوسیت‌های دفاع اختصاصی، عامل بیماری کزاز را شناسایی می‌کنند؟

۲۰. هریک از توضیحات ستون (الف) با کدام یک از تصاویر ستون (ب) ارتباط دارد؟ (یک تصویر اضافه است).

ستون الف	ستون ب
۱- در از بین بردن عوامل بیماری‌زای بزرگ مانند کرم‌های انگل نقش دارد.	 الف
۲- می‌تواند بعد از خروج به یاخته‌هایی تبدیل شود که کبد و طحال را از گویچه‌های قرمز مرده پاکسازی می‌کنند.	 ب
	 پ

۲۱. با توجه به شکل زیر، به سؤالات پاسخ دهید.

الف) شماره (۱)، کدام یاخته را در بدن انسان نشان می‌دهد؟

ب) تنها راه تشخیص شماره (۲) چیست؟



۲۲. در رابطه با خطوط دفاعی بدن انسان به سؤالات زیر پاسخ دهید.

الف

اشک چگونه از چشم محافظت می‌کند؟

ب

اینترفرون نوع یک از چه یاخته‌هایی ترشح می‌شود؟

۲۳. مشخصات بیماری دو نفر که جهت درمان به پزشک مراجعه کرده‌اند در جدول زیر نوشته شده است. نام بیماری را با توجه به بیماری‌های ذکر شده در کتاب درسی مشخص کنید.

شخص الف	شخص ب
بی‌حسی و لرزش اختلال در بینایی و حرکت	از بین رفتن لنفوسیت T کم‌کننده تضعیف کل دستگاه ایمنی

۲۴. درستی یا نادرستی جملات زیر را بدون ذکر دلیل مشخص کنید.

الف

ابتلا به بیماری ویروسی اوربیون برخلاف تزریق واکسن که حاوی سم خنثی‌شده میکروب است، ایمنی فعال ایجاد می‌کند.

۲۵. هریک از عبارتهای زیر را با کلمات مناسب کامل کنید.

الف

تاثیر پروتئین‌های بر غشاء شبیه عملکرد پروتئین ترشح‌شده از یاخته‌کشنده طبیعی علیه یاخته‌های سرطانی است.

۲۶. برای کامل کردن هریک از عبارتهای زیر، از بین کلمات داخل پرانتز، کلمه مناسب را انتخاب کنید.

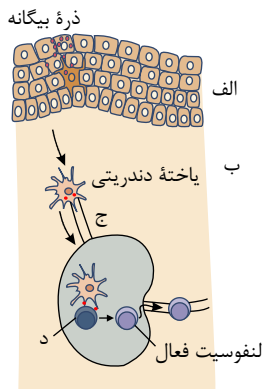

الف با توجه به شکل بخش‌های مشخص شده با حروف را نام‌گذاری کنید.

ب شکل، نحوه عملکرد کدام یاخته‌های بیگانه‌خوار را نشان می‌دهد؟

پ این یاخته‌های بیگانه‌خوار در کجای بدن قرار دارند؟

ت این یاخته‌ها علاوه بر بیگانه‌خواری چه وظیفه دیگری دارند؟

۳۴. پوست مخاط، در برابر میکروب‌ها سد محکمی ایجاد می‌کند.

(۱) برخلاف - اغلب (۲) مانند - اغلب (۳) برخلاف - همه (۴) مانند - همه

۳۵. نوع بافت لایه بیرونی پوست است.

(۱) پوششی تک‌لایه (۲) پوششی چندلایه (۳) پیوندی رشته‌ای (۴) پیوندی متراکم

۳۶. کدام یک در ارتباط با بافت‌های تشکیل‌دهنده پوست صحیح نیست؟

(۱) خارجی‌ترین لایه پوست یاخته‌هایی به هم فشرده و مرده‌اند.

(۲) لایه بیرونی پوست همانند لایه درونی در جلوگیری از ورود میکروب‌ها به بدن نقش مؤثری دارد.

(۳) خارجی‌ترین یاخته‌های لایه بیرونی پوست به همراه میکروب‌های چسبیده به آن به تدریج می‌ریزند.

(۴) لایه درونی پوست برخلاف سطحی‌ترین یاخته‌های پوششی محکم و بادوام است.

۳۷. چند مورد از موارد زیر در ارتباط با لایه درونی پوست صحیح است؟

الف) از بافت پیوندی رشته‌ای تشکیل شده است. ب) دارای رشته‌هایی است که به شکل محکم به هم تابیده شده‌اند.

ج) از آن برای تهیه چرم استفاده می‌شود. د) محکم و غیرقابل نفوذ است.

(۱) ۱ مورد (۲) ۲ مورد (۳) ۳ مورد (۴) ۴ مورد

۳۸. چند مورد از موارد روبه‌رو، فاقد آنزیم‌کشننده باکتری است؟ «عرق - بزاق - اشک - مخاط - مدفوع - اسید معده»

(۱) ۱ مورد (۲) ۲ مورد (۳) ۳ مورد (۴) ۴ مورد

۳۹. چند مورد از موارد زیر می‌توانند باکتری‌ها را بکشند؟

* بزاق * اشک چشم * اسید معده * ماده مخاطی * عرق

(۱) دو مورد (۲) سه مورد (۳) چهار مورد (۴) پنج مورد

۴۰. در انسان بالغ عطسه ، یک انعکاس دفاعی محسوب می‌شود.

(۱) مانند استفراغ (۲) برخلاف سرفه (۳) مانند دفع مدفوع (۴) برخلاف استفراغ

۴۱. مخاط مؤک‌دار در کدام گزینه مانع نفوذ میکروب‌ها به بخش‌های عمیق‌تر می‌شوند؟

(۱) دستگاه گوارش (۲) دستگاه ادراری (۳) دستگاه تنفس (۴) دستگاه تناسلی

۴۲. چند مورد از موارد زیر صحیح نیست؟

الف) پوست به عنوان یک سد دفاع غیراختصاصی در برابر همه میکروبها مؤثر است.

ب) مخاط سدی در برابر نفوذ میکروبها بدون توجه به نوع آنها ایجاد می‌کند.

ج) در دفاع غیراختصاصی نوع میکروب شناسایی نمی‌شود.

د) هر نوع میکروب هنگام ورود به بدن با خط اول دفاع بدن روبه‌رو می‌شود.

۱) مورد ۱ (۲) مورد ۲ (۳) مورد ۳ (۴) مورد ۴ (۴) مورد

۴۳. کدام یک جزء تفاوت‌های لایه بیرونی و درونی پوست محسوب نمی‌شود؟

۱) فشردگی یاخته‌ها (۲) دوام و استحکام (۳) سدی غیرقابل نفوذ (۴) ترشح عرق

۴۴. کدام گزینه درست است؟

۱) در سطح پوست انسان میکروبهایی زندگی می‌کنند که از تکثیر میکروبهای بیماری‌زا جلوگیری می‌کنند.

۲) عرق موجود در سطح پوست خاصیت اسیدی دارد.

۳) ممکن نیست عرق سطح پوست آنزیم لیزوزیم داشته باشد.

۴) در اشک چشم برخلاف بزاق، آنزیم لیزوزیم دیده نمی‌شود.

۴۵. جنس لایه درونی پوست به کدام یک از موارد زیر شباهت کمتری دارد؟

۱) رباط (۲) زردپی (۳) کپسول مفصلی (۴) لایه بیرونی پوست

۴۶. واژه مناسب را انتخاب کنید.

الف) لایه بیرونی پوست بافت پوششی (تک‌لایه - چندلایه) است.

ب) خارجی‌ترین یاخته‌های لایه بیرونی پوست (زنده - مرده) اند.

پ) لایه درونی پوست از بافت (پوششی - پیوندی) است.

ت) چرمی که از پوست جانوران درست می‌شود، مربوط به لایه (بیرونی - درونی) پوست است.

ث) سطح پوست را ماده چرب می‌پوشاند، این ماده خاصیت (اسیدی - قلیایی) دارد.

ج) در عرق (برخلاف - مانند) اشک، آنزیم لیزوزیم وجود دارد.

چ) سطح داخلی مجرای تنفسی مانند مجرای ادراری، از (ماده مخاطی - پوست) پوشانده شده است.

۱. در عبارت‌های زیر کلمه مناسب داخل پرانتز را انتخاب کنید.

الف

در مرحله K_1 اینترفاز (ماده وراثتی - تعداد فام‌تن) دو برابر می‌شود.

۲. جاهای خالی را با کلمات مناسب کامل کنید.

الف

در مراحل فشرده شدن فام‌تن: پیچیدن دنا به دور(۱)..... \Leftarrow منجر به تشکیل(۲)..... \Leftarrow افزایش فشردگی

۳. در کدام روش درمان سرطان، تقسیم یاخته‌ها در همه بدن، تحت تأثیر قرار می‌گیرد؟

۴. مطابق با کتاب درسی، یکی از عوامل تنظیم تقسیم یاخته‌ای که مانند پدال گاز عمل می‌کند را ذکر کنید.

۵. در تقسیم سیتوپلاسم یاخته‌های گیاهی، منشاء غشاء یاخته‌های جدید چیست؟

۶. درستی یا نادرستی هریک از عبارت‌های زیر را بدون ذکر دلیل مشخص کنید.

الف

شیمی درمانی با استفاده از داروها باعث سرکوب تقسیم یاخته‌ها در همه بدن می‌شود.

۷. در هریک از عبارت‌های زیر جای خالی را با کلمات مناسب کامل کنید.

الف

لیپوما یکی از انواع تومورهای خوش‌خیم است که در افراد متداول است.

۸. برای کامل کردن هریک از عبارت‌های زیر، از بین کلمات داخل پرانتز، کلمه مناسب را انتخاب کنید.

الف

سلول پیکری انسان که دارای بیش از یک کروموزوم X باشد، (قطعاً / احتمالاً) یک سلول زن است.

۹. در هریک از عبارت‌های زیر، جاهای خالی را با کلمات مناسب پر کنید.

الف

از نظر دوفامینیکی یا تک‌فامینیکی بودن فام‌تن‌ها در مراحل مختلف تقسیم رشتمان، در انتهای مرحله‌ای که میانک‌ها (سانتریول‌ها) به سمت دو قطب یاخته حرکت می‌کنند، فام‌تن‌ها هستند.

۱۰. با توجه به تصویر روبه‌رو که در مرحله‌ای از میوز قرار دارد به سؤالات زیر پاسخ دهید.

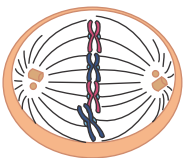
**الف**

عدد کروموزومی سلول آغازکننده این تقسیم را بنویسید.

ب

تصویر مرحله بعد را در کادر مشخص شده پاسخ‌نامه رسم کنید.

پ

در کدام مرحله برای اولین بار هسته‌ها پلوئید قابل مشاهده است؟

ت

تقسیم سیتوپلاسم در این یاخته پس از چه مرحله‌ای آغاز می‌شود؟

۱۱. در ارتباط با مراحل چرخه یاخته‌ای یک سلول گیاهی دارای تقسیم میتوز به پرسش‌های زیر پاسخ دهید.

الف

در کدام مرحله مقدار دنا دو برابر می‌شود؟

ب

فراهم بودن پروتئین‌های دوک تقسیم در کدام مرحله واری می‌شود؟

۱۲. برای کامل کردن هریک از عبارت‌های زیر از بین کلمات داخل پرانتز، کلمه مناسب را انتخاب کنید.

الف

در مرحله‌ای از رشتمان (میتوز) یاخته پوششی انسان که بلافاصله (قبل - بعد) از آن، فام‌تن‌ها (کروموزوم‌ها) بیشترین فشردگی را پیدا می‌کنند، شبکه آندوپلاسمی تجزیه می‌شود.

۱۳. برای هریک از موارد زیر یک نقش بنویسید.

الف

کاریوتیپ تهیه شده از مرحله متافاز در یک یاخته جانوری

۱۴. برای هر یک از موارد زیر یک دلیل علمی بنویسید.

الف نقطه واریسی G_1 می‌تواند از بروز سرطان در اثر آفتاب‌سوختگی ناشی از پرتوهای فرابنفش خورشید جلوگیری کند.

۱۵. در رابطه با افراد مبتلا به نشانگان داون به سؤالات زیر پاسخ دهید.

الف کدام یک از خطاهای کاستمانی منجر به تولد نوزاد مبتلا به نشانگان داون می‌شود؟

ب یاخته پیکری افراد مبتلا به نشانگان داون چند فام‌تن جنسی دارد؟

۱۶. در مورد رشته‌های دوک تقسیم، به سؤالات زیر پاسخ دهید.

الف) کدام نوع از رشته‌های دوک، در تمام مراحل چرخه یاخته‌ای مشاهده می‌شود؟

ب) ترکیبات لازم برای ساخت رشته‌های دوک، در کدام مرحله از چرخه یاخته‌ای ساخته می‌شود؟

۱۷. چگونگی اتصال سانترومر فام‌تن‌ها به رشته‌های دوک، در متافاز ۱ و ۲ چه تفاوتی با هم دارد؟

۱۸. با توجه به فرض روبه‌رو، به سؤالات پاسخ دهید: «یاخته‌ای در متافاز ۲، چهار سانترومر دارد.»

الف) در یاخته مادری آن، در مرحله متافاز ۱، چند تتراد (چهارتایه) وجود دارد؟

ب) در کدام مرحله از تقسیم، ۸ فام‌تن تک‌فامینکی در یاخته وجود دارد؟

۱۹. در مورد رشتمان به سؤالات زیر پاسخ دهید.

الف) در کدام مراحل از رشتمان به ترتیب شروع فشردگی رشته‌های فامینه و باز شدن فام‌تن‌ها اتفاق می‌افتد؟

ب) انواع رشته‌های دوک بلند در طی تقسیم یاخته‌ای کدامند؟

۲۰. در رابطه با کاریوتیپ، به سؤالات زیر پاسخ دهید.

الف) در هر یاخته غیرجنسی (پیکری) یک زن و مرد سالم، چند جفت فام‌تن هم‌تای مشاهده می‌شود؟

ب) کاریوتیپ، تصویر فام‌تن‌ها در کدام مرحله از چرخه یاخته‌ای است؟

۲۱. در مورد تغییر تعداد فام‌تن‌ها به سؤالات زیر پاسخ دهید.

الف) گندم زراعی با ۴۲ عدد فام‌تن، چند مجموعه فام‌تن هم‌تای داشته و هر مجموعه شامل چند فام‌تن دارد؟

ب) مردی دارای نشانگان داون، حداکثر چند نوع یاخته جنسی (گامت) می‌تواند تولید کند؟ (بدون در نظر گرفتن کراسینگ‌اور)

۲۲. در رابطه با شکل زیر به پرسش‌ها پاسخ دهید.

الف) فراهم نشدن شرایط در کدام نقطه واریسی، می‌تواند سبب مرگ یاخته شود؟

ب) در نقطه واریسی سوم، چه شرایطی باید فراهم باشند تا یاخته از آن عبور کند؟

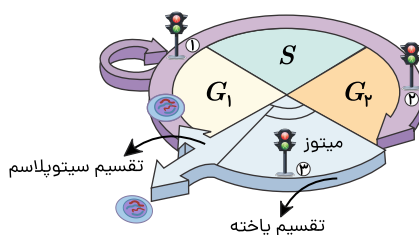

۲۳. به پرسش‌های زیر با پاسخ کوتاه، جواب دهید.

الف) کدام یاخته‌ها در جانداران می‌توانند دائماً تقسیم شوند؟

ب) جنسیت فردی با کاریوتیپ زیر که در آن باهم ماندن فام‌تن‌ها رخ داده، چیست؟



۲۴. موارد مرتبط را در ستون‌های «الف» و «ب» مشخص کنید. (یک مورد در ستون «ب» اضافه است).

الف	ب
الف) غشای یاخته‌های گیاهی	۱) محتوای ریزکیسه‌ها
ب) تقسیم سیتوپلاسم یاخته پوست انسان	۲) غشای ریزکیسه‌ها
ج) دیواره یاخته‌های گیاهی	۳) متافاز
د) شروع فشرده شدن فام‌تن‌ها	۴) حلقه‌ای از اکتین و میوزین
	۵) پروفاز

۲۵. در مورد شکل، به سؤالات زیر پاسخ دهید.

الف) شکل زیر در ارتباط با بهم‌خوردن کدام تعادل است؟

ب) بخش مشخص شده در شکل، مربوط به کدام دستگاه در بدن انسان است؟

ج) به چه دلیل شکل مربوط به یک تومور بدخیم است؟

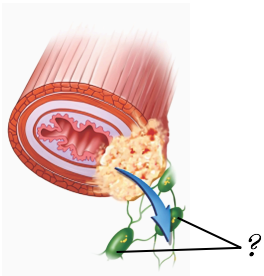

۲۶. در رابطه با شکل زیر به سؤالات پاسخ مناسب دهید.

الف) در کدام مرحله (کدام شماره)، پوشش هسته و شبکه آندوپلاسمی تجزیه می‌شوند؟ این عمل به چه منظوری انجام می‌گیرد؟

ب) علامت سؤال را نامگذاری کنید.

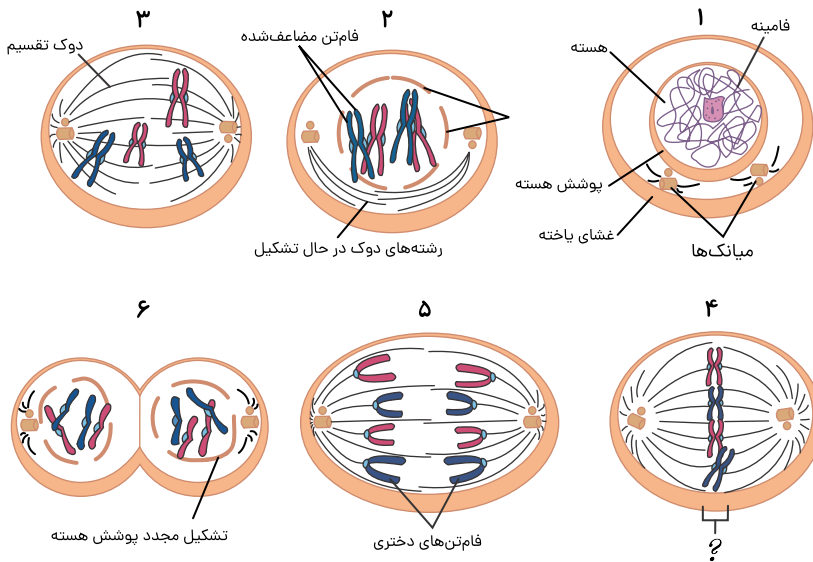

۲۷. در شکل زیر هیچ‌یک از فام‌تن‌ها هم‌تا نیستند. اگر تعداد فام‌تن‌های یاخته دیپلوئید اولیه ۸ عدد باشد، به سؤالات زیر پاسخ دهید.

الف) شکل نشان‌دهنده کدام مرحله از کدام نوع تقسیم یاخته‌ای است؟

ب) یاخته در این مرحله، دارای چند مولکول دنا است؟

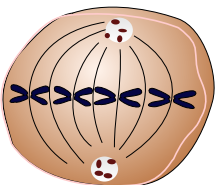

۲۸. در ارتباط با نشانگان داون به سؤالات زیر پاسخ دهید.

- الف) درصد احتمال تولد فرزند نشانگان داون در یک مادر ۴۵ ساله چند برابر یک مادر ۴۰ ساله است؟
 ب) طبق کتاب درسی، در مادران تا قبل از چند سالگی احتمال تولد فرزندی با نشانگان داون وجود ندارد؟

۲۹. به پرسش‌های زیر پاسخ کوتاه دهید.

- الف) هر میانک (سانتریول) شامل چیست؟
 ب) تصویر مقابل نشان‌دهنده چه فرایندی است؟

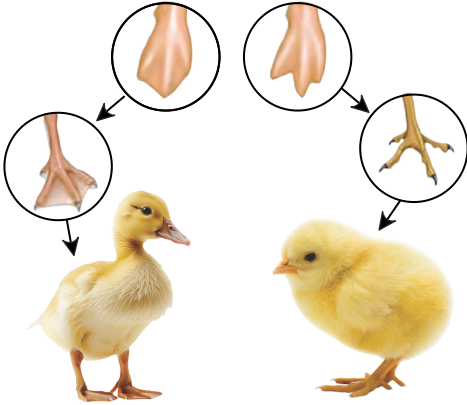

۳۰. به سؤالات زیر پاسخ دهید.

- الف) یاخته عصبی به صورت موقت در مرحله G_0 است یا دائم؟
 ب) طبق متن کتاب درسی، تعداد فام‌تن یاخته‌های انسان شبیه کدام جاندار است؟
 ج) در پایان مرحله S ، هر یاخته پیکری انسان که توانایی تقسیم دارد، دارای چند مولکول دنا است؟
 د) ماده وراثتی هسته در کدام مرحله از چرخه یاخته‌ای، به صورت فامینه مشاهده نمی‌شود؟

۳۱. در مورد شکل به سؤالات زیر پاسخ دهید.

- الف) شماره ۲ چه بخش‌هایی را نشان می‌دهد؟
 ب) در کدام شماره، تعداد سانترومر یاخته نصف می‌شود؟

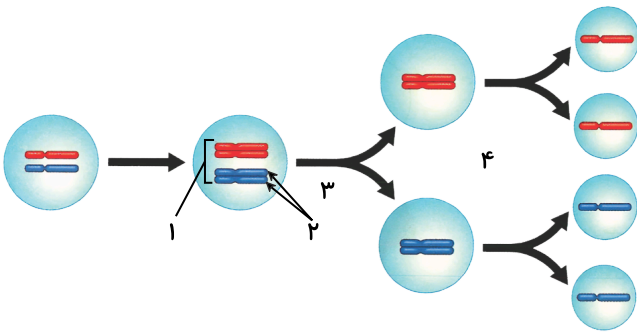

۳۲. درستی یا نادرستی جمله‌های زیر را بدون ذکر دلیل مشخص کنید.

الف) نشانگان داون به دلیل اختلال در مرحله‌ای از تقسیم کاستمان (میوز) رخ می‌دهد که در آن مرحله، پوشش هسته در حال تخریب شدن است.

۳۳. برای کامل کردن هر یک از عبارت‌های زیر، از بین کلمات داخل پرانتز، کلمه مناسب را انتخاب کنید.

الف) نقطه واریسی در (بلندترین - کوتاه‌ترین) مرحله اینترفاز، یاخته را از سلامت دنا مطمئن می‌کند.

۳۴. جاهای خالی زیر را با کلمات مناسب پر کنید.

الف) در هنگام تقسیم یاخته گیاهی، با تجمع ریزکیسه‌های و به هم پیوستن آنها، صفحه یاخته‌ای تشکیل می‌شود.

۳۵. در رابطه با تقسیم یاخته به سؤالات زیر پاسخ دهید.

الف

تصویر روبه‌رو چه مرحله‌ای از تقسیم رشتمان (میتوز) را نشان می‌دهد؟

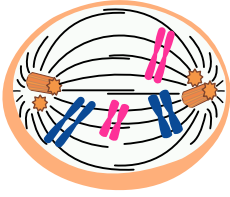

ب

برای تهیه کاربوتیپ از کدام مرحله تقسیم یاخته استفاده می‌شود؟

پ

تقسیمات تنظیم‌نشده یاخته‌های رنگدانه‌دار در پوست، منجر به ایجاد چه نوع سرطانی می‌شود؟

۳۶. چگونه می‌توان در آزمایشگاه چندلادی شدن (پلی‌پلوئیدی) را ایجاد نمود؟

۳۷. یکی از روش‌هایی که منجر به ایجاد یاخته‌های چندهسته‌ای در جانداران می‌شود را بنویسید.

۳۸. درستی یا نادرستی جملات زیر را بدون ذکر دلیل مشخص کنید.

الف

در یاخته‌های جانوری، میانک (سانتریول)، ساخته شدن رشته‌های دوک را سازمان می‌دهند.

۳۹. هریک از عبارت‌های زیر را با کلمات مناسب کامل کنید.

الف

روشی که در آن تمام یا بخشی از بافت سرطانی یا مشکوک به سرطان برداشته می‌شود نام دارد.

۴۰. برای کامل کردن هریک از عبارت‌های زیر، از بین کلمات داخل پرانتز، کلمه مناسب را انتخاب کنید.

الف

در پایان میوز ۱ طبیعی، دو یاخته به وجود می‌آیند که تعداد کروموزوم‌های هر کدام، (نصف - برابر) یاخته اولیه است.

۴۱. در کدام مرحله از تقسیم میوز، چهارتایه (تترادها) در استوای یاخته، روی رشته‌های دوک قرار می‌گیرند؟

۴۲. کدام ساختارها در هنگام تشکیل دیواره جدید در یاخته‌های گیاهی ایجاد می‌شود؟

۴۳. نوعی تومور خوش‌خیم را نام ببرید که در بالغین متداول است؟

۴۴. چه یاخته‌هایی وارد مرحله G_0 می‌شوند؟

۴۵. چرا در آفتاب‌سوختگی، مرگ برنامه‌ریزی شده یاخته‌ای اتفاق می‌افتد؟

۴۶. درستی یا نادرستی جملات زیر را بدون ذکر دلیل مشخص کنید.

الف

دو جفت فام‌تن (کروموزم) هم‌تا و دو کروماتیدی که از طول، مجاور و متصل هستند چهارتایه (تتراد) نامیده می‌شوند.

۴۷. هر یک از عبارت‌های زیر را با کلمات مناسب کامل کنید.

الف

در کوتاه‌ترین مرحله اینترفاز ساخت پروتئین‌ها و عوامل مورد نیاز برای تقسیم یاخته پیدا می‌کنند.

۴۸. برای کامل کردن هر یک از عبارت‌های زیر، از بین کلمات داخل پرانتز، کلمه مناسب را انتخاب کنید.

الف

آفتاب‌سوختگی (همانند / برخلاف) حذف پرده‌های بین انگشتان پا در دوران جنینی برخی پرندگان، مثالی برای مرگ برنامه‌ریزی شده می‌باشد.

۱. درستی یا نادرستی جملات زیر را بدون ذکر دلیل مشخص کنید.

الف

سرعت رشد دیواره داخلی رحم در مرحله انبانکی (فولیکولی)، بیشتر از مرحله جسم زردی (لوتئالی) است.

۲. جاهای خالی را با کلمات مناسب پر کنید.

الف

در فرایند تخمک‌گذاری، یاخته‌های خارج شده از سطح تخمدان، شامل مام‌یاخته ثانویه (تخمک)، نخستین جسم قطبی و می‌باشند.

۳. هر کدام از موارد ستون A با کدام مورد از ستون B ارتباط منطقی دارد؟ (در ستون B یک مورد اضافی است).

ستون B	ستون A
(۱) تجزیه شبکه آندوپلاسمی	الف) تجزیه پروتئین‌های اتصالی در ناحیه سانترومر
(۲) حداکثر فشردگی فام‌تن‌ها	ب) وجود دو هسته مشابه در یاخته
(۳) شروع باز شدن فام‌تن‌ها	ج) تشکیل چهارتایه (تتراد)
(۴) کوتاه شدن رشته‌های دوک	

۴. با توجه به شکل زیر، به پرسش‌ها پاسخ دهید.

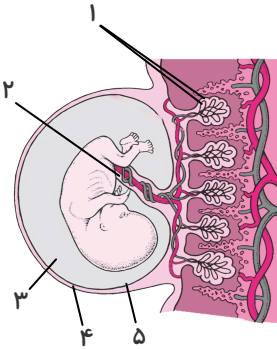

الف

کدام شماره از قاعدگی و تخمک‌گذاری مجدد جلوگیری می‌کند؟

ب

رگ قطور در شماره ۲، حاوی خون روشن است یا تیره؟

۵. با توجه به تولیدمثل در جانوران، به پرسش‌ها پاسخ دهید.

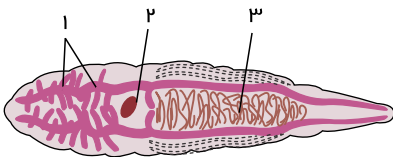

الف

مطابق کتاب درسی، در کدام جاندار، زاده حاصل از بکرزایی عدد کروموزومی مشابه با والد دارد؟

ب

در کدام شماره شکل مقابل، یاخته جنسی نر تولید می‌شود؟

پ

لایه ژله‌ای اطراف تخم‌های قورباغه، علاوه بر حفاظت از جنین چه نقشی دارد؟

۶. در ارتباط با دستگاه تولیدمثل در مردان، به پرسش‌ها پاسخ دهید.

الف

کدام بخش، یاخته‌های تک‌لاد (هاپلوئید)، با توانایی حرکتی متفاوت را برای مدتی در خود نگه می‌دارد؟

ب

پیک شیمیایی دوربرد مترشحه از یاخته‌های بینابینی بیضه، بر روی کدام غدد درون‌ریز گیرنده دارد؟ (دو مورد)

۷. درستی یا نادرستی هر یک از عبارات‌های زیر را بدون ذکر دلیل مشخص کنید.

الف

در انسان همه رگ‌هایی که خون تیره را از جفت خارج می‌کنند سیاهرگ هستند.

۸. در هریک از عبارات‌های زیر جای خالی را با کلمات مناسب کامل کنید.

الف

به اسپرم‌ها و مجموع ترشحات غدد وزیکول سمينال (کیسه منی)، پروستات و پیازی میزراهی می‌گویند.

۹. برای کامل کردن هریک از عبارات‌های زیر، از بین کلمات داخل پرانتز، کلمه مناسب را انتخاب کنید.

الف

فرایند تخمک‌زایی در یک انسان سالم (قبل از تولد / با بلوغ جنسی) آغاز می‌شود.

۱۰. درستی یا نادرستی هریک از موارد زیر را بدون ذکر دلیل مشخص کنید.

الف

هر پرده محافظت‌کننده‌ای در اطراف جنین که توانایی ترشح هورمون *HCG* را دارد، در تشکیل بخشی که رابط بین جنین و جفت است، نقش دارد.

۱۱. طبق کتاب درسی، سه هورمون نام ببرید که در استخوان گیرنده داشته باشند.

۱۲. در هریک از عبارات‌های زیر، جاهای خالی را با کلمات مناسب پر کنید.

الف

در انتهای ماه جنین دارای ویژگی‌های بدنی قابل تشخیص است.

۱۳. با توجه به تصویر روبه‌رو که در مرحله‌ای از میوز قرار دارد به سؤالات زیر پاسخ دهید.

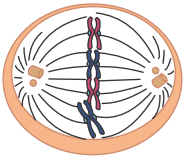

الف

در کدام بخش از دستگاه تولید مثل زن رخ می‌دهد؟

۱۴. در ارتباط با دستگاه تولید مثل انسان سالم به سؤالات زیر پاسخ دهید.

الف

چرا بیضه‌ها خارج از حفره شکم قرار گرفته‌اند؟

ب

یاخته‌های بینابینی، محصولات خود را به کجا وارد می‌کنند؟

۱۵. شکل مقابل بلاستوسیست را نشان می‌دهد:

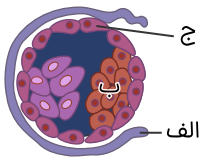

الف

نام ساختار الف چیست؟

ب

نقش بخش ب را بنویسید.

پ

چه هورمونی از ج ترشح می‌شود؟

ت

از هفته دوم تا پایان هفته دهم بعد از لقاح از شماره ج چه بخشی به وجود می‌آید؟

۱۶. برای هریک از موارد زیر یک نقش بنویسید.

الف

نخستین لوله پیچیده و طولی که زامه‌های خارج‌شده از بیضه را دریافت می‌کند.

۱۷. برای کامل کردن هریک از عبارات‌های زیر از بین کلمات داخل پرانتز، کلمه مناسب را انتخاب کنید.

الف

نفوذ سر زامه (اسپرم) به یاخته‌های انبانکی (فولیکولی) اطراف تخمک، به آنزیم‌های تارکتن نیاز (دارد - ندارد).

۱۸. برای هریک از موارد زیر یک دلیل علمی بنویسید.

الف

با اینکه مدت زمان بارداری ۹ ماه یا ۲۷۰ روز است؛ اما پزشکان ۲۸۴ روز را در نظر می‌گیرند.

۱۹. در رابطه با دستگاه تولیدمثلی مردان به سؤالات زیر پاسخ دهید.

الف

لایه زاینده لوله‌های زامه‌ساز در مردان چگونه حفظ می‌شود؟

ب

در بین غدد تناسلی مرد، نقش مایع ترشحاتی از غده‌ای که در بالاترین موقعیت قرار دارد، چیست؟

۲۰. در رابطه با دستگاه تولیدمثلی زنان به سؤالات زیر پاسخ دهید.

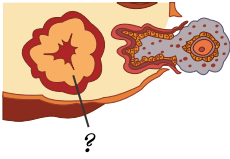

الف

مورولا درون چه قسمتی از دستگاه تولیدمثلی زن تشکیل می‌شود؟

ب

هورمونی که در مردان موجب تحریک یاخته‌های سرتولی می‌شود، در نیمه اول دوره جنسی زنان چه نقشی دارد؟

پ

بخشی که با علامت سؤال نشان داده شده چگونه ایجاد می‌شود؟

۲۱. در رابطه با میزان اندوخته غذایی تخمک در جانوران به سؤالات زیر پاسخ دهید.

الف

به چه دلیل اندوخته غذایی تخمک در پلاتی پوس بیشتر از سایر پستانداران است؟

ب

چرا تخمک اسبک ماهی، میزان اندوخته کمی دارد؟

۲۲. در ارتباط با تولیدمثل در جانوران، موارد مرتبط در ستون‌های الف و ب را مشخص کنید. (در هر ستون دو مورد اضافه است.)

ستون الف	ستون ب
الف) لقاح خارجی	۱) نوعی بی‌مه‌رۀ گرده‌افشان
ب) گامت‌زایی بدون کاهش فام‌تن	۲) نوعی خزنده بدون دست و پا
ج) رحم ابتدایی	۳) دیواره‌ای چسبناک در تخمک
د) لقاح دوطرفی	۴) پلاتی پوس
ه) خودباروری	۵) نوعی بی‌مه‌رۀ دارای رحم

۲۳. به سؤالات زیر پاسخ دهید.

الف) میزان اندوخته غذایی تخمک در جانوری که فقط جنس نر جنین‌ها را داخل بدن خود نگه می‌دارد، چه میزان است؟

ب) در کدام جانوران، فرد ماده گاهی اوقات به‌تنهایی تولیدمثل می‌کند؟

ج) رفتار حرکات رقص مانند، در کدام جانور مشاهده می‌شود؟

۲۴. در انسان، در چه شرایطی موقع تقسیم سیتوپلاسم، حلقه انقباضی در وسط یاخته تشکیل نمی‌شود؟ (ذکر یک مثال الزامی است.)

۲۵. در رابطه با هورمون‌های جنسی در یک مرد بالغ، به سؤالات زیر پاسخ دهید.

الف) تغییر در میزان ترشح هورمون تحریک‌کننده رشد اندام‌های جنسی، بر کدام بخش (ها) در مغز اثر بازخوردی دارد؟

ب) کدام هورمون، یاخته‌هایی دیپلوئید با هسته درشت را تحریک می‌کند؟

۲۶. در رابطه با زامه‌زایی، به سؤالات زیر پاسخ دهید:

الف) نقش یاخته‌هایی که بزرگ‌ترین هسته را در دیواره لوله‌های زامه‌ساز دارند، چیست؟ (دو مورد)

ب) یاخته‌های حاصل از رشتان یاخته‌های زامه‌زا (اسپرما‌توگونی)، چه سرنوشتی پیدا می‌کنند؟

۲۷. درباره هورمون‌های جنسی به سؤالات زیر پاسخ دهید:

الف) یاخته‌های هدف هورمون *FSH* در مردان و زنان کدام‌اند؟

ب) پس از تخمک‌گذاری، باقی‌مانده انبانک در تخمدان تحت اثر کدام هورمون فعالیت ترشحاتی خود را ادامه می‌دهند؟

۲۸. در مورد شکل به پرسش‌های زیر پاسخ دهید:

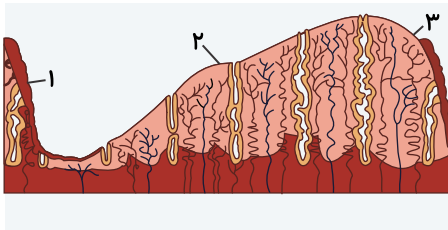

- الف) شماره (۱)، نشان‌دهنده کدام واقعه در چرخه رحمی زنان است؟
 ب) در زمان شماره (۲)، کدام ساختار به درون لوله فالوپ کشیده شده است؟
 ج) در شماره (۳)، کدام هورمون‌های جنسی در خون کاهش یافته‌اند؟

۲۹. در ارتباط با دوقلوها، به پرسش‌های زیر پاسخ دهید.

الف) دوقلوهای ناهمسان چگونه شکل می‌گیرند؟

ب) اثر انگشت دوقلوهای همسان، یکسان است یا متفاوت؟

۳۰. در مراحل انبانکی و جسم‌زردی، به ترتیب کدام هورمون‌ها از هیپوفیز، بیشتر روی تخمدان اثر می‌گذارند؟

۳۱. با توجه به شکل، به پرسش‌های زیر پاسخ دهید:

الف) کدام بخش‌ها به خنثی کردن مواد اسیدی موجود در مسیر اسپرم کمک می‌کنند؟

ب) کدام بخش، جزء دستگاه تولیدمثلی نر محسوب نمی‌شود؟

ج) کدام بخش انرژی لازم برای فعالیت زامه‌ها را فراهم می‌کند؟

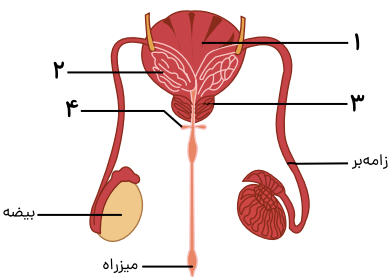

۳۲. بین اجزای ستون «الف» و «ب» یک ارتباط منطقی وجود دارد. آنها را مشخص کنید.

ستون «الف»	ستون «ب»
الف) پوشاندن تخم‌ها با خاک و ماسه	۱) زنبورعل
ب) تقسیم تخمک بدون انجام لقاح	۲) پلاتی‌پوس
ج) تولد جنین به صورت نارس	۳) لاک‌پشت
د) تخم‌گذاری چند روز مانده به تولد نوزاد	۴) قورباغه
ه) اندوخته غذایی کم در تخمک	۵) کانگورو

۳۳. دلیل علمی هریک از عبارت‌های زیر را بنویسید.

الف) در لقاح خارجی، فرد نر و ماده تعداد زیادی گامت را هم‌زمان وارد آب می‌کنند.

ب) در فرایند لقاح در انسان، آنزیم‌ها از تارکتن در سر زامه رها می‌شوند.

ج) میزان استروژن همراه با رشد انبانک، افزایش می‌یابد.

۳۴. در کدام‌یک از بخش‌های دستگاه تولیدمثل در یک زن باردار، می‌توان زوائد انگشت‌مانند (انگشتی) را مشاهده کرد؟

۳۵. در رابطه با شکل زیر، به سوالات پاسخ مناسب دهید.

الف) قسمت‌های شماره‌گذاری شده را نام‌گذاری کنید.

ب) شماره‌های (۱) و (۲) در چه مرحله‌ای از تقسیم کاستمان قرار دارند؟

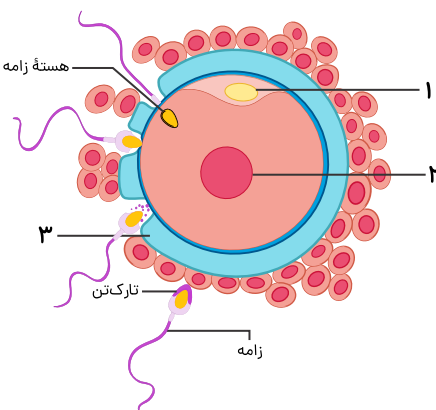

۳۶. با توجه به شکل، به سؤالات پاسخ دهید:

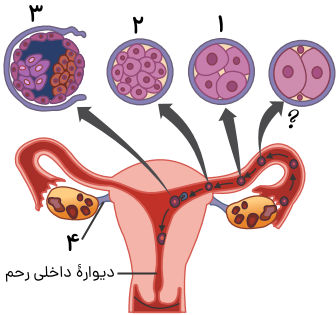

الف) علامت سؤال، در حدود چند ساعت بعد از لقاح مشاهده می‌شود؟

ب) در کدام یک از مراحل شماره‌گذاری شده، یاخته‌ها شروع به ترشح نوعی مایع می‌کنند؟

ج) شماره (۴)، از چه نوع بافت(هایی) تشکیل شده است؟

۳۷. کدام عوامل در لوله رحم (فالوپ)، تخمک را به سمت رحم حرکت می‌دهند؟

۳۸. در انسان، کدام موارد از نظر تک‌لاد یا دولاد بودن و همچنین تعداد فام‌تن مضاعف یا غیرمضاعف، با یکدیگر مشابه هستند؟

الف) زام‌یاختک (اسپرمتید) ب) اولین جسم قطبی ج) یاخته‌های انبانکی د) دومین جسم قطبی ه) زامه‌زا (اسپرمتوگونی)

۳۹. در ارتباط با شکل زیر، به سؤالات پاسخ دهید:

الف) علامت سؤال، کدام بخش از دستگاه تولیدمثل این جاندار را نشان می‌دهد؟

ب) نحوه لقاح در این جانور به چه شکل است؟

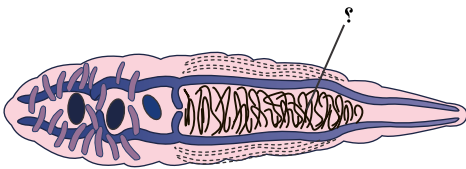

۴۰. در مورد زایمان، به پرسش‌های زیر پاسخ دهید.

الف) چرا انقباضات رحم پس از تولد نوزاد، ادامه دارد؟

ب) هورمون اکسی‌توسین موجب تقویت کدام احساسات در فرد می‌شود؟ (دو مورد)

۴۱. درستی یا نادرستی جمله‌های زیر را بدون ذکر دلیل مشخص کنید.

الف) برای ایجاد زامه (اسپرم)، ابتدا زام‌یاختک (اسپرمتید) مقدار زیادی سیتوپلاسم از دست داده، سپس یاخته‌ها از هم جدا و تاژک‌دار می‌شوند.

۴۲. برای کامل کردن هر یک از عبارت‌های زیر، از بین کلمات داخل پرانتز، کلمه مناسب را انتخاب کنید.

الف) چنانچه توده درونی بلاستوسیسست به دو یا چند قسمت تقسیم شود، جنین‌های (همسان - ناهمسان) شکل می‌گیرند.

۴۳. جاهای خالی زیر را با کلمات مناسب پر کنید.

الف) در مردان هورمون LH با تحریک یاخته‌های سبب ترشح هورمون تستوسترون می‌شود.

۴۴. نقش یاخته‌های انبانکی (فولیکولی) چسبیده به مام‌یاخته (اوویست) ثانویه، بعد از تخمک‌گذاری را بنویسید.

۴۵. در تصویر روبه‌رو قسمت (الف) توانایی ترشح چه هورمونی را دارد؟

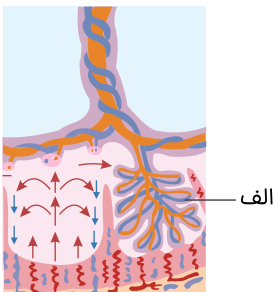

۴۶. نقش سیاهرگ بندناف را بنویسید.

۴۷. در مورد تولیدمثل جنسی جانوران به سؤالات زیر پاسخ دهید.

الف) چرا در دوزیستان میزان اندوخته غذایی تخمک کم است؟

ب) یاخته جنسی در زنبور عسل حاصل از بکرزایی، با چه نوع تقسیمی تولید می‌شود؟

۴۸. منشأ بافت‌های مختلف تشکیل‌دهنده جنین کدام است؟

(۱) تروفوبلاست (۲) یاخته‌های درونی بلاستوسیست (۳) جفت (۴) کوریون

۴۹. کدام یک از اثرات هورمون HCG نیست؟

(۱) حفظ جسم زرد (۲) تداوم ترشح هورمون پروژسترون (۳) جلوگیری از تخمک‌گذاری مجدد (۴) باعث رشد فولیکول

۵۰. همه موارد زیر در تغذیه جنین نقش دارند، به جز

(۱) تروفوبلاست (۲) کوریون (۳) آمنیون (۴) جدار لقاحی

۵۱. خون مادر و جنین به دلیل وجود پرده مخلوط

(۱) کوریون - نمی‌شود (۲) کوریون - می‌شود (۳) آمنیون - می‌شود (۴) آمنیون - نمی‌شود

۱. درستی یا نادرستی جملات زیر را بدون ذکر دلیل مشخص کنید.

الف

در تکثیر رویشی گیاهان به روش خوابانیدن، بخشی از ساقه یا شاخه را که دارای جوانه است، با خاک می‌پوشانند.

۲. در عبارتهای زیر کلمه مناسب داخل پرانتز را انتخاب کنید.

الف

در دانه (لوبیا - ذرت)، حجیم‌ترین بخش آن، عدد فام‌تنی متفاوتی نسبت به سایر بخش‌های دانه دارد.

۳. میوه کدو، حقیقی است یا کاذب؟

۴. عدد فام‌تنی یاخته تخم‌زای حاصل از تقسیم طبیعی گندم زراعی را ذکر کنید.

۵. در مورد پیاز خوراکی به پرسش‌ها پاسخ دهید.

الف

رویش دانه آن روزمینی است یا زیرزمینی؟

ب

کدام بخش آن برای تولیدمثل غیرجنسی تخصص یافته است؟

۶. در مورد تولیدمثل جنسی نهاندانگان به پرسش‌ها پاسخ دهید.

الف

در یک گل کامل، تولید سلول‌های جنسی نر و ماده در کدام حلقه انجام می‌شود؟

ب

درون دانه (آندوسپرم) مایع نارگیل چگونه ایجاد می‌شود؟

۷. درستی یا نادرستی هریک از عبارتهای زیر را بدون ذکر دلیل مشخص کنید.

الف

گامت نر و ماده، ممکن است در یک گل تک‌جنسی پدید آیند.

۸. در هریک از عبارتهای زیر جای خالی را با کلمات مناسب کامل کنید.

الف

دانه‌های گرده به‌وسیله باد، جانوران و از بساک به کلاله منتقل می‌شوند.

۹. برای کامل کردن هریک از عبارتهای زیر، از بین کلمات داخل پرانتز، کلمه مناسب را انتخاب کنید.

الف

تعدادی از سلول‌های (میوه / دانه) نارگیل، با تقسیم هسته بدون تقسیم سیتوپلاسم پدید آمده‌اند.

۱۰. درستی یا نادرستی هریک از موارد زیر را بدون ذکر دلیل مشخص کنید.

الف

هنگام تقسیم سیتوپلاسم یاخته گرده نارس، ریز کیسه‌های دستگاه گلزی دقیقاً در وسط یاخته قرار می‌گیرند تا از به هم پیوستن آنها، صفحه یاخته‌ای ایجاد

شود.

۱۱. در هریک از عبارتهای زیر، جاهای خالی را با کلمات مناسب پر کنید.

الف

در تصویر مقابل که مربوط به دانه ذرت است، شماره در اثر تقسیمات متوالی تخم ضمیمه ایجاد می‌شود.

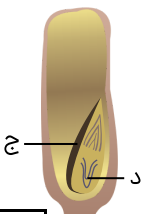
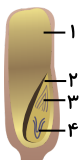

۱۲. با توجه به شکل مقابل به سؤالات زیر پاسخ دهید.

- الف** شکل ساختار دانه چه گیاهی را نشان می‌دهد؟
- ب** عدد کروموزومی کدام قسمت دانه با بقیه بخش‌های دانه یکسان نیست؟
- پ** بخش‌های (ج) و (د) را نام‌گذاری کنید.
۱۳. برای کامل کردن هریک از عبارتهای زیر از بین کلمات داخل پرانتز، کلمه مناسب را انتخاب کنید.
- الف** یاخته تخم‌زا (همانند - برخلاف) گامت نر، درون مادگی تشکیل می‌شود.
۱۴. در ارتباط با تولید مثل جنسی درخت آلبالو به سؤالات زیر پاسخ دهید.
- الف** نخستین فرایندی که طی مراحل ایجاد دانه‌های گرده رسیده در بساک رخ می‌دهد چیست؟
- ب** در مادگی گل، سلول‌ها پلوئید با میتوز چه ساختاری را ایجاد می‌کند؟
- پ** منشأ اسپرم‌های درون لوله گرده چیست؟
- ت** نوع رویش دانه این گیاه رو زمینی است یا زیرزمینی؟
۱۵. برای هریک از موارد زیر یک نقش بنویسید.
- الف** بخشی در دانه که قبل از سایر بخش‌ها از برجستگی‌های رویان قلبی شکل ایجاد می‌شود.
۱۶. برای هریک از موارد زیر یک دلیل علمی بنویسید.
- الف** در نهاندانگان برای تولیدمثل جنسی باید از رشد یاخته رویشی، لوله گرده ایجاد شود.
۱۷. در رابطه با گیاهان به سؤالات زیر پاسخ دهید.
- الف** چطور ممکن است لقاح بین تخم‌زا و زامه صورت بگیرد، ولی میوه بدون دانه باشد؟
- ب** اگر تقسیم سیتوپلاسم انجام نگیرد، بخش گوشتی نارگیل تولید می‌شود یا بخش شیر نارگیل؟
- پ** میوه هلو حاصل رشد بخش حجیم مادگی است یا بخشی که حلقه‌های گل روی آن قرار گرفته‌اند؟
- ت** با توجه به عملکرد بخش‌های مختلف گل در تولیدمثل جنسی، کیسه گرده در گیاه نر را می‌توان معادل با کیسه رویانی در نظر گرفت یا تخمک؟
- ث** عامل گرده‌افشانی گل قاصد می‌تواند دارای چشم مرکب باشد یا عامل گرده‌افشانی گل‌های درخت بلوط؟
۱۸. در ارتباط با تشکیل یاخته‌های جنسی در گیاهان، به سؤالات زیر پاسخ مناسب دهید.
- الف) کیسه رویانی حاوی چند یاخته است؟
- ب) مطابق با شکل کتاب درسی، در دانه گرده رسیده، کدام یک از یاخته‌ها اندازه بزرگ‌تری دارد؟
۱۹. درستی یا نادرستی جمله‌های زیر را بدون ذکر دلیل مشخص کنید.
- الف** سیب زمینی برخلاف شلغم نوعی ساقه زیرزمینی است که در اثر ذخیره ماده غذایی متورم شده است.
۲۰. برای کامل کردن هر یک از عبارتهای زیر، از بین کلمات داخل پرانتز، کلمه مناسب را انتخاب کنید.
- الف** گل آلبالو (همانند - برخلاف) گل‌های کدو، کامل است.
۲۱. جاهای خالی زیر را با کلمات مناسب پر کنید.
- الف** میوه‌ها علاوه بر حفظ دانه‌ها در آنها نقش دارند.

۲۲. طرح زیر مربوط به لقاح مضاعف در نهان دانگان می‌باشد. موارد الف، ب و پ را با کلمات مناسب پر کنید.

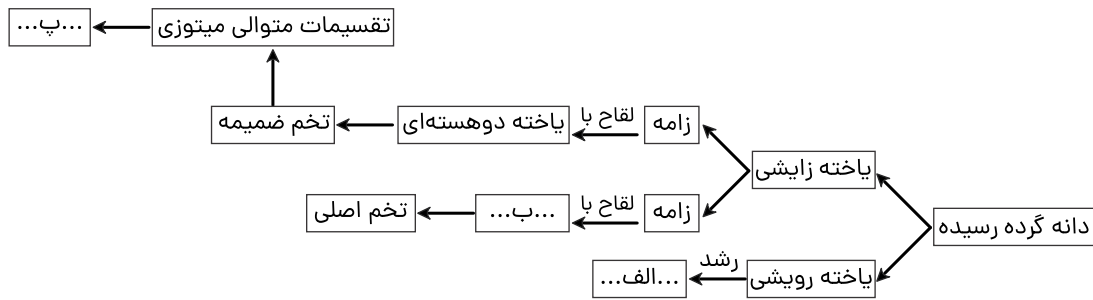

۲۳. چرا به لپه‌ها، برگ‌های رویانی نیز گفته می‌شود؟

۲۴. جاهای خالی را با کلمات مناسب پر کنید:

الف

تنها گروهی از گیاهان که گل تولید می‌کنند، هستند.

۲۵. کدام فرایند در گیاه با صرف انرژی بیشتری همراه است؟

(۱) تولید ریشه (۲) رشد ساقه (۳) تشکیل گل (۴) رشد گل

۲۶. در کدام روش تکثیر رویشی، قطعه‌هایی از ساقه در آب گذاشته می‌شود؟

(۱) قلمه زدن (۲) پیوند زدن (۳) خواباندن (۴) فن کشت بافت

۲۷. گیاهی که پیوندک از آن گرفته می‌شود، برخلاف گیاه پایه دارای ویژگی‌هایی مثل است.

(۱) مقاومت به بیماری‌ها (۲) سازگاری با خشکی (۳) تولید میوه مطلوب (۴) سازگاری با شوری

۲۸. نمونه‌ای از زمین‌ساقه در است.

(۱) توت‌فرنگی (۲) زنبق (۳) لاله (۴) نرگس

۲۹. پیاز غده، ساقه است.

(۱) برخلاف - زیرزمینی (۲) مانند - زیرزمینی (۳) برخلاف - خوراکی (۴) مانند - خوراکی

۳۰. چند مورد از موارد زیر صحیح است؟

الف) از هر پیاز، یک پیاز کوچک تشکیل شده که خاستگاه یک گیاه می‌شود.

ب) گیاهان توت‌فرنگی جدید در محل گره‌ها در ساقه رونده آنها ایجاد می‌شوند.

ج) پیاز ساقه زیرزمینی خوراکی است.

د) نرگس مانند سیب‌زمینی دارای غده است.

(۱) ۱ (۲) ۲ (۳) ۳ (۴) ۴

۳۱. کدام یک در ارتباط با فن کشت بافت صحیح نیست؟

(۱) در محیط طبیعی مورد استفاده قرار می‌گیرد. (۲) یک روش برای تولید انبوه گیاهان محسوب می‌شود.

(۳) همه مراحل آن در محیطی کاملاً سترون انجام می‌شود. (۴) کال می‌تواند به گیاهانی تمایز یابد که از نظر ژنی شبیه گیاه والد باشند.

۳۲. در به‌وجود آمدن کال در روش فن کشت بافت، کدام مورد تأیید نمی‌شود؟

(۱) تقسیم میوز (۲) استفاده از بافت گیاهی در شرایط سترون

(۳) تشکیل توده‌ای از یاخته‌های هم‌شکل (۴) محیط دارای مواد مورد نیاز برای رشد و نمو

۳۳. در کدام نوع ساقه تخصص‌یافته، می‌توان ویژگی مقابل را یافت؟ «ساقه زیرزمینی کوتاه و تکمه‌مانند»

(۱) زمین‌ساقه (۲) غده (۳) پیاز (۴) ساقه رونده

۳۴. ساقه کدام گیاه روی خاک رشد می کند؟

- (۱) نرگس (۲) توت فرنگی (۳) لاله (۴) زنبق

۳۵. کلمه مناسب را از داخل پرانتز انتخاب کنید:

الف روی (ریشه - ساقه) درخت آلبالو جوانه‌هایی تشکیل می‌شود که از رشد آنها درخت‌های آلبالو ایجاد می‌شوند.

ب (معمولاً - همواره) برای تکثیر گیاهان از بخش‌های رویشی گیاه استفاده می‌کنیم.

پ در روش (قلمه زدن - خوابانیدن) بخشی از ساقه یا شاخه را که دارای گره است، با خاک می‌پوشانند.

ت توت فرنگی ساقه (رونده - زیرزمینی) دارد.

ث کال می‌تواند به گیاهانی تمایز یابد که از نظر ژنی (یکسان - متفاوت) اند.

۳۶. گزاره ستون A با ستون B ارتباط دارد، آنها را پیدا کنید. (در ستون B یک واژه اضافی است)

B	A
(آ) ساقه رونده	(۱) ساقه زیرزمینی کوتاه که برگ‌های خوراکی به آن متصل‌اند.
(ب) فن کشت بافت	(۲) ساقه‌ای که به‌طور افقی روی خاک رشد می‌کند.
(پ) غده	(۳) روشی که در آن بخشی از ساقه را که دارای گره است، با خاک می‌پوشانند.
(ت) پیاز	(۴) برای تولید گیاهان با ویژگی‌های مطلوب در آزمایشگاه استفاده می‌شود.
(ث) خوابانیدن	(۵) نوعی ساقه تخصص‌یافته در زنبق
(ج) زمین ساقه	

۳۷. داخلی‌ترین حلقه گل است.

- (۱) کاسبرگ (۲) گلبرگ (۳) مادگی (۴) پرچم

۳۸. کدام یک همواره درست نیست؟

- (۱) گل کامل هم مادگی دارد هم پرچم. (۲) گل ناکامل یک گل تک‌جنسی است.
 (۳) گل دوجنسی هم مادگی دارد، هم پرچم. (۴) گل تک‌جنسی یک گل ناکامل است.

۳۹. از رشد ، لوله‌گرده و از تقسیم ، گامت نر ایجاد می‌شود.

- (۱) یاخته رویشی - یاخته زایشی (۲) یاخته زایشی - یاخته رویشی (۳) تخم‌زا - یاخته زایشی (۴) تخمک - یاخته دوهسته‌ای

۴۰. همه یاخته‌ها در موارد زیر دیپلوئیدی هستند، به جز

- (۱) یاخته رویشی (۲) بساک (۳) بافت خورش (۴) کلالة

۴۱. دانه‌گرده رسیده

- (۱) حاوی دو یاخته رویشی و زایشی دیپلوئیدی است. (۲) در کیسه‌گرده تشکیل می‌شود.
 (۳) دارای دو دیواره منفذدار و صاف است. (۴) از میوز‌گرده نارس به وجود می‌آید.

۴۲. کدام مورد زیر حاصل میتوز نیست؟

- (۱) گرده نارس (۲) یاخته زایشی (۳) تخم‌زا (۴) گامت نر

۱. درستی یا نادرستی جملات زیر را بدون ذکر دلیل مشخص کنید.

الف

سالیسیلیک اسید همانند اینترفرون نوع یک، از یاخته‌های آلوده به ویروس ترشح می‌شود.

ب

در آزمایش داروین، در هر مرحله‌ای که از پوشش استفاده نشد، خم شدن نوک ساقه دانه رست به سمت نور رخ نداد.

۲. در عبارتهای زیر کلمه مناسب داخل پرانتز را انتخاب کنید.

الف

تنظیم‌کننده رشدی که در ایجاد مزه خوشایند میوه‌ها نقش دارد همانند (اکسین - سیتوکنین)، مانع رشد جوانه جانبی می‌شود.

۳. چگونه می‌توان در زمستان مانع از تبدیل مریستم رویشی گل داوودی به مریستم زایشی آن شد؟

۴. وجود چه ترکیباتی در دیواره یاخته گیاهی به سخت شدن آن و در نتیجه افزایش توان این سد فیزیکی کمک می‌کند؟ (دو مورد)

۵. نوع پاسخ دفاعی گیاه را در هریک از موارد زیر بنویسید.

(۱) ترشح ترکیبات در پاسخ به زخم (۲) وجود ترکیبات سیانیددار

۶. با توجه به شکل زیر به پرسش‌ها پاسخ دهید.

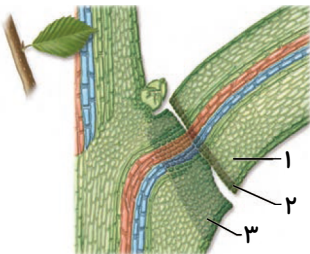

الف

کدام شماره لایه جداکننده را در شکل نشان می‌دهد؟

ب

در شماره ۳ یاخته‌های گیاهی دچار چه تغییری شده‌اند؟

۷. درستی یا نادرستی هریک از موارد زیر را بدون ذکر دلیل مشخص کنید.

الف

زنبق گیاهی علفی و چندساله است که ساقه تخصص یافته برای تولیدمثل غیرجنسی در آن، دارای جوانه انتهایی و جانبی است.

۸. در ارتباط با تنظیم‌کننده‌های رشد در گیاهان، به سؤالات زیر پاسخ دهید.

الف) عاملی که باعث چیرگی رأسی می‌شود، در تکثیر رویشی، برای ایجاد کدام اندام گیاه به کار می‌رود؟

ب) جیبرلین از طریق تحریک رشد طولی یاخته باعث افزایش طول ساقه می‌شود یا ریشه؟

ج) قبل از کشف تولید اتیلن توسط گیاهان، نقش این تنظیم‌کننده در چه موردی معلوم شده بود؟

۹. در ارتباط با پاسخ به محیط در گیاهان، برای عبارتهای زیر یک دلیل بنویسید.

الف) وجود ترکیباتی نظیر سیلیس در دیواره یاخته‌ای گیاه.

ب) تولید نوعی تنظیم‌کننده رشد توسط یاخته آلوده به نوعی عامل بیماری‌زا.

۱۰. در مورد تنظیم‌کننده رشد اکسین، به سؤالات پاسخ دهید.

الف) از ترکیبات مصنوعی آن به منظور از بین بردن گیاه دولبه استفاده می‌شود یا تک‌لپه؟

ب) در شکل روبه‌رو، اکسین در کدام قسمت تجمع یافته است؟

نور یک جانبه

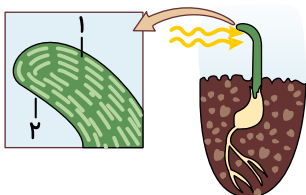

ج) با توجه به شکل بالا، تجمع اکسین سبب چه پدیده‌ای می‌شود؟

۱۱. بین مطالب ستون «الف» و «ب» یک ارتباط منطقی وجود دارد. آنها را مشخص کنید.

ستون «الف»	ستون «ب»
الف) اتیلن	۱) تحریک ریشه‌زایی
ب) اکسین	۲) رشد میوه
ج) جیبرلین	۳) توقف تنفس یاخته‌ای
د) آبسزیک اسید	۴) تولید توسط بافت‌های آسیب‌دیده گیاه
ه) سیانید	۵) مانع رویش دانه

۱۲. با توجه به تصویر، به سؤالات زیر پاسخ دهید.

الف) برگ مربوط به چه گیاهی است؟

ب) زنبور چه کمکی به گیاه می‌کند؟



۱۳. با توجه به پدیده گل‌دهی، به سؤالات پاسخ مناسب دهید.

الف) گیاه چه زمانی گل می‌دهد؟

ب) در تصویر زیر که مربوط به گل‌دهی دو نوع گیاه است، هر کدام در چه فصلی گل می‌دهند؟

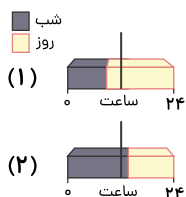

۱۴. با توجه به شکل، به سؤالات زیر پاسخ دهید.

الف) در شکل شماره ۱، مقدار کدام تنظیم‌کننده گیاهی در جوانه‌های جانبی کم است؟

ب) در شکل شماره ۲، کدام اثر بازدارندگی متوقف شده است؟



(۲)

(۱)

۱۵. در مورد شکل زیر، به سؤالات پاسخ دهید.

الف) جنس یاخته‌های بخش شماره ۲ چیست؟

ب) بخش شماره ۱ چه نام دارد؟

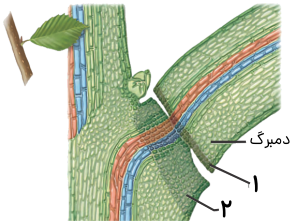

۱۶. برای کامل کردن هر یک از عبارت‌های زیر، از بین کلمات داخل پرانتز، کلمه مناسب را انتخاب کنید.

الف) در گیاه تنباکو (سیانید - آلکالوئید) در دور کردن گیاه‌خواران نقش دارد.

۱۷. در ارتباط با پاسخ به تماس در گیاهان، به سؤالات زیر پاسخ دهید.

الف) زنگ گندم، جزء کدام گروه موجودات زنده است؟

ب) در ساقه درخت مو، یاخته‌ها در کدام سمت کمتر رشد می‌کنند؟

۱۸. جاهای خالی زیر را با کلمات مناسب پر کنید.

الف) گیاهانی که روی درختان رشد می‌کنند نامیده می‌شوند.

۱۹. در رابطه با تنظیم‌کننده‌های رشد به سؤالات زیر پاسخ دهید.

الف) میزان هورمونی که در زمان ریزش برگ افزایش می‌یابد، هنگام قطع سرشاخه‌های گیاهان در جوانه‌های جانبی، چه تغییری می‌کند؟

ب) در یاخته‌های گیاهی آلوده به ویروس، کدام تنظیم‌کننده، مرگ یاخته‌ای را القا می‌کند؟

پ) در تصویر مقابل (بذر غلات) محل تولید جیبرلیک اسید را فقط با ذکر شماره مشخص کنید.

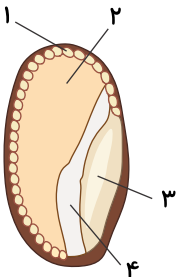

۲۰. درستی یا نادرستی جمله‌های زیر را بدون ذکر دلیل مشخص کنید.

الف) عامل خم شدن دانه‌رست نوعی گیاه از گندمیان به سمت نور، توسط داروین و پسرش شناسایی شد.

۲۱. مقادیر اکسین و سیتوکینین را در تصویر مقابل که مربوط به تمایز توده کال در محیط کاشت می‌باشد، مشخص کنید.



۲۲. برای هر یک از موارد زیر یک دلیل علمی بنویسید.

الف) تا شدن برگ گیاه حساس در اثر ضربه

۲۳. برخلاف ، برای گل دادن به شب‌های کوتاه نیاز دارد.

۱) شبدر - داوودی ۲) داوودی - شبدر ۳) گوجه‌فرنگی - شبدر ۴) گوجه‌فرنگی - داوودی

۲۴. چند مورد از موارد زیر، مانع نفوذ عوامل بیماری‌زا به گیاه است؟

(پوستک - دیوارهٔ یاخته‌ای - کرک - خار)

(۱) ۱ مورد (۲) ۲ مورد (۳) ۳ مورد (۴) ۴ مورد

۲۵. کدامیک از تنظیم‌کننده‌های رشد در گیاهان است؟

(۱) آلکالوئیدها (۲) سیانیدها (۳) سالیسیلیک اسید (۴) نیکوتین

۲۶. گرده‌افشانی آکاسیا وابسته به است.

(۱) باد (۲) زنبورها (۳) پرندگان (۴) مورچه‌ها

۲۷. در مرگ یاخته‌ای، یاخته به وسیلهٔ گوارش می‌شود.

(۱) سالیسیلیک اسید (۲) آنزیم‌های خود (۳) آلکالوئیدها (۴) ویروس‌های بیماری‌زا

۲۸. کدام گزینه تنها در اندام‌های مسن گیاهی نقش دفاعی دارد؟

(۱) پوستک (۲) بافت چوب‌پنبه (۳) کرک (۴) خار

۲۹. درستی یا نادرستی عبارات زیر را تعیین کنید:

الف گیاه داوودی مانند گوجه‌فرنگی یک گیاه روز کوتاه است.

ب با ایجاد شرایط نوری مصنوعی می‌توان در همهٔ فصل‌ها گل‌هایی با نیازهای نوری متفاوت پرورش داد.

پ سرمای شدید می‌تواند مانع رویش دانه‌ها و جوانه‌ها شود.

ت اگر بذر نوعی گندم را مرطوب کنیم و در سرما قرار دهیم، زودتر گل می‌دهد.

ث کرک در دفاع از گیاهان نقش دارد.

ج اغلب گیاهان در پاسخ به زخم، ترکیباتی ترشح می‌کنند که در محافظت از آنها نقش دارند.

چ سالیسیلیک اسید از تنظیم‌کننده‌های رشد در گیاهان است و در مرگ یاخته‌ای نقش دارد.

ح نوزاد کرمی‌شکل حشره، برگ تنباکو را می‌خورد و سبب رها شدن مادهٔ فرار از برگ می‌شود.

۳۰. کدامیک حرکت حشرات کوچک روی گیاه را با مشکل مواجه نمی‌کند؟

(۱) کرک (۲) ترشح مواد چسبناک از گیاه (۳) خار (۴) پوستک

۳۱. ساقه در نور و گرانش زمین رشد می‌کند.

(۱) خلاف جهت - خلاف جهت (۲) خلاف جهت - جهت (۳) جهت - خلاف جهت (۴) جهت - جهت

۳۲. کدامیک در مرگ یاخته‌ای نقش دارد؟

(۱) سیانید (۲) آلکالوئید (۳) سالیسیلیک اسید (۴) نیکوتین

۳۳. چند مورد جملهٔ زیر را به‌طور صحیح تکمیل نمی‌کند؟

«پیچش به علت نیست.»

الف) تفاوت رشد دو طرف ساقه (ب) تغییر فشار تورژسانس در یاخته‌ها

ج) کاهش رشد یاخته‌ها در محل تماس (د) تحریک و راه‌اندازی پیام‌ها در طول ساقه

(۱) ۱ مورد (۲) ۲ مورد (۳) ۳ مورد (۴) ۴ مورد

۳۴. در ارتباط با گرده‌افشانی آکاسیا کدام مورد زودتر رخ می‌دهد؟

(۱) انتشار ترکیب شیمیایی از گل (۲) گرده‌افشانی زنبورها (۳) باز شدن گل (۴) فرار مورچه‌ها

۳۵. کدام مورد صحیح نیست؟

- ۱) گل دادن بعضی گیاهان وابسته به طول شب و روز نیست.
 - ۲) با ایجاد شرایط نوری مصنوعی می‌توان در همه فصل‌ها گل‌هایی با نیازهای نوری متفاوت پرورش داد.
 - ۳) برگ اغلب درختان با کاهش دما در فصل پاییز می‌ریزد.
 - ۴) بعضی گیاهان برای گل دادن نیاز به گذراندن دوره سرما نیز دارند.
۳۶. ستون A با ستون B ارتباط دارد آنها را بیابید. (یک واژه در ستون B اضافی است)

<i>B</i>	<i>A</i>
آ) گیاه حساس	۱) تنظیم‌کننده رشد در گیاهان
ب) مرگ یاخته‌ای	۲) رشد جهت‌دار اندام‌های گیاه به گرانش زمین
پ) زمین‌گرایی	۳) تا شدن برگ در اثر ضربه زدن
ت) آکاسیا	۴) مانعی در اندام‌های مسن گیاه در برابر عوامل آسیب‌رسان
ث) چوب‌پنبه	۵) تنفس یاخته‌ای را متوقف می‌کند.
ج) سالیسیلیک اسید	۶) یاخته به‌وسیله آنزیم‌های خود گوارش می‌شود.
چ) نیکوتین	
ح) سیانید	

۳۷. جاهای خالی را با کلمات مناسب پر کنید.

الف رشد جهت‌دار اندام‌های گیاه به گرانش زمین، نامیده می‌شود.

ب ضربه زدن به برگ گیاه حساس باعث برگ می‌شود.

۳۸. مرگ یاخته‌ای چگونه از گیاه در برابر ویروس‌های بیماری‌زا دفاع می‌کند؟

۳۹. گیاهان چگونه از دفاع شیمیایی در برابر گیاهخواران استفاده می‌کنند؟ (ذکر دو نمونه کافی است).

۴۰. علت هر یک از رخدادهای زیر را بنویسید.

الف پیچش درخت مو

ب تا شدن برگ گیاه حساس

پ بسته شدن برگ گیاه گوشتخوار

۴۱. در عبارات زیر واژه مناسب را از داخل پرانتز انتخاب کنید.

الف (سیانیدها - آلکالوئیدها) تنفس یاخته‌ای را متوقف می‌کنند.

ب در مرگ یاخته‌ای، یاخته به‌وسیله (ویروس بیماری‌زا - آنزیم‌های خود) گوارش می‌شود.

پ گرده‌افشانی آکاسیا به‌وسیله (زنبورها - مورچه‌ها) انجام می‌شود.

۱. در هر مورد واژه درست را انتخاب کنید.

الف آرایش الکترونی کاتیون سه بار مثبت اتم عنصر $(23V - 21Sc)$ همانند آرایش الکترونی $18Ar$ است.

۲. با توجه به ساختار آلکان مایع داده شده، درستی یا نادرستی عبارتهای زیر را تعیین کنید.

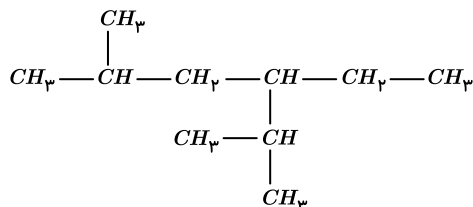

الف نام ترکیب ۳-اتیل - ۲، ۵ - دی متیل هگزان است.

ب فرمول مولکولی آن $C_{10}H_{22}$ است.

پ با مولکول زیر ایزومر (همپار) است.

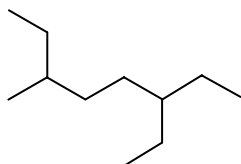

ت می توان برای حفاظت فلزها از آن استفاده کرد.

ث با افزودن برم مایع به این هیدروکربن، رنگ قرمز برم از بین می رود.

۳. با توجه به جدول داده شده به پرسشها پاسخ دهید.

D	E	X	A	Y	M	عنصر
$[Ne]3s^2 3p^2$	$[Ne]3s^2 3p^1$	$[He]2s^2 2p^5$	$[Ar]3d^1 4s^1$	$[Ne]3s^2 3p^5$	$[Ar]4s^1$	آرایش الکترونی

الف چرا شعاع اتمی عنصر E بیشتر از عنصر Y است؟

ب واکنش پذیری کدام عنصر (X یا Y) بیشتر است؟

پ آیا واکنش روبه رو به طور طبیعی انجام می شود؟ چرا؟

ت کدام عنصر (D یا A) در اثر ضربه خورد می شود؟

۴. با در نظر گرفتن شکل به پرسشها پاسخ دهید.

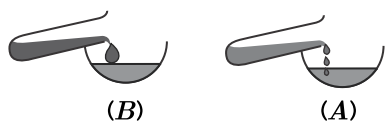

الف این شکل کدام رفتار فیزیکی (فرار بودن یا گران روی) آلکان راست زنجیر را نشان می دهد؟

ب از بین دو مولکول C_7H_{16} و $C_{15}H_{32}$ کدام در ظرف B وجود دارد؟ چرا؟

۵. با توجه به واکنشهای داده شده، به پرسشها پاسخ دهید.

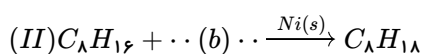
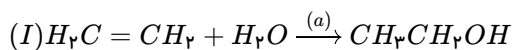

الف

نام یا فرمول شیمیایی ماده a را بنویسید.

ب

نام فراورده واکنش (I) چیست؟

پ

فرمول شیمیایی ماده b را بنویسید.

۶. دانشجویی در آزمایشگاه در شرایط ایمن، مقدار مشخصی از Fe_2O_3 را با مقدار کافی کربن در شرایط مناسب وارد واکنش نموده است. جدول زیر نتایج آزمایش او

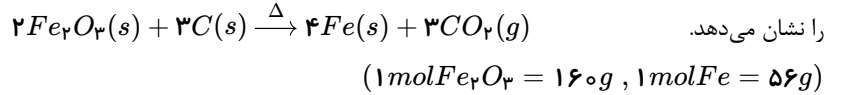

جرم آهن (فراورده) مورد انتظار	۱۴ گرم
جرم آهن (فراورده) به دست آمده	۹٫۸ گرم

الف

از ۳۲۰ گرم آهن (III) اکسید در همین شرایط، چند گرم آهن به دست می‌آید؟ (حل مسئله به روش کسر تبدیل)

ب

فراورده گازی این واکنش، چه تأثیری بر روی سرعت گرمایش جهانی دارد؟

پ

این دانشجو به مقداری از Fe_2O_3 ، هیدروکلریک اسید می‌افزاید تا حل شود. سپس قطره قطره سدیم هیدروکسید اضافه می‌کند تا رسوب رنگی مشاهده شود.

رنگ رسوب حاصل را بنویسید.

۷. در هر مورد علت را توضیح دهید.

الف

برای داشتن بنزین از باک خودرو یا بشکه، از مکیدن با شیلنگ نباید استفاده کرد.

۸. ماده اولیه تهیه رنگ نقوش روی سفال‌های کلبورگان استان سیستان و بلوچستان از سنگ تیتوک به دست می‌آید. ترکیب شیمیایی اصلی این رنگ MnO_2 است.

در یک آزمایش با افزودن مقدار کافی محلول هیدروکلریک اسید به ۱۷٫۴ گرم سنگ تیتوک ۱٫۱۲ لیتر گاز کلر به دست می‌آید. با فرض اینکه مواد دیگر این سنگ با

اسید واکنش نمی‌دهند، درصد خلوص MnO_2 را در این سنگ حساب کنید. (حجم گاز در شرایط استاندارد اندازه‌گیری شده است.) (حل مسئله به روش کسر تبدیل)

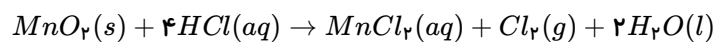
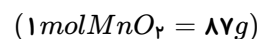

۹. در هر یک از عبارتهای داده شده، واژه مناسب را انتخاب کنید.

الف

آلکان‌ها به دلیل واکنش‌پذیری کم، میزان سمی بودن (کمتری - بیشتری) دارند.

ب

عنصرهای گروه ۱۴ از نظر (رسانایی الکتریکی - حالت فیزیکی) یکسان هستند.

۱۰. درستی یا نادرستی عبارتهای زیر را تعیین کنید. سپس شکل درست عبارتهای نادرست را بنویسید.

الف

باز یافت فلزها باعث افزایش سرعت گرمایش جهانی می‌شود.

ب

۳- اتیل بوتان نامی صحیح برای یک آلکان است.

پ

در میان فلزها، تنها طلا به شکل کلوخه‌ها یا رگه‌های زرد، لابه‌لای خاک یافت می‌شود.

ت

با وارد کردن گاز اتن در مخلوط آب و اسید در شرایط مناسب، اتانول را در مقیاس صنعتی تولید می‌کنند.

۱۱. واکنش زیر یکی از مراحل تولید سولفوریک اسید در صنعت است. اگر از واکنش ۳۳۶ لیتر گاز گوگرد دی‌اکسید با گاز اکسیژن، ۸۴۰ گرم گاز SO_3 تشکیل

شود، بازده درصدی واکنش را حساب کنید. حجم گاز را در STP در نظر بگیرید.

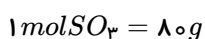

۱۲. نمودار زیر تغییرات شعاع اتمی عنصرهای دوره‌های دوم و سوم جدول دوره‌ای را برحسب شماره گروه نشان می‌دهد.

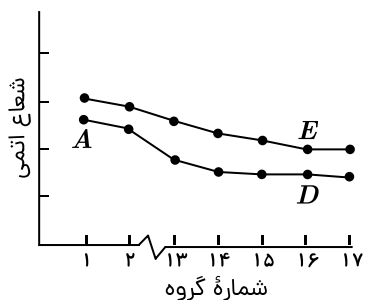

الف) عنصر A مربوط به کدام دوره است؟

ب)

در یک دوره شعاع اتمی عنصرها از چپ به راست کاهش می‌یابد. علت را توضیح دهید.

پ)

واکنش پذیری دو عنصر E و D را با نوشتن دلیل مقایسه کنید.

۱۳. درستی یا نادرستی عبارتهای زیر را تعیین کنید. سپس شکل درست عبارتهای نادرست را بنویسید.

الف)

استخراج فلز از سنگ معدن براساس توسعه پایدار، ردپای زیست‌محیطی را کاهش می‌دهد.

ب)

در ارزیابی چرخه عمر، میزان آب و انرژی مصرفی در همه مراحل مورد ارزیابی و بررسی قرار می‌گیرد.

۱۴. نام آیوپاک آلکان مقابل را بنویسید. $(C_2H_5)_2CH(CH_2)_2CH(CH_3)_2$

۱۵. در یک آزمایش به محلول محتوی کاتیون آهن، قطره قطره محلول سدیم هیدروکسید اضافه شده و رسوب قهوه‌ای رنگ تولید می‌شود. آرایش الکترونی کاتیون آهن مشابه آرایش الکترونی کدام کاتیون زیر است؟

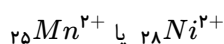

۱۶. در هر مورد واژه درست را انتخاب کنید.

الف)

ژرمانیم (Ge) رسانایی الکتریکی (بیشتری / کمتری) از قلع (Sn) دارد.

ب)

برای به دام انداختن گاز گوگرد دی‌اکسید خارج شده از نیروگاه‌ها، آن را از روی (کلسیم اکسید / پتاسیم اکسید) عبور می‌دهند.

۱۷. درستی یا نادرستی هریک از عبارتهای زیر را تعیین کرده و در صورت نادرست بودن شکل درست آن را بنویسید.

الف)

باز یافت فلزها از جمله فلز آهن، گونه‌های زیستی کمتری را از بین می‌برد.

ب)

اغلب فلزهای واسطه با تشکیل کاتیون به آرایش الکترونی گاز نجیب دست می‌یابند.

۱۸. به پرسش‌های زیر پاسخ دهید.

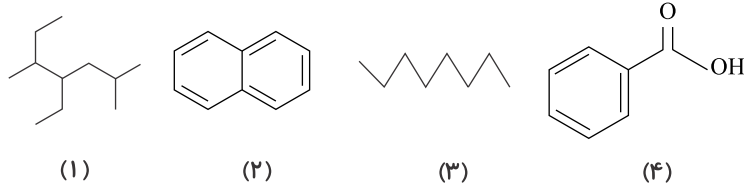

الف)

نام هیدروکربن (۱) را بنویسید.

ب)

یک کاربرد برای ترکیب (۲) بنویسید.

پ)

هیدروکربن (۳) فزاتر است یا هیدروکربن راست‌زنجیر $C_{14}H_{30}$ ؟

۱۹. تیتانیم فلزی محکم، با چگالی کم و مقاوم در برابر خوردگی است که از واکنش زیر در صنعت به دست می‌آید. اگر بازده واکنش ۹۰ درصد باشد، برای تهیه ۲۷

مول فلز تیتانیم به چند گرم فلز منیزیم نیاز است؟ (حل مسئله با روش کسر تبدیل باشد) ($1 \text{ mol Mg} = 24 \text{ g}$)

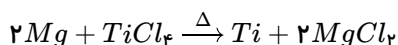

۲۰. واکنش پذیری سه فلز A ، B و C به صورت $C > B > A$ است. با توجه به آن به پرسش‌ها پاسخ دهید.

الف

در شرایط یکسان کدام واکنش روبه‌رو انجام‌پذیر است؟

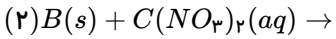
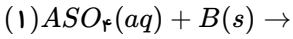

ب

اگر A و C در یک دوره از جدول دوره‌ای عنصرها باشند، عدد اتمی کدام یک بیشتر است؟ چرا؟

۲۱. برای تهیه گاز هیدروژن می‌توان از واکنش هیدریدهای فلزی با آب استفاده کرد. برای تولید ۵٫۶ لیتر گاز هیدروژن، چند گرم SrH_2 با خلوص ۴۵ درصد نیاز است؟ شرایط اندازه‌گیری حجم گاز، STP است. ($1 \text{ mol } SrH_2 = 90 \text{ g}$) (حل مسئله با کسر تبدیل انجام شود)

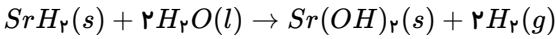

۲۲. برای هر یک از موارد زیر دلیل بنویسید.

الف

خصلت نافلزی Br ۳۵ از Cl ۱۷ کمتر است.

ب

افرادی که با گریس کار می‌کنند، دستشان را با بنزین یا نفت می‌شویند.

پ

از طلا برای ساخت برگه‌ها و رشته سیم‌های بسیار نازک (نخ طلا) استفاده می‌شود.

۲۳. هر یک از داده‌های ستون (آ) با یکی از داده‌های ستون (ب) ارتباط دارد. آنها را بیابید.

ستون (آ)

الف) نقشه راه شیمی دان‌ها

ب) عنصری شبه‌فلز

پ) فلز واسطه که در تلویزیون رنگی و برخی شیشه‌ها به کار می‌رود.

ت) سرگروه خانواده ترکیبات آروماتیک

ث) واکنش‌پذیرترین نافلز

ستون (ب)

۱- سیلیسیم

۲- فلئور

۳- بنزن

۴- جدول دوره تناوبی

۵- اسکاندیم

۲۴. در هر مورد واژه مناسب را انتخاب کرده و در پاسخ‌نامه بنویسید.

الف

عنصرهای دسته $\left\langle \frac{p}{d} \right\rangle$ جدول دوره‌ای همگی فلزند.

۲۵. به پرسش‌های زیر پاسخ دهید:

الف

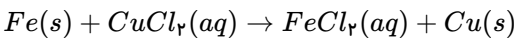
واکنش‌پذیری دو فلز Fe و Cu را در واکنش زیر با ذکر دلیل مقایسه کنید.

ب

شعاع اتمی سه عنصر Na ۱۱ و Cl ۱۷ و P ۱۵ را با ذکر دلیل از زیاد به کم مرتب کنید.

۲۶. نام شیمیایی ترکیبات روبه‌رو را بنویسید و سپس یک کاربرد برای ترکیب شماره ۳ بنویسید.

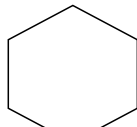

①

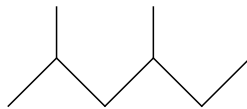

②

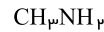

③

۲۷. جاهای خالی را پر کنید.

الف

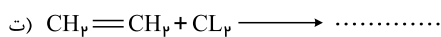

۲۸. از واکنش ۱۲ گرم نقره نیترات ($AgNO_3$) با محلول سرب (II) نیترات $Pb(NO_3)_2$ ۱۴ گرم نقره یدید (AgI) تولید شده است، مقدار نظری نقره یدید و سپس بازده درصدی واکنش را محاسبه کنید.

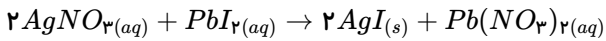

$$AgNO_3 = 169,83 \text{ gr/mol}$$

$$AgI = 234,76 \text{ gr/mol}$$

۲۹. دور واژه‌های درست خط بکشید.

الف) در هر دوره از جدول تناوبی، از چپ به راست، شعاع اتمی (کاهش - افزایش) و خصلت نافلزلی (کاهش - افزایش) پیدا می‌کند.

ب) فعالیت شیمیایی آهن از (پتاسیم - مس) بیشتر است.

۳۰. جاهای خالی را پر کنید.

الف) فراریت $C_{12}H_{26}$ از $C_{10}H_{22}$ است.

۳۱. درستی یا نادرستی عبارت‌های زیر را با ذکر دلیل بنویسید.

الف) گرانی C_8H_{18} بیشتر از C_5H_{12} است.

۳۲. به سوالات زیر پاسخ کوتاه دهید.

الف) در عنصر ^{24}Cr چند الکترون در زیرلایه d وجود دارد؟

۳۳. ترکیبات زیر را به روش آیوپاک نام‌گذاری کنید.

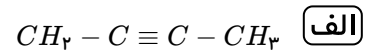

ب)

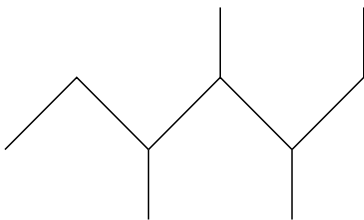

۳۴. از تخمیر ۳۶۰ گرم گلوکز چند لیتر گاز کربن‌دی‌اکسید (CO_2) با درصد خلوص ۸۰٪ در شرایط STP تولید می‌شود در صورتی که بازده واکنش ۹۰٪ است؟

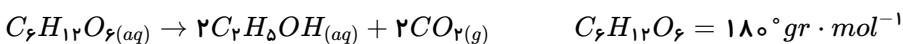

۳۵. از بین دو واژه داده‌شده، مورد مناسب را انتخاب کنید.

الف) در یک گروه از جدول تناوبی عناصر از بالا به پایین، شعاع اتمی (زیاد - کم) می‌شود.

ب) هرچه جرم مولکول آلکان راست زنجیر بیشتر شود، خاصیت فرار بودن آن (کاهش - افزایش) می‌یابد.

۳۶. درستی یا نادرستی عبارت زیر را تعیین کنید و شکل صحیح عبارت نادرست را بنویسید.

الف) در یک تناوب از چپ به راست خصلت فلزی و شعاع اتمی کاهش می‌یابد.

ب) در واکنش ترمیت، آهن ایجادشده به حالت جامد است.

۳۷. از بین سوخت‌های زغال‌سنگ و بنزین، بر اثر سوختن کدام یک آلاینده‌های بیشتری تولید می‌شود؟ توضیح دهید.

۳۸. هیدروکربن‌های زیر را نام‌گذاری کنید.

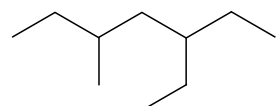

الف)

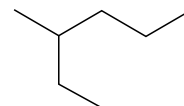

ب

۳۹. چند گرم پتاسیم کلرات ۸۰ درصد خالص لازم است تا در واکنش تجزیه‌اش مقدار $\frac{۳۳}{۶}$ لیتر گاز اکسیژن در شرایط STP تولید کند؟
($K = ۳۹$, $Cl = ۳۵/۵$, $O = ۱۶ g/mol$)

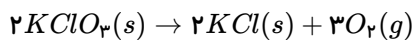

۴۰. اگر بازده درصدی واکنش زیر برابر $\frac{۹۸}{۸}$ باشد، چند گرم گاز هیدروژن می‌تواند ۸۵ کیلوگرم بخار آب تولید کند؟ ($H = ۱$, $O = ۱۶$)

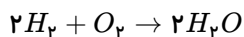

۴۱. با توجه به شکل روبه‌رو، آرایش الکترونی کدام کاتیون مشابه آرایش الکترونی کاتیون آهن در محلول مورد آزمایش است؟

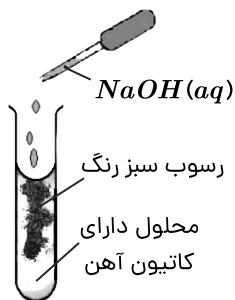
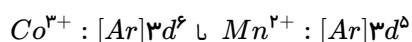

۴۲. در هر مورد علت را بنویسید.

الف) گرانیوی $C_{۱۱}H_{۲۴}$ از $C_{۱۴}H_{۳۰}$ کمتر است.

۴۳. واکنش‌های زیر به‌طور طبیعی انجام می‌شوند:

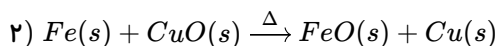
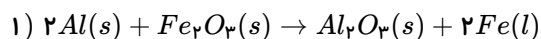

با توجه به واکنش‌پذیری دو فلز آلومینیم و مس، آیا واکنش زیر به‌طور طبیعی انجام می‌شود؟ توضیح دهید.

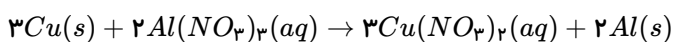

ب) در واکنش (۲)، حساب کنید برای تولید ۹۶ گرم فلز مس، به چند گرم فلز آهن با خلوص ۸۰ درصد نیاز است؟

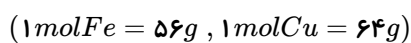

۱. با در نظر گرفتن نمودار داده شده:

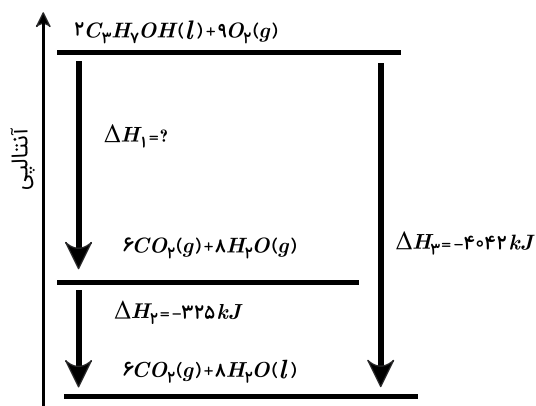

الف) ΔH_1 را محاسبه کنید.

ب) آنتالپی سوختن پروپانول (C_3H_7OH) را در دمای اتاق محاسبه نمایید.

۲. در هر مورد واژه درست را انتخاب کنید.

الف) هنگام خوردن شیر $60^\circ C$ بخش عمده انرژی موجود در شیر در فرایند (هم‌دما شدن - گوارش و سوخت‌وساز) به بدن می‌رسد.

ب) در واکنش $H_2(g) + Cl_2(g) \xrightarrow{25^\circ C} 2HCl(g) + 184 kJ$ گرمای آزاد شده پس از تولید ۲ مول گاز هیدروژن کلرید به‌طور عمده وابسته به تفاوت میان (انرژی پتانسیل - انرژی گرمایی) مواد واکنش‌دهنده و فراورده است.

۳. با توجه به ساختار ترکیب زیر:

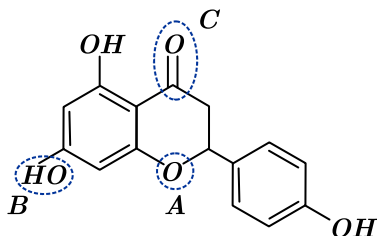

الف) نام گروه‌های عاملی A و C را بنویسید.

۴. در هر مورد علت را توضیح دهید.

الف) در واکنش $N_2O_4(g) + Q \rightarrow 2NO_2(g)$ پایداری $NO_2(g)$ کمتر از $N_2O_4(g)$ است.

ب) با توجه به جدول، مصرف ۱۰۰ گرم بادام برای فعالیتهای ورزشی طولانی مناسب‌تر است.

بادام	برگه زردآلو	۱۰۰ گرم خوراکی
۵۷۹	۲۴۱	ارزش غذایی (kcal)
۲۵٫۹۰	۷۸٫۷۰	کربوهیدرات (g)

۵. دانش‌آموزی در یک آزمایش می‌خواهد ارزش سوختی نوعی گردو را محاسبه کند. این دانش‌آموز دو گرم از این گردو را برمی‌دارد و آن را شعله‌ور می‌کند. سپس گردوی شعله‌ور را تا سوختن کامل زیر یک بشر حاوی ۳۰۰ گرم آب نگه می‌دارد و مشاهده‌های خود را در جدول زیر یادداشت می‌کند. (با فرض اینکه تمام گرمای حاصل از سوختن گردو صرف تغییر دمای آب می‌شود).

با توجه به داده‌های جدول، ارزش سوختی این نوع گردو را برحسب kJg^{-1} محاسبه کنید.

(گرمای ویژه آب $1^{\circ}C^{-1} 4.2 Jg^{-1}$ در نظر بگیرید).

دمای پایانی آب ($^{\circ}C$)	دمای آغازی آب ($^{\circ}C$)
۷۹	۲۵

۶. واکنش جرم مشخصی از پودر کلسیم کربنات را با مقدار کافی محلول هیدروکلریک اسید درون ظرفی بدون درپوش در دما و فشار اتاق در نظر بگیرید

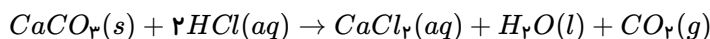

زمان (ثانیه)	۰	۲۰	۴۰
CO_2 شمار مول	۰	۰٫۰۱۵	۰٫۰۳۲

الف) با گذشت زمان جرم مخلوط واکنش، چه تغییری می‌کند؟ چرا؟

ب) سرعت متوسط تولید CO_2 را از ۰ تا ۴۰ ثانیه برحسب مول بر ثانیه حساب کنید.

پ) اگر با تغییر شرایط واکنش در بازه زمانی ۰ تا ۴۰ ثانیه، سرعت متوسط مصرف HCl برابر $10^{-4} \times 9$ مول بر ثانیه شود، با نوشتن محاسبات لازم مشخص کنید کدام عامل زیر بر واکنش تأثیر گذاشته است؟

(a) افزایش دمای مخلوط واکنش

(b) استفاده از تکه‌های کلسیم کربنات به جای پودر با جرم برابر با مقدار اولیه

۷. با توجه به واکنش داده‌شده و اطلاعات جدول:

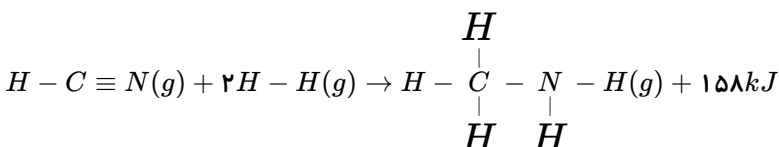

الف) میانگین آنتالپی پیوند $N - H$ را محاسبه کنید.

$H - H$	$C - N$	$C \equiv N$	$C - H$	پیوند
۴۳۶	۳۰۵	۸۸۷	۴۱۵	آنتالپی یا میانگین پیوند ($kJmol^{-1}$)

ب) به کار بردن میانگین آنتالپی پیوند برای پیوند $H - H$ مناسب‌تر است یا پیوند $C - H$ ؟

۸. در هر یک از عبارتهای داده شده، واژه مناسب را انتخاب کنید.

الف) تولید کربن‌دی‌اکسید چهره (پنهان - آشکار) ردپای غذا است.

ب) لیکوپن فعالیت رادیکال‌ها را در بدن (افزایش - کاهش) می‌دهد.

۹. در شکل روبه‌رو هر دو ظرف محتوی آب با دمای $25^{\circ}C$ هستند.

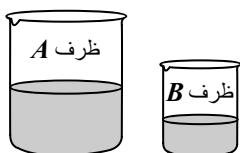

الف

اگر مقداری از محتویات ظرف A برداشته شود، کدام کمیت (ها) در آن ثابت می ماند؟

گرمای ویژه - مجموع انرژی جنبشی - میانگین تندی

ب

اگر به محتویات هر دو ظرف مقدار یکسانی گرما داده شود، کدام یک تغییر دمای بیشتری نشان خواهد داد؟ چرا؟

۱۰. در هر مورد علت را بنویسید.

الف

به کار بردن اصطلاح میانگین آنتالپی پیوند برای $O - H$ مناسب تر از پیوند $H - F$ است.

ب

اگر در واکنش زیر حالت فیزیکی متانول از گاز به مایع تبدیل شود، مقدار آنتالپی واکنش افزایش می یابد.

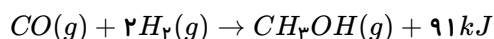

۱۱. در هر مورد واژه درست را انتخاب کنید.

الف

خواص شیمیایی ایزومرها (متفاوت / یکسان) است.

ب

هندوانه و گوجه فرنگی محتوی لیکوپن بوده که (بازدارنده / نگهدارنده) محسوب می شود.

پ

فرایند گوارش و سوخت و ساز بستنی در بدن (گرماگیر / گرماده) است و در این فرایند دمای بدن (تغییر می کند / ثابت است).

۱۲. درستی یا نادرستی هریک از عبارتهای زیر را تعیین کرده و در صورت نادرست بودن شکل درست آن را بنویسید.

الف

اگر از سوختن کامل 1.3 گرم گاز اتین 65 کیلوژول گرما آزاد شود، ارزش سوختی آن $50kJ \cdot g^{-1}$ است.

ب

هرچه ضریب استوکیومتری یک ماده در معادله موازنه شده واکنش بیشتر باشد، شیب نمودار مول - زمان آن کمتر است.

۱۳. به پرسش های زیر پاسخ دهید.

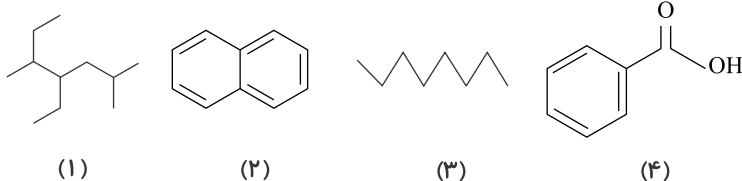

الف

فرمول مولکولی ترکیب (۴) را بنویسید.

۱۴. اگر در دمای ثابت از ظرف مقابل 5 لیتر آب خارج شود:

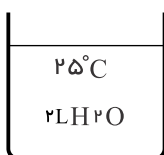

الف

میانگین انرژی جنبشی آن چه تغییری می کند؟ چرا؟

ب

انرژی گرمایی آن کاهش می یابد یا افزایش؟

پ

ظرفیت گرمایی ویژه چه تغییری می کند؟

۱۵. گاز کلرواتان در افشانه های بی حس کننده موضعی کاربرد دارد و از واکنش گاز اتن با گاز هیدروژن کلرید (HCl) به دست می آید. اگر مجموع آنتالپی پیوند واکنش دهندها در واکنش زیر برابر با $(+2705)$ کیلوژول و آنتالپی واکنش (-59) کیلوژول باشد، با توجه به جدول داده شده، آنتالپی پیوند $C - H$ را محاسبه کنید.

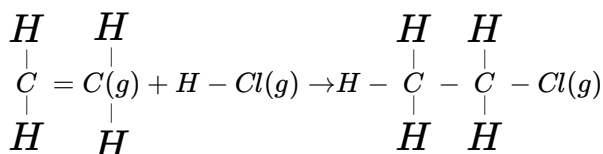

$C - Cl$	$C - C$	پیوند
۳۳۹	۳۴۸	میانگین انرژی پیوند ($kJ \cdot mol^{-1}$)

۱۶. با توجه به اطلاعات داده شده، آنتالپی واکنش زیر را حساب کنید.

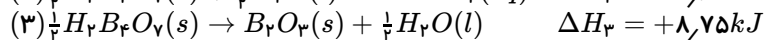
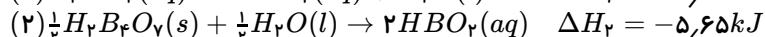
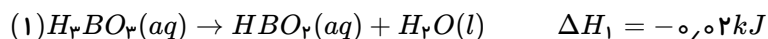
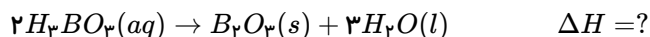

۱۷. با توجه به واکنش‌ها پاسخ دهید.

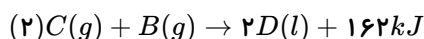
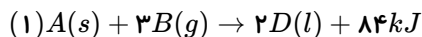

الف) در کدام واکنش، مواد واکنش‌دهنده پایدارتر هستند؟ چرا؟

ب) اگر در واکنش (۲) ماده D به حالت جامد تولید شود، آنتالپی واکنش کدام مقدار می‌تواند باشد؟ (۱۷۳- یا ۱۶۲- یا ۱۴۵-)

۱۸. جدول زیر غلظت NOBr را در زمان‌های مختلف در واکنش تجزیه آن نشان می‌دهد.

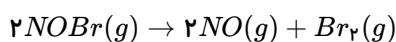

زمان (s)	۰	۲	۴	۸
[NOBr]	۰.۰۱	۰.۰۰۷	۰.۰۰۵	۰.۰۰۴
$mol \cdot L^{-1}$				

سرعت واکنش را در بازه زمانی ۲ تا ۸ ثانیه برحسب $mol \cdot L^{-1} \cdot min^{-1}$ محاسبه کنید.

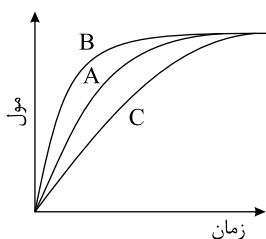

۱۹. در نمودار داده شده منحنی A مربوط به تغییر مول فراورده یک واکنش است. با دلیل مشخص کنید کدام منحنی B یا C نشان‌دهنده افزودن کاتالیزگر به واکنش است.

۲۰. با استفاده از جدول زیر:

نوع پیوند	$N \equiv N$	$H - H$	$H - N$
kJ/mol انرژی پیوند	۹۴۴	۴۳۶	۳۸۸

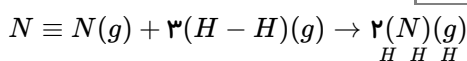

الف) نمودار آنتالپی واکنش را محاسبه کنید.

ب) آنتالپی واکنش داده شده را محاسبه کنید.

۲۱. با توجه به شکل‌ها پاسخ دهید.

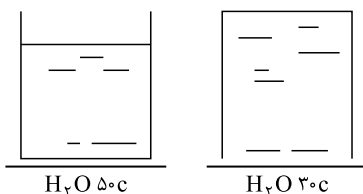

الف) در کدام ظرف مولکول‌ها تندتر حرکت می‌کنند؟ چرا؟

ب) در کدام ظرفیت گرمایی آب بیشتر است؟ چرا؟

پ) ظرفیت گرمایی ویژه دو ظرف را با یکدیگر مقایسه کنید.

۲۲. هریک از ترکیبات زیر جزء کدام دسته از ترکیبات آلی می‌باشند.

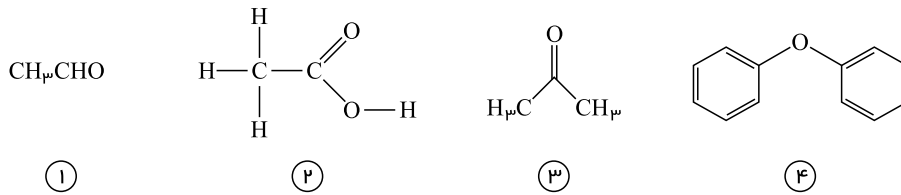

۲۳. برای هریک از مواد زیر یک کاربرد بنویسید.

الف بنزوئیک اسید

۲۴. با استفاده از قانون هس تغییر آنتالپی (ΔH) واکنش داخل کادر را به کمک واکنش‌های ۱ و ۲ و ۳ به دست آورید.

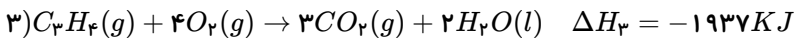
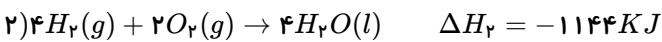
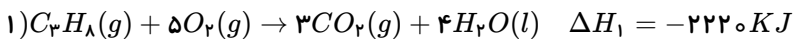
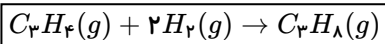

۲۵. با توجه به واکنش زیر به سوالات پاسخ دهید.

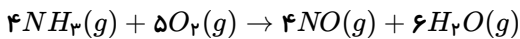

الف نمودار زیر تغییر غلظت $NO(g)$ را نشان می‌دهد یا $NH_3(g)$ را؟ چرا؟

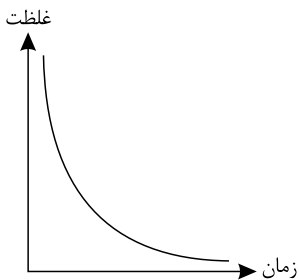

ب بیشترین سرعت تولید یا مصرف کدام ماده تعلق دارد؟

پ اگر سرعت متوسط مصرف $NH_3(g)$ در گستره زمانی معین $10^{-7} \times 2,4$ مول بر ثانیه باشد سرعت تولید بخار آب را به دست آورید.

ت سرعت واکنش را محاسبه کنید.

۲۶. دور واژه‌های درست خط بکشید.

الف جنبش مولکول‌ها در آب با دمای $60^\circ C$ (بیشتر - کمتر) از آب با دمای $20^\circ C$ است.

۲۷. جاهای خالی را پر کنید.

الف استفاده از پتاسیم یدید KI در تجزیه آب اکسیژنه در دمای اتاق اثر و استفاده از پودر آهن به جای قطعه آهن اثر را بر سرعت واکنش نشان می‌دهد.

ب انرژی‌ای که ناشی از نیروهای نگه‌دارنده ذره‌های سازنده مواد شرکت‌کننده در واکنش است انرژی نام دارد.

۲۸. درستی یا نادرستی عبارت‌های زیر را با ذکر دلیل بنویسید.

الف در فرایند ذوب، سطح انرژی فرآورده بیشتر از واکنش‌دهنده است، بنابراین پایداری فرآورده بیشتر از پایداری واکنش‌دهنده است.

۲۹. به سوالات زیر پاسخ کوتاه دهید.

الف وجود کدام ماده در هندوانه و گوجه‌فرنگی فعالیت رادیکال‌ها را کاهش می‌دهد؟

۳۰. گزینه مناسب را انتخاب کنید.

الف

کدام یک از محیط‌های زیر برای نگهداری مواد غذایی مناسب نیست؟

- ۱) سرد ۲) خشک ۳) تاریک ۴) مرطوب

ب

ب) کدام گزینه در واکنش $4NH_3(g) + 5O_2(g) \rightarrow 4NO(g) + 6H_2O(g)$ نادرست است؟

- ۱) کاهش سرعت مصرف آمونیاک با گذشت زمان
 ۲) کاهش سرعت مصرف اکسیژن با گذشت زمان
 ۳) افزایش سرعت تولید نیتروژن مونواکسید با گذشت زمان
 ۴) کاهش سرعت تولید بخار آب با گذشت زمان

پ

در واکنش فرضی $5A(aq) + 2B(s) \rightarrow 4C(aq) + D(s)$ سرعت واکنش برابر سرعت متوسط کدام ماده برحسب $mol \cdot s^{-1}$ است؟

۲۱. با رسم نمودار مناسب، گرمای آزاد شده در کدام واکنش کمتر است؟

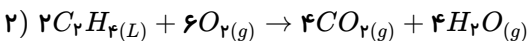
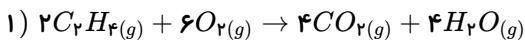
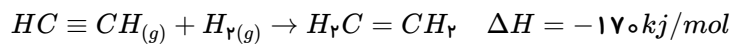
۲۲. با استفاده از معادله واکنش و جدول زیر آنتالپی پیوند $C = C$ را محاسبه کنید.

پیوند	$C \equiv C$	$C - H$	$H - H$
kJ/mol میانگین آنتالپی	۸۳۹	۴۱۵	۴۳۶

۲۳. با استفاده از قانون هس، آنتالپی واکنش مقابل را به دست آورید.

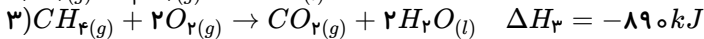
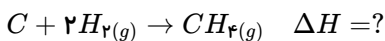

۲۴. اگر در واکنش $2Al(s) + 6HBr(aq) \rightarrow 2AlBr_3(aq) + 3H_2(g)$ ، پس از گذشت ۱۵ ثانیه از آغاز واکنش، مقدار 20.25 گرم از هیدروبرمیک اسید (HBr) مصرف شود، سرعت متوسط تولید آلومینیم برمید ($AlBr_3$)، چند مول بر دقیقه است. ($Br = 80$ ، $H = 1 \text{ g/mol}$)

۲۵. با توجه به معادله سوختن گرافیت به سؤالات زیر پاسخ دهید. $C_{(s)} + O_2(g) \rightarrow CO_2(g) \quad \Delta H = -394 \text{ kJ}$ (گرافیت)

الف

از سوختن کامل 7.2 gr گرافیت چند کیلوژول گرما آزاد می‌شود؟ $C = 12 \text{ g/mol}$

ب

گرمای آزاد شده در قسمت (الف) دمای چند گرم آب را از 80 درجه سانتی‌گراد بالا می‌برد؟ $H_2O = 4.2 \text{ J/gr}^\circ C$ ظرفیت گرمایی ویژه)

۲۶. از بین دو واژه داده‌شده، مورد مناسب را انتخاب کنید.

الف

محلول پتاسیم پرمنگنات با یک اسید آلی در دمای اتاق به (کندی - سرعت) واکنش می‌دهد.

ب

واکنش اکسایش گلوکز یک واکنش (گرماده - گرماگیر) است.

۲۷. درستی یا نادرستی عبارت زیر را تعیین کنید و شکل صحیح عبارت نادرست را بنویسید.

الف

ظرفیت گرمایی ویژه یک ماده از حاصل ضرب ظرفیت گرمایی در جرم یک ماده به دست می‌آید.

ب

رادیکال‌ها گونه‌هایی پرنرژی و ناپایدار هستند که در ساختار خود الکترون جفت‌نشده دارند.

۲۸. قاشقی با دمای 25 درجه سلسیوس را در فنجانی پر از آب 60 درجه سلسیوس قرار می‌دهیم.

الف

جهت انتقال گرما از قاشق به آب است یا برعکس؟

ب

انرژی سامانه (آب) به تدریج کاهش می‌یابد یا افزایش؟

پ

علامت گرمای سامانه (آب درون فنجان) مثبت است یا منفی؟

ت

فرایند تغییر دمای قاشق در فنجان گرماگیر است یا گرماده؟

۳۹. با توجه به اطلاعات داده شده آنتالپی واکنش زیر را به دست آورید.

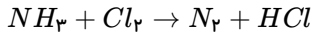

$Cl - Cl$	$N \equiv N$	$H - Cl$	$H - N$	پیوند
۹۴۱	۲۴۳	۳۸۹	۴۳۱	$\Delta H_{\text{پیوند}} (KJ \cdot mol^{-1})$

۴۰. با توجه به واکنش‌های داده شده، آنتالپی واکنش مقابل را محاسبه کنید.

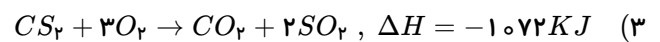

۴۱. اغلب ورزشکاران برای درمان آسیب‌های خود از بسته‌هایی استفاده می‌کنند که به سرعت گرما را انتقال می‌دهند. ماده‌های موجود در هریک از بسته‌های گرما و سرما را نام برده و نحوه عملکرد کلی آنها را بنویسید.

۴۲. سرعت متوسط تجزیه هیدروژن پراکسید برابر 0.02 مول بر دقیقه است. پس از گذشت 40 ثانیه از آغاز واکنش چند مول گاز تولید شده است؟

۴۳. درستی یا نادرستی هریک از عبارت‌های زیر را تعیین کرده و در صورت نادرست بودن شکل درست آن را در پاسخنامه بنویسید.

الف

چگالی الماس از چگالی گرافیت بیشتر است.

۱. ساختار زیر پلیمر پلی تری متیلن ترفتالات (PPT) را نشان می‌دهد. این پلیمر برای تهیه الیاف فرش استفاده می‌شود.

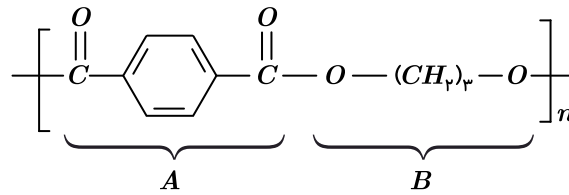

الف الیاف فرش تهیه شده از این پلیمر، در کدام شرایط زودتر پوسیده می‌شود؟ چرا؟

(a) محیط سرد و خشک (b) محیط گرم و مرطوب

ب ساختار مونومر قسمت A را رسم کنید.

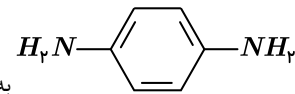

پ با قرار دادن مولکول $H_2N-C_6H_4-NH_2$ به جای مونومر کدام بخش (A) یا (B) یک پلی آمید به دست می‌آید؟

۲. در هر مورد واژه درست را انتخاب کنید.

الف پلاستیک (پلی استیرن - پلی لاکتیک اسید) امکان تبدیل شدن به کود را دارد.

۳. با توجه به ساختار ترکیب زیر:

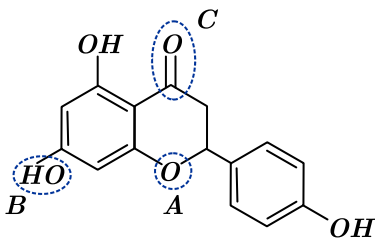

الف با افزودن این ماده به آب، نیروی جاذبه غالب میان گروه عاملی B و مولکول‌های آب از چه نوعی است؟

ب ویژگی غالب در این مولکول قطبی است یا ناقطبی؟

۴. چگالی دو پلی اتن A و پلی اتن B به ترتیب ۰٫۹۲ و ۰٫۹۷ گرم بر سانتی متر مکعب است.

الف استحکام کدام پلیمر بیشتر است؟ چرا؟

ب در کدام پلیمر برخی از مونومرهای آن از کناره‌ها به یکدیگر افزوده می‌شوند؟

پ کدام پلیمر در ساخت بطری کدر شیر به کار می‌رود؟

۵. در هر مورد علت را توضیح دهید.

الف در شرایط یکسان انحلال پذیری $CH_3(CH_2)_3OH$ از $CH_3(CH_2)_5OH$ بیشتر است.

۶. با توجه به ساختار ترکیب‌های داده شده، به پرسش‌ها پاسخ دهید.

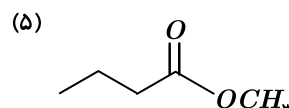
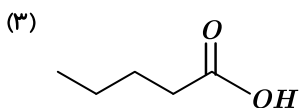
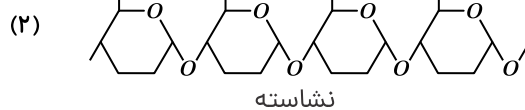
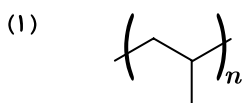

الف

ساختار پلیمر تولید شده از مونومر (۴) را رسم کنید.

ب

یک کاربرد از پلیمر (۱) را بنویسید.

پ

نام مونومر سازنده ترکیب (۲) را بنویسید.

ت

ساختار الکل سازنده استر (۵) را رسم کنید.

ث

نقطه جوش ترکیب‌های (۳ و ۵) را با بیان دلیل مقایسه کنید.

۷. در هر یک از عبارت‌های داده شده، واژه مناسب را انتخاب کنید.

الف

مولکول‌های (گلوکز - نشاسته) بسیار بزرگ هستند و شمار اتم‌های آنها به ده‌ها هزار می‌رسد.

۸. درستی یا نادرستی عبارت‌های زیر را تعیین کنید. سپس شکل درست عبارت‌های نادرست را بنویسید.

الف

به کمک یک قاعده می‌توان تعداد دقیق مونومرهای شرکت‌کننده در واکنش پلیمری شدن را تعیین نمود.

۹.

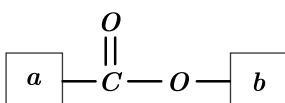

فرمول همگانی استرها را می‌توان به صورت روبه‌رو نمایش داد. کدام یک از قسمت‌های (a یا b) می‌تواند گروه هیدروکربنی یا اتم هیدروژن باشد؟

۱۰. واکنش زیر پلیمری شدن اتن را نشان می‌دهد.

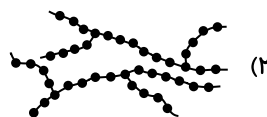
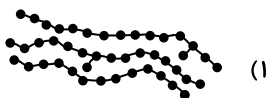
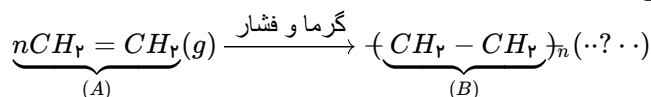

الف) مونومر و واحد تکرارشونده را تعیین کنید.

ب) حالت فیزیکی فرآورده را مشخص کنید.

ج) مولکول‌های اتن می‌توانند به دو صورت به یکدیگر افزوده شوند و دو فرآورده متفاوت ایجاد کنند. با توجه به شکل روبه‌رو، کدام پلی‌اتن سبک‌تر است؟ چرا؟

۱۱. با توجه به ساختار پلیمر زیر به پرسش‌ها پاسخ دهید.

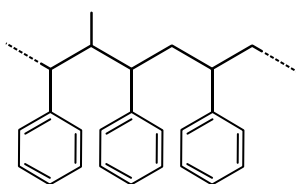

الف

نام پلیمر را بنویسید.

ب

یک کاربرد برای آن بنویسید.

۱۲. به پرسش‌های زیر پاسخ دهید.

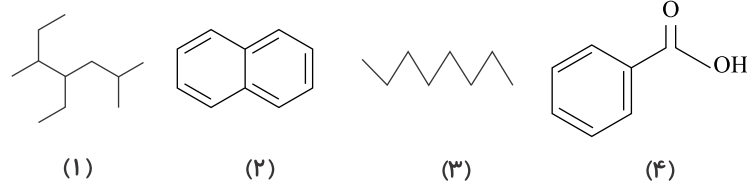

الف

آیا از ترکیب (۴) می‌توان در تهیه پلی‌استر استفاده کرد؟ چرا؟

۱۳. با در نظر گرفتن ساختارهای زیر، به پرسش‌ها پاسخ دهید.



الف

کدام ساختار پلی اتن شفاف است؟

ب

کدام ساختار استحکام بیشتری دارد؟

پ

کدام یک انعطاف پذیرتر است؟

ت

نیروی بین مولکولی غالب در پلی اتن چیست؟

۱۴. با توجه به ساختار زیر که مربوط به ویتامین B₅ است به پرسش‌ها پاسخ دهید.

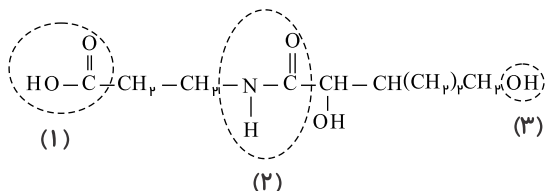

الف

نام گروه‌های عاملی مشخص شده را بنویسید.

ب

این ویتامین در آب محلول است یا در چربی؟ چرا؟

۱۵. برای هر یک از موارد زیر دلیل بنویسید.

الف

برای پلیمرها نمی‌توان فرمول مولکولی دقیقی نوشت.

۱۶. با در نظر گرفتن ساختار مولکول‌های زیر، به پرسش‌ها پاسخ دهید.

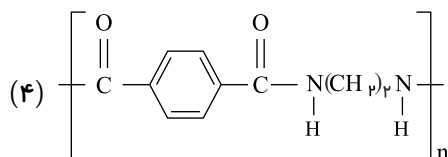
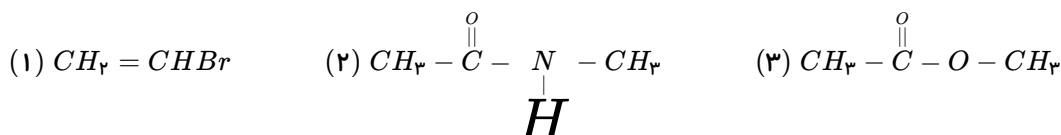

الف

ساختار پلیمر حاصل از مولکول (۱) را بنویسید.

ب

نقطه جوش ترکیب (۲) بیشتر است یا ترکیب (۳)؟ چرا؟

پ

ساختار مونومرهای سازنده پلیمر (۴) را بنویسید.

۱۷. نام شیمیایی ترکیبات روبه‌رو را بنویسید و سپس یک کاربرد برای ترکیب شماره ۳ بنویسید.

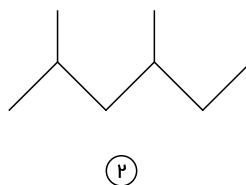
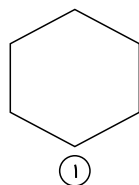

۱۸. برای هر یک از مواد زیر یک کاربرد بنویسید.

الف

بنزواتیک اسید

ب

تفلون

پ

پلی پروپین

ت

پلی سیانواتن

۱۹. جاهای خالی را پر کنید.

الف

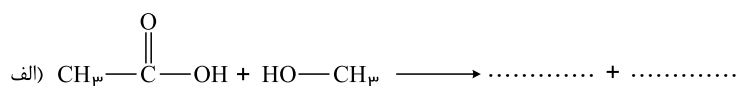

ب

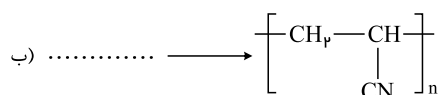

پ

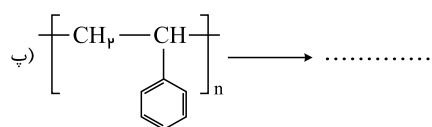

۲۰. با توجه به فرمول مولکولی دو الکل زیر به پرسش‌ها پاسخ دهید.

الف

بخش قطبی و ناقطبی را در هر ترکیب با کشیدن دایره‌ای به دور آنها مشخص کنید.

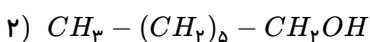
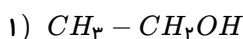

ب

کدام ترکیب در آب کمتر حل می‌شود؟ چرا؟

۲۱. به پرسش‌های زیر پاسخ دهید:

الف

چرا به پلی‌لاکتیک‌اسیدها، پلیمرهای سبز می‌گویند؟

ب

پلیمرهای سبز از سه فرآورده کشاورزی به دست می‌آید، آن سه فرآورده را نام ببرید.

پ

از پلی‌لاکتیک‌اسیدها چه موادی تهیه می‌شود؟ (دو مورد)

۲۲. ساختار پلیمر رسم شده را در نظر بگیرید.

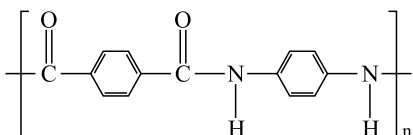

الف

نام خانواده این پلیمر را بنویسید.

ب

ساختار مولکول‌های آن را رسم کنید.

پ

نام یک پلیمر از این خانواده را بنویسید.

۲۳. دور واژه‌های درست خط بکشید.

الف

در بوتانول نیروی (وان دروآلسی - هیدروژنی) غالب و ویتامین ث در آب (محلول - نامحلول) است.

ب

درستی یا نادرستی عبارتهای زیر را با ذکر دلیل بنویسید.

الف

پشم گوسفند و پنبه جزو دسته پلی‌آمیدها محسوب می‌شود.

پروپانول نسبت به اکتانول بهتر در آب حل می‌شود.

ب

پلی‌لاکتیک‌اسید جزو پلیمرهای سبز است.

پ

۲۵. به سوالات زیر پاسخ کوتاه دهید.

الف) برای پلی‌وینیل کلرید و پلی‌استیرن یک کاربرد بنویسید.

الف

ب) برای تولید دبه‌های آب از کدام نوع پلی‌اتن استفاده می‌شود؟

ب

پ) نیروهای بین مولکولی در انسولین قوی‌تر است یا پروپان؟

پ

۲۶. گزینه مناسب را انتخاب کنید.

الف) گروه‌های عاملی موجود در ۱ و ۲ به ترتیب از راست به چپ کدام است؟

الف



۱) کتون - آلدهید ۲) کربوکسیلیک‌اسید - استر ۳) آمین - اتر ۴) آمید - هیدروکسیل

۲۷. با توجه به پلیمر داده‌شده به سوالات زیر پاسخ دهید؟

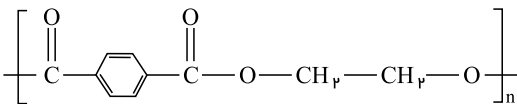

الف) این پلیمر، پلی‌استر است یا پلی‌آمید؟

الف

ب) ساختار مونومرهای سازنده آن را در واکنش با آب رسم کنید.

ب

۲۸. از بین دو واژه داده‌شده، مورد مناسب را انتخاب کنید.

الف) در تولید پلی‌استر نیازمند وجود الکل (تک‌عاملی - دوعاملی) هستیم.

الف

۲۹. درستی یا نادرستی عبارت زیر را تعیین کنید و شکل صحیح عبارت نادرست را بنویسید.

الف) پلی‌اتن سنگین دارای شفافیت بیشتری از پلی‌اتن سبک است.

الف

ب) از آبکافت یک استر، یک اسید آلی و یک الکل تولید می‌شود.

ب

۳۰. با توجه به ساختار روبه‌رو، به پرسش‌های زیر پاسخ دهید.

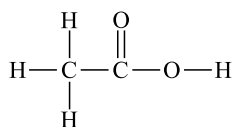

الف) این ماده در ساختار خود کدام گروه عاملی را دارد؟

الف

ب) این ترکیب می‌تواند در واکنش تهیه اسانس بوی آناناس شرکت کند یا خیر؟ چرا؟

ب

۳۱. به سوالات زیر پاسخ دهید.

الف) نام مونومر سازنده و کاربرد پلیمر پلی‌استیرن را بنویسید.

الف

ب) ساختار و نام پلیمر حاصل از مونومر کلرواتن را بنویسید.

ب

پ) نام و ساختار مونومر سازنده تفلون را بنویسید.

پ

۳۲. واکنش تولید متیل پروپانوات را از الکل و اسید سازنده آن بنویسید.

۳۳. در شرایط یکسان انحلال‌پذیری کدام یک از اسیدهای زیر در آب بیشتر است؟ چرا؟

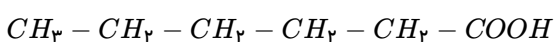

۳۴. با توجه به نشاسته به سوال‌های زیر پاسخ دهید.

الف

مطابق کتاب درسی، دو ماده خوراکی دارنده نشاسته را نام ببرید.

ب

نشاسته جزو کدام دسته از پلیمرهاست؟

پ

واکنش تجزیه نشاسته بر اثر گوارش چه محصولی می‌دهد؟

۲۵. در هریک از عبارت‌های داده‌شده، واژه مناسب را انتخاب کنید.

الف

ترکیب آلی $(CCl_4 = CCl_4, CHCl_3 - CHCl_3)$ می‌تواند در واکنش پلیمری شدن شرکت کند.

ب

کیسه خون از پلیمر (پلی وینیل کلراید، پلی استیرن) تهیه می‌شود.

۳۶. درستی یا نادرستی عبارت‌های زیر را تعیین کنید. سپس شکل درست عبارت‌های نادرست را بنویسید.

الف

هرگاه گاز اتن را در فشار بالا گرما دهیم، فرآورده‌ای گازی و سفید رنگ تولید می‌شود.

۳۷. بو و طعم خوش آناناس به دلیل وجود اتیل بوتانات با فرمول ساختاری زیر است.

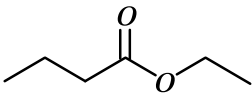

الف

این ترکیب از واکنش کدام گروه از مواد زیر به دست می‌آید؟

۱) الکل و آلدهید ۲) الکل و کربوکسیلیک اسید

۳۸. با توجه به ساختار زیر به پرسش‌ها پاسخ دهید.

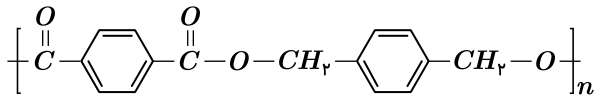

الف) این ترکیب به کدام دسته از پلیمرها مربوط است؟ چرا؟

ب) ساختار مونومرهای سازنده آن را بنویسید.

ج) اختلاف جرم مولی مونومرهای سازنده آن را به دست آورید. $(1 \text{ mol O} = 16 \text{ g}, 1 \text{ mol C} = 12 \text{ g}, 1 \text{ mol H} = 1 \text{ g})$

۳۹. ساختار یک پلیمر به شکل روبه‌رو ترسیم شده است. با توجه به آن به سؤالات زیر پاسخ دهید.

الف) این پلیمر به کدام دسته از پلیمرها تعلق دارد؟

ب) نیروی بین مولکولی این نوع پلیمر از چه نوعی است؟

ج) ساختار واحدهای سازنده آن را رسم کنید.

۴۰. برای استری با فرمول $C_2H_4O_2$:

الف) ساختار آن را رسم کنید.

ب) ساختار الکل و اسید مربوطه را رسم کنید.

ج) نیروی بین مولکولی این استر را مشخص کنید.

۴۱. برای عبارت‌های زیر دلیل بنویسید.

الف) از مولکول اتان نمی‌توان پلیمر تهیه کرد.

ب) نقطه‌جوش الکل‌ها و اسیدهای سازنده استرها، از نقطه‌جوش استرها بیشتر است.

۴۲. در مورد الیاف و روند تهیه لباس‌ها به سؤالات زیر پاسخ دهید.

الف) از الیاف ساختگی ۱ مورد را نام ببرید.

ب) پنبه از کدام نوع الیاف است؟ از پنبه غیر از تولید لباس در تولید چه مواردی می‌توان استفاده کرد؟ (۲ مورد)

ج) نخ با چه فرایندی به پارچه خام تبدیل می‌شود؟ پارچه خام با چه فرایندی به پارچه قابل استفاده تبدیل می‌شود؟

د) الیاف ساختگی بر پایه چه موادی ساخته می‌شوند؟

ه) پنبه از چه موادی ساخته شده؟ خود این مواد از چه مولکول‌هایی ساخته شده است؟

۴۳. کلمه مناسب را از داخل پرانتز انتخاب کنید.

الف

الیاف ساختگی در (صنایع نساجی / شرکت‌های پتروشیمیایی) تولید می‌شوند.

ب

پنبه از مولکول‌های (گلوکز / سلولز) تشکیل شده و هر مولکول آن زنجیره‌ای بسیار بلند است که از اتصال شمار بسیار زیادی مولکول (گلوکز / سلولز) به یکدیگر ساخته می‌شود.

۱. در جمله‌های زیر، عبارت درست را از داخل پرانتز انتخاب کنید.

الف

طبق اصل پایستگی - کوانتیده بودن) بار، همواره بار الکتریکی جسم، مضرب درستی از بار بنیادی e است.

۲. درستی یا نادرستی جمله‌های زیر را با واژه «درست» یا «نادرست» مشخص کنید.

الف

خطوط میدان الکتریکی برآیند می‌توانند در هر نقطه فضا یکدیگر را قطع کنند.

ب

اگر ساختمان یک خازن را تغییر ندهیم، با دو برابر کردن اختلاف پتانسیل میان صفحه‌های آن، ظرفیت خازن ثابت می‌ماند.

۳. سه ذره باردار q_1 ، q_2 ، q_3 مطابق شکل روبه‌رو در سه رأس مربعی به ضلع ۳۰cm ثابت شده‌اند. نیروی خالص الکتریکی وارد بر بار q_2 را برحسب بردارهای یکه \vec{i} و \vec{j} تعیین کنید.

$$(q_1 = 3nC \quad q_2 = 2nC \quad q_3 = -4nC \quad k = 9 \times 10^9 N \cdot m^2 / C^2)$$

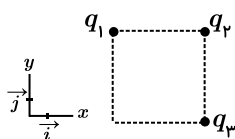

۴. نمودار تغییرات میدان الکتریکی یک ذره باردار برحسب فاصله، مطابق شکل روبه‌رو است. اندازه بار الکتریکی ذره چند کولن است؟

$$(k = 9 \times 10^9 N \cdot m^2 / C^2)$$

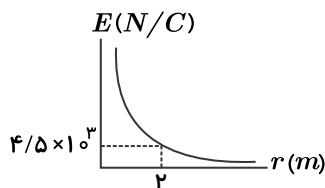

۵. مطابق شکل روبه‌رو، بار الکتریکی مثبت q را در یک میدان الکتریکی یکنواخت در مسیر $ABCD$ از نقطه A تا D جابه‌جا می‌کنیم.

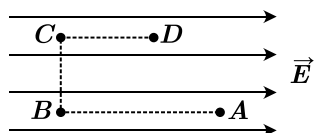

الف

کار نیروی الکتریکی در کدام مسیر صفر است؟

ب

انرژی پتانسیل الکتریکی این بار در مسیر CD چگونه تغییر می‌کند؟

پ

پتانسیل الکتریکی نقطه‌های A و B را با هم مقایسه کنید.

۶. ذره بارداری در یک میدان الکتریکی یکنواخت قائم رو به بالا، معلق و به حال سکون قرار دارد. نوع بار الکتریکی ذره را تعیین کنید.

۷. بار الکتریکی $q = -10nC$ از نقطه‌ای با پتانسیل الکتریکی $V_1 = 15V$ تا نقطه‌ای با پتانسیل V_2 آزادانه جابه‌جا می‌شود. اگر انرژی پتانسیل الکتریکی بار q در این جابه‌جایی $10^{-7}J$ کاهش یابد. V_2 چند ولت است؟

۸. پدیده فروریزش الکتریکی در خازن را توضیح دهید.

۹. ظرفیت خازن تختی $F = 18 \times 10^{-9}$ و مساحت هر یک از صفحه‌های آن $6m^2$ است. اگر بین صفحه‌های آن دی‌الکتریکی با ثابت 5 پر شده باشد، فاصله بین دو صفحه خازن چند متر است؟ $(\epsilon_0 = 9 \times 10^{-12} \frac{F}{m})$

$$(\epsilon_0 = 9 \times 10^{-12} \frac{F}{m})$$

۱۰. درستی یا نادرستی جمله‌های زیر را مشخص کنید.

الف

طبق اصل پایستگی بار الکتریکی، مجموع جبری همه بارهای الکتریکی در یک دستگاه منزوی، ثابت است.

۱۱. کلمه درست را از داخل پرانتز انتخاب کنید.

الف

اندازه نیروی الکتریکی بین دو بار نقطه‌ای که در راستای خط واصل آنها اثر می‌کند، با (مربع فاصله - فاصله) بین بارها نسبت وارون دارد.

ب

با خارج کردن دی الکتریک از بین صفحات خازن، حداکثر ولتاژ قابل تحمل خازن (افزایش - کاهش) می‌یابد.

۱۲. توضیح دهید چرا میدان الکتریکی درون رسانایی که در تعادل الکتروستاتیکی است، برابر با صفر است؟

۱۳. در جدول زیر کاربرد صنعتی هر پدیده را از ستون (۱) به گزاره مورد نظر در ستون (۲) مرتبط کنید (در ستون (۲) یک مورد اضافه است).

ستون (۱)	ستون (۲)
الف) رنگ پاشی الکتروستاتیکی	۱) تخلیه بار الکتریکی
ب) رسوب دهنده الکتروستاتیکی (ESP)	۲) القای بار الکتریکی
پ) حسگر کیسه‌های هوای خودروها	۳) القاگر
	۴) خازن

۱۴. آزمایشی شرح دهید که چگونگی توزیع بار الکتریکی روی سطح خارجی اجسام رسانای نامتقارن را بررسی کند و نتیجه آزمایش را بنویسید.

۱۵. دو گوی رسانا، کوچک و یکسان به بارهای $q_1 = -4\mu C$ و $q_2 = +6\mu C$ را با هم تماس می‌دهیم و سپس تا فاصله $r = 30\text{ cm}$ از هم دور می‌کنیم.

الف) نیروی الکتریکی بین دو گوی را محاسبه کنید. $(k = 9 \times 10^9 \frac{N \cdot m^2}{C^2})$

ب) این نیرو رانشی است یا ربایشی؟

۱۶. یک خازن تخت به یک باتری بسته شده است تا باردار شود. پس از مدتی، درحالی که باتری همچنان به خازن متصل است، فاصله بین صفحات خازن را کاهش می‌دهیم، جدول زیر را با کلمات افزایش، کاهش و ثابت تکمیل کنید. (نیازی به نوشتن روابط نیست).

اختلاف پتانسیل بین صفحات	بار روی صفحات	ظرفیت خازن	میدان الکتریکی بین صفحات
الف	ب	پ	ت

۱۷. دو بار الکتریکی نقطه‌ای غیرهمنام $+9\mu C$ و $-9\mu C$ مطابق شکل به فاصله 6 cm از هم قرار دارند. برآیند میدان‌های الکتریکی حاصل از دو بار در نقطه A

چند نیوتون بر کولن و در کدام جهت است؟ جهت و اندازه میدان الکتریکی در نقطه A که در وسط آنها قرار دارد را به دست آورید. $(k = 9 \times 10^9 \frac{N \cdot m^2}{C^2})$

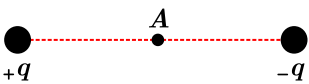

۱۸. درستی یا نادرستی جمله‌های زیر را با کلمه‌های «درست» و «نادرست» مشخص کنید.

الف

اگر بار الکتریکی مثبت را در جهت خطوط میدان الکتریکی جابه‌جا کنیم، کار میدان الکتریکی روی بار، مثبت است.

ب

پتانسیل الکتریکی، یک کمیت نرده‌ای است.

۱۹. کلمه درست را از داخل پرانتز انتخاب کنید.

الف

یکای $\frac{J}{C}$ معادل یکای (ولت - وبر) می‌باشد.

ب

با دو برابر کردن اختلاف پتانسیل بین صفحات یک خازن، (ظرفیت - بار الکتریکی) روی صفحات خازن، دو برابر می‌شود.

۲۰. چرا معمولاً شخصی که در هواپیماست از خطر آذرخش در امان است؟

۲۱. پدیده فروریزش الکتریکی ماده دی الکتریک، چه موقعی رخ می‌دهد؟

۲۲. بار الکتریکی $q = +40\text{ nC}$ از نقطه‌ای با پتانسیل الکتریکی $V_1 = +40\text{ V}$ تا نقطه‌ای با پتانسیل $V_2 = +10\text{ V}$ آزادانه جابه‌جا می‌شود. انرژی پتانسیل بار

چند ژول و چگونه تغییر می‌کند؟

۲۳. سه ذره باردار مطابق شکل روبه‌رو در سه رأس مثلث قائم‌الزاویه‌ای ثابت شده‌اند. بردار نیروی الکتریکی خالص وارد بر ذره q_1 واقع در رأس قائمه را به دست آورده و اندازه این نیرو را حساب کنید. $(k = 9 \times 10^9 \frac{N \cdot m^2}{C^2})$

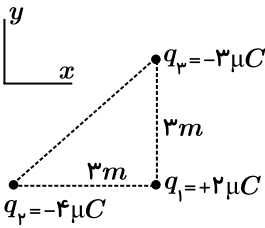

۲۴. ظرفیت خازنی $12 \mu F$ و بار الکتریکی روی صفحات آن $3.5 mC$ است. اگر $3 mC$ بار الکتریکی را از صفحه منفی جدا کرده و به صفحه مثبت منتقل کنیم، انرژی ذخیره شده در خازن، چند ژول تغییر می‌کند؟

۲۵. خازنی را توسط یک باتری، باردار و سپس از مدار جدا کرده‌ایم. اگر فاصله بین صفحات خازن را افزایش دهیم، جدول زیر را با کلمات افزایش، کاهش و ثابت تکمیل کنید.

اختلاف پتانسیل بین صفحات	بار روی صفحات	ظرفیت خازن	انرژی خازن
الف	ب	ج	د

۲۶. مطابق شکل، چهار ذره باردار روی محیط و مرکز نیم‌دایره‌ای به شعاع $3 cm$ ثابت شده‌اند. نیرویی که بر بار q_4 وارد می‌شود را برحسب بردارهای یکه بنویسید. $(k = 9 \times 10^9 \frac{N \cdot m^2}{C^2})$

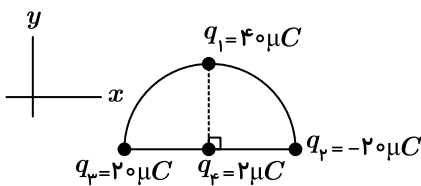

۲۷. در شکل زیر ذره‌ای باردار به جرم 5 میلی‌گرم در فضای میان یک میدان الکتریکی یکنواخت معلق است. اندازه بار ذره چند کولن است؟ $(g = 10 \frac{m}{s^2})$

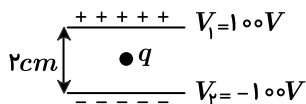

۲۸. در یک میدان الکتریکی، ذره‌ای به جرم 4 میلی‌گرم و بار الکتریکی $+2 \mu C$ از نقطه A با پتانسیل الکتریکی $-80 V$ و تندی $15 \frac{m}{s}$ طوری پرتاب می‌شود که از نقطه B با پتانسیل الکتریکی $+120 V$ عبور می‌کند. با چشم‌پوشی از وزن و اصطکاک، تندی ذره در نقطه B چقدر است؟

۲۹. در شکل زیر، دو گوی کوچک مشابه به جرم‌های $14/4$ گرم و بار مثبت، در فاصله $10 cm$ از هم در تعادل هستند. هر گوی، چند الکترون از دست داده است؟ $(e = 1.6 \times 10^{-19}, g = 10 \frac{m}{s^2})$



۳۰. خازن تختی با دی‌الکتریک شیشه $(\kappa = 5)$ را با یک باتری شارژ می‌کنیم. سپس آن را از مدار جدا می‌کنیم و دی‌الکتریک بین صفحات آن را برمی‌داریم و مساحت مشترک دو صفحه را نیز نصف می‌کنیم. با بیان روابط مناسب، مشخص کنید انرژی خازن چند برابر می‌شود.

۳۱. ذره باردارى مطابق شکل، مسیر $A \rightarrow B \rightarrow C$ را می‌پیماید. اگر کار میدان الکتریکی روی ذره در این مسیر $+4\mu J$ باشد،

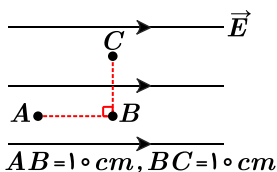

الف) تغییر انرژی پتانسیل الکتریکی ذره در مسیر $A \rightarrow B$ چند میکروژول است؟

ب) نوع بار ذره چیست؟

ج) کدام نقطه (از بین نقاط A ، B و C) بیشترین پتانسیل الکتریکی را دارد؟

۳۲. سه ذره باردار $q_A = 5\mu C$ ، $q_B = -4\mu C$ و q_C در جای خود ثابت شده‌اند. اگر $AB = 1\text{ cm}$ و نیرویی که بار q_B به q_C وارد می‌کند به صورت

$$\vec{F}_{BC} = (-24N)\vec{j}$$

(ثابت کولن در SI برابر 9×10^9 است.)



۳۳. خازنی به ولتاژ $100V$ وصل است. اگر انرژی ذخیره شده در خازن $2 \times 10^{-4} J$ باشد،

الف) اختلاف بار الکتریکی ذخیره شده روی صفحات خازن چند کولن است؟

ب) ظرفیت خازن را محاسبه کنید.

۳۴. ظرفیت خازنی $30nF$ و بار الکتریکی آن $300nC$ است.

الف) انرژی ذخیره شده در این خازن چند نانوژول است؟

ب) بین صفحات خازن هوا است. خازن را از باتری جدا می‌کنیم و دی الکتریکی با ثابت 5 را بین صفحات آن قرار می‌دهیم. انرژی ذخیره شده در خازن چند نانوژول تغییر

می‌کند؟

۳۵. می‌خواهیم خازنی تخت با ظرفیت یک فاراد بسازیم که فاصله بین صفحات آن $9mm$ و ثابت دی الکتریک بین صفحات آن 5 باشد.

الف) مساحت صفحات خازن را حساب کنید. $(\epsilon_0 = 9 \times 10^{-12} \frac{F}{m})$

ب) یک راه برای افزایش ظرفیت خازن پیشنهاد دهید.

۳۶. میدان الکتریکی خالص حاصل از دو بار نقطه‌ای q_1 و q_2 ، در رأس مثلث قائم‌الزاویه‌ای مطابق شکل است:

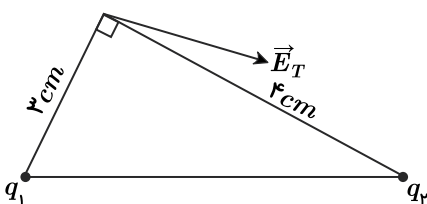

الف) نوع بارهای q_1 و q_2 را مشخص کنید.

ب) اندازه بارها را با هم مقایسه کنید.

۳۷. با توجه به شکل مقابل که خطوط میدان الکتریکی را نشان می‌دهد، به سؤالات زیر پاسخ کوتاه دهید:

الف) بزرگی میدان الکتریکی را در نقاط A و B مقایسه کنید.

ب) پتانسیل الکتریکی نقاط A و B را مقایسه کنید.

ج) اگر ذره‌ای با بار منفی از نقطه A به نقطه B برود، انرژی پتانسیل الکتریکی آن چگونه تغییر می‌کند؟

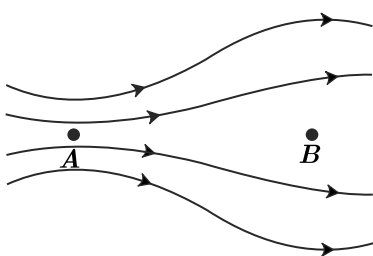

۳۸. به سؤالات زیر پاسخ دهید:

الف) چرا می‌گویند بار الکتریکی یک کمیت کوانتیده است؟

ب) وسیله‌ای که با استفاده از تسمه‌ای متحرک، بار الکتریکی را بر روی یک کلاهک توخالی فلزی جمع می‌کند، چه نامیده می‌شود؟

۳۹. در شکل زیر، نیروی الکتریکی خالص وارد بر بار q_1 را بر حسب بردارهای یکجهت \vec{i} و \vec{j} بنویسید و اندازه آن را حساب کنید. ($k = 9 \times 10^9 \frac{Nm^2}{C^2}$)

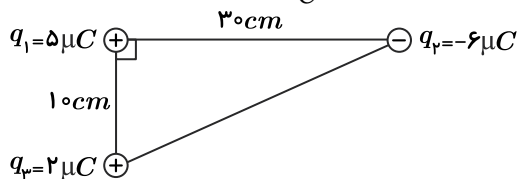

۴۰. در شکل زیر، پتانسیل الکتریکی نقطه A برابر $1000V$ است. پتانسیل الکتریکی نقطه E را به دست آورید.

($AB = 10cm, BC = 15cm, CD = 7cm, DE = 8cm$)

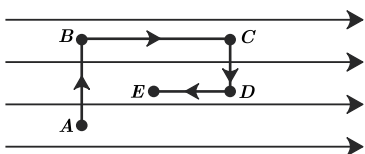

$$\vec{E} = 2 \times 10^4 \frac{N}{C}$$

۴۱. در شکل زیر، اندازه و نوع بار q_2 را به گونه‌ای تعیین کنید که میدان الکتریکی خالص در نقطه O صفر شود. ($k = 9 \times 10^9 \frac{Nm^2}{C^2}$)

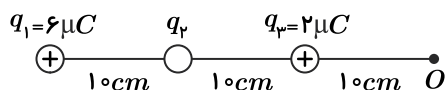

۴۲. مطابق شکل، ذره‌ای با بار الکتریکی $+3mC$ و جرم $14g$ ، از حال سکون از نقطه A رها می‌شود. اگر پتانسیل الکتریکی نقطه A برابر $100V$ و پتانسیل الکتریکی نقطه B برابر $100V$ باشد، تندی ذره را در نقطه B حساب کنید. (از نیروی وزن ذره چشم‌پوشی کنید.)

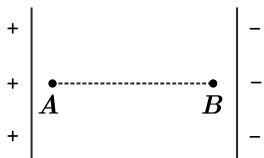

۴۳. در شکل مقابل، خازنی به مولدی به ولتاژ $12V$ وصل شده است. اگر فاصله بین صفحات خازن $2cm$ باشد:

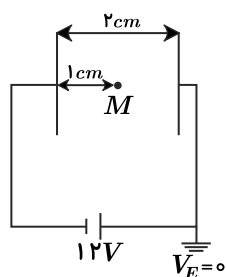

الف) بزرگی میدان الکتریکی بین صفحات خازن را حساب کنید.

ب) اگر قطب مثبت مولد را به زمین وصل کنیم، پتانسیل الکتریکی نقطه M چند ولت می‌شود؟

۴۴. نمودار تغییرات بزرگی میدان الکتریکی بر حسب فاصله از یک ذره باردار، مطابق شکل است:

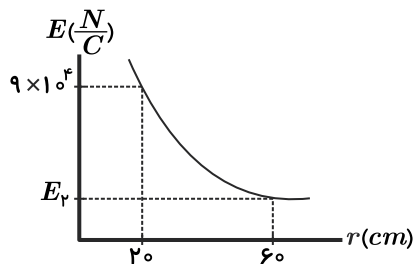

الف) E_p چند نیوتون بر کولن است؟ ($k = 9 \times 10^9 \frac{Nm^2}{C^2}$)

ب) اندازه بار ذره را در SI حساب کنید.

۴۵. خازنی با ظرفیت $5\mu F$ به اختلاف پتانسیل V متصل شده است. اگر اختلاف پتانسیل بین صفحات آن را به $18V$ برسانیم، بار الکتریکی ذخیره‌شده در آن

$20\mu C$ افزایش می‌یابد. بار اولیه خازن چند میکروکولن بوده است؟

۴۶. مساحت صفحه‌های موازی خازن تختی 2cm^2 و فاصلهٔ میان آنها 1mm است. اگر میدان الکتریکی بین صفحات خازن $1000 \frac{N}{C}$ باشد و بین صفحه‌ها هوا قرار

داشته باشد: $(\epsilon_0 = 9 \times 10^{-12} \frac{C^2}{Nm^2})$

الف) ظرفیت خازن چند فاراد است؟

ب) انرژی ذخیره‌شده در خازن چند ژول است؟

۱. در جمله‌های زیر، عبارت درست را از داخل پرانتز انتخاب کنید.

الف

الکترون‌ها با سرعتی متوسط موسوم به سرعت سوق در (جهت - خلاف جهت) میدان به‌طور آهسته‌ای سوق پیدا می‌کنند.

۲. نمودار $I - V$ برای دو سیم مسی A و B با طول‌های یکسان، مطابق شکل روبه‌رو است. مساحت مقطع کدام یک بزرگ‌تر است؟

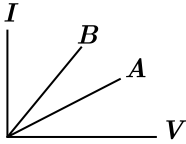

۳. دانش‌آموزی برای اندازه‌گیری مقاومت درونی یک باتری، در مداری مطابق شکل روبه‌رو یک لامپ، باتری، آمپرسنج، ولتسنج و کلید را به کمک سیم‌های رابط به هم وصل می‌کند. مراحل انجام آزمایش توسط این دانش‌آموز را توضیح دهید.

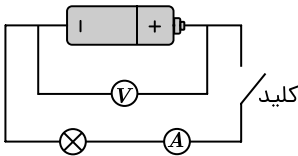

۴. یک لامپ سه راهه $۲۲۰V$ که دو رشته دارد مطابق شکل روبه‌رو برای کار در سه توان مختلف ساخته شده است. وقتی دو سر لامپ به اختلاف پتانسیل $۲۲۰V$ وصل شود.

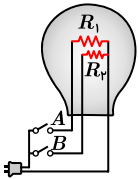

الف

در کدام یک از حالت‌های زیر، لامپ بیشترین توان مصرفی را دارد؟

۱) فقط کلید A بسته باشد. ۲) فقط کلید B بسته باشد. ۳) هر دو کلید هم‌زمان بسته باشند.

ب

بیشترین توان مصرفی این لامپ چند وات است؟ ($R_1 = ۹۰۰\Omega$ $R_2 = ۴۵۰\Omega$)

۵. درستی یا نادرستی جمله‌های زیر را مشخص کنید.

الف

جهت قراردادی جریان الکتریکی، برخلاف جهت سوق الکترون‌هاست.

۶. کلمه درست را از داخل پرانتز انتخاب کنید.

الف

آمپر - ساعت، یکای (جریان الکتریکی - بار الکتریکی) است.

۷. مقاومت الکتریکی لوله رسانای توخالی به شعاع خارجی $۲mm$ و شعاع داخلی $1mm$ با مقاومت ویژه $۱.۵۷ \times 10^{-8} \Omega \cdot m$ و طول $۰.۵m$ چند اهم است؟ ($\pi = ۳.۱۴$)

۸. درستی یا نادرستی جمله‌های زیر را با کلمه‌های «درست» و «نادرست» مشخص کنید.

الف

مقاومت یک ولتسنج باید خیلی کم باشد تا قرار گرفتن آن در مدار، ولتاژ اجزای مدار را به‌طور محسوسی تغییر ندهد.

۹. کلمه درست را از داخل پرانتز انتخاب کنید.

الف

زمانی که مقاومت‌ها را به‌طور متوالی به هم وصل کنیم، مقاومت معادل آنها (بزرگ‌تر - کوچک‌تر) از مقاومت هر یک از آنهاست.

۱۰. لامپی با مقاومت الکتریکی R را به اختلاف پتانسیل $۴V$ وصل می‌کنیم. در مدت ۵ دقیقه تعداد ۱.۵×10^{18} الکترون از لامپ می‌گذرد. R چند اهم است؟ ($e = 1.6 \times 10^{-19}C$)

۱۱. نمودار $I - V$ برای دو رسانای A و B مطابق شکل است.

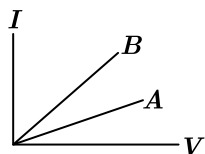

الف) نوع این رساناها چیست؟
ب) مقاومت کدام یک کمتر است؟

۱۲. در سیم کشی منازل، مصرف کننده‌ها به طور موازی قرار می‌گیرند. دو دلیل برای آن بیان کنید.

۱۳. دو لامپ رشته‌ای دارای جنس و طول یکسان هستند، ولی رشته لامپ B ضخیم‌تر از رشته لامپ A است. وقتی هر دو لامپ به برق شهر وصل شوند، کدام لامپ پرنورتر خواهد بود؟ چرا؟

۱۴. در مدار داده شده:

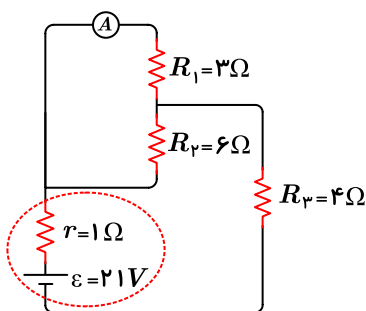

الف) مقاومت معادل را به دست آورید.

ب) عدد آمپرسنج ایده‌آل چقدر است؟

۱۵. یک لامپ سه راهه ۲۰۰ ولتی که دو رشته دارد، مطابق شکل برای کار در سه توان مختلف ساخته شده است. اگر مقاومت رشته‌های لامپ، 10Ω و 40Ω باشد،

الف) با بستن کدام کلید یا کلیدها، توان مصرفی لامپ، بیشترین مقدار خواهد بود؟

ب) اگر لامپ با کمترین توان مصرفی کار کند، در مدت ۱ دقیقه چند ژول انرژی الکتریکی مصرف می‌کند؟

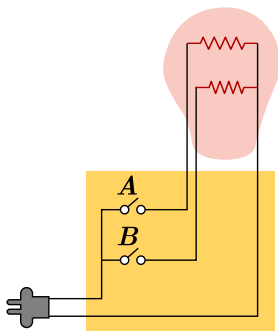

۱۶. اگر در مدار شکل مقابل، توان مصرفی در مقاومت R_1 برابر $8W$ باشد، توان خروجی مولد را بیابید.

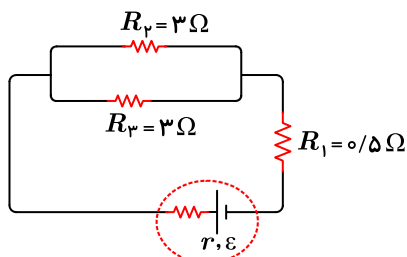

۱۷. سیمی با شعاع سطح مقطع $2mm$ را به صورت حلقه‌ای به قطر $8cm$ درمی‌آوریم. اگر این سیم از ماده‌ای با مقاومت ویژه $10^{-8}\Omega \cdot m$ ساخته شده

باشد، مقاومت حلقه‌ای که ساخته‌ایم چند اهم است؟

۱۸. پدیده ابررسانایی را با ذکر یک مثال تعریف کنید.

۱۹. در مدار داده شده اگر لغزنده رئوستا را به سمت راست ببریم، توان مصرفی مقاومت R_3 چگونه تغییر می کند؟ توضیح دهید.

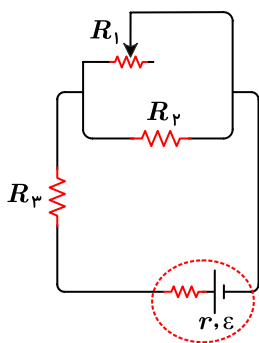

۲۰. بر روی یک لامپ اعداد $220V$ و $200W$ نوشته شده است. این لامپ را به مدت سه ساعت به اختلاف پتانسیل $110V$ وصل می کنیم. در این مدت چند کیلووات ساعت انرژی در لامپ مصرف می شود؟

۲۱. در مدار شکل زیر، آمپرسنج های A_1 و A_2 به ترتیب $3A$ و $4A$ را نشان می دهند.

الف) مقاومت R_2 را به دست آورید.
ب) مقاومت معادل مدار چند اهم است؟

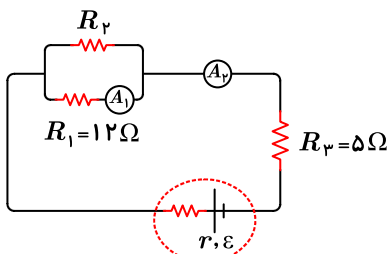

۲۲. روی یک باتری قلمی مقدار $500mAh$ نوشته شده است. اگر این باتری جریان متوسط $80mA$ را فراهم سازد:

الف) در هر دقیقه چه تعداد الکترون از این باتری می گذرد؟ ($e = 1.6 \times 10^{-19}C$)

ب) چند ساعت طول می کشد تا ۸۰٪ از این باتری تخلیه شود؟

۲۳. در مدار شکل مقابل، با بستن کلید K ، عددی که آمپرسنج آرمانی نشان می دهد چگونه تغییر می کند؟

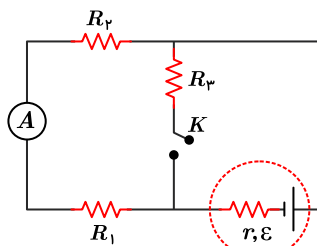

۲۴. هریک از عبارتهای ستون سمت راست به کدام عبارت در ستون سمت چپ مرتبط است؟ (در ستون سمت چپ چهار کلمه اضافی است.)

ستون B	ستون A
a) بار الکتریکی	الف) مقاومت ویژه این مواد، با افزایش دما کاهش می یابد. ب) نوعی مقاومت متغیر، که در مدارهای الکترونیکی نقش رئوستا را دارد. ج) طبق این قانون، گرمای تولیدشده در یک مقاومت از رابطه RI^2t به دست می آید. د) آمپر - ساعت، یکای فرعی این کمیت است.
b) ژول	
c) جریان الکتریکی	
d) نارسانا	
e) دیود نورگسیل	
f) پتانسیومتر	
g) نیمرسانا	
h) آمپر	

۲۵. نمودار تغییرات جریان بر حسب اختلاف پتانسیل، برای دو مقاومت الکتریکی A و B به شکل روبه‌رو رسم شده است.

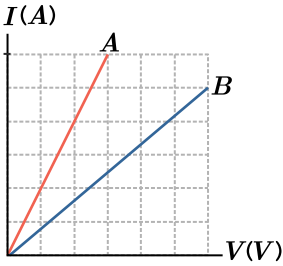

الف) مقاومت الکتریکی کدام مقاومت بیشتر است؟ چرا؟

ب) اگر $R_A = 120\Omega$ باشد، مقاومت الکتریکی B چند اهم است؟

ج) اگر جریان عبوری از مقاومت A برابر $3A$ باشد، اختلاف پتانسیل دو سر آن چند ولت است؟

۲۶. مقاومت الکتریکی رشته سیمی از جنس نقره به قطر $2mm$ و طول $5km$ ، در دمای اتاق برابر با 25Ω است.

الف) مقاومت ویژه نقره را در این دما بر حسب یکای SI آن تعیین کنید.

ب) با عبور جریان، مقاومت الکتریکی این سیم چگونه تغییر می‌کند؟

۲۷. مطابق شکل، دو سیم رسانای هم‌جنس M و N در مدار قرار دارند. اگر طول سیم M ، دو برابر سیم N و قطر مقطع آن نصف سیم N باشد، عددی که آمپرسنج (۱) نشان می‌دهد، چند برابر آمپرسنج (۲) است؟ آمپرسنجهای آرمانی هستند.

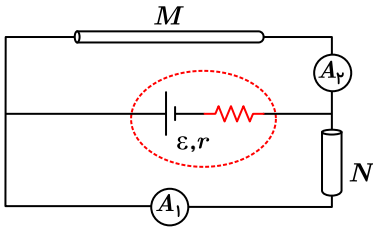

۲۸. به سؤالات زیر پاسخ کوتاه دهید.

الف) در مدار شکل مقابل، اگر لغزندهٔ رئوستا به طرف راست برده شود، عددی که آمپرسنج و ولت‌سنج ایده‌آل نشان می‌دهند، چگونه تغییر می‌کند؟

ب) در بهم بستن موازی مقاومت‌ها، با افزایش تعداد مقاومت‌ها، مقاومت معادل کاهش می‌یابد یا افزایش؟

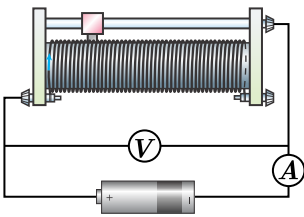

۲۹. مقاومت رشتهٔ سیم داخل یک لامپ را یکبار با اهم‌تر اندازه می‌گیریم و بار دیگر با استفاده از رابطه $P = \frac{V^2}{R}$ مصرفی P محاسبه می‌کنیم. کدام یک عدد بزرگ‌تری خواهد شد؟ چرا؟

۳۰. روی یک اتوی برقی اعداد $1100W$ و $220V$ نوشته شده است.

الف) مقاومت الکتریکی این اتو در حالت روشن چند اهم است؟

ب) اگر این اتو در هر روز به‌طور متوسط 15 دقیقه روشن باشد، انرژی الکتریکی مصرف‌شده توسط اتو در یک دورهٔ یک ماهه (30 روز) چند کیلووات‌ساعت است؟

۳۱. مداری را مطابق شکل روبه‌رو در نظر بگیرید:

الف) اگر جریان عبوری از باتری $1.2A$ باشد، نیروی محرکهٔ آن چند ولت است؟

ب) توان خروجی باتری چند وات است؟

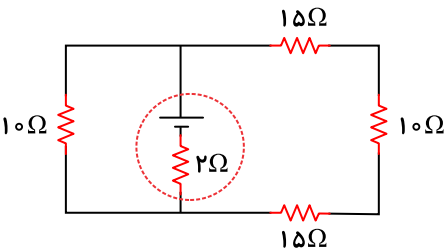

۳۲. دو سر یک باتری را یک بار به مقاومت $R_1 = 3\Omega$ و بار دیگر به مقاومت $R_2 = 8\Omega$ می‌بندیم. اگر اختلاف پتانسیل دو سر باتری در حالت دوم $\frac{4}{3}$ برابر اختلاف

پتانسیل باتری در حالت اول باشد، مقاومت درونی باتری چند اهم است؟

۳۳. در شکل روبه‌رو، مقاومت الکتریکی تمام مقاومت‌ها، یکسان و برابر $R = 16\Omega$ است. مقاومت معادل این مدار بین دو نقطه a و b چند اهم است؟

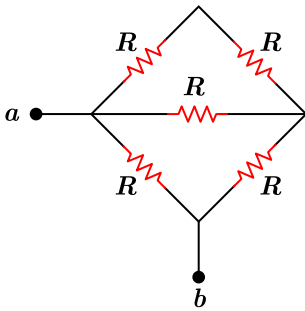

۳۴. دو لامپ با مقاومت‌های مساوی $R = 30\Omega$ را یک بار به‌طور متوالی و بار دیگر به‌طور موازی به یکدیگر می‌بندیم و آنها را هر بار به ولتاژ $V = 60V$ وصل می‌کنیم. نسبت توان مصرف‌شده در حالت موازی به توان مصرف‌شده در حالت متوالی چقدر است؟

۳۵. در مداری با یک مقاومت خارجی R و یک باتری، طبق رابطه $P_{\text{مفید}} = \varepsilon I - rI^2$ ، ثابت کنید توان مفید باتری هنگامی بیشینه است که $R = r$ باشد و مقدار آن برابر است با $P_{\text{max}} = \frac{\varepsilon^2}{4r}$.

۳۶. شکل زیر، نمودار اختلاف پتانسیل دو سر یک باتری را برحسب جریان عبوری از آن نشان می‌دهد. اگر این باتری به یک مقاومت 4Ω اهمی وصل شود، مطلوب است:

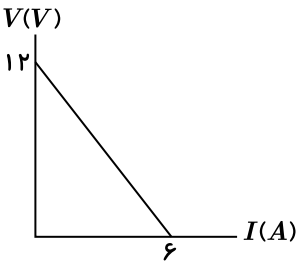

الف) جریان عبوری از باتری

ب) توان تلف‌شده در باتری

۳۷. در شکل مقابل، تعدادی لامپ مشابه به‌طور موازی به‌هم متصل شده‌اند و هر لامپ با کلیدی همراه است. بررسی کنید که با بستن کلیدها یکی پس از دیگری، عددهایی که آمپرسنج و ولت‌سنج ایده‌آل نشان می‌دهند، چه تغییری می‌کنند؟

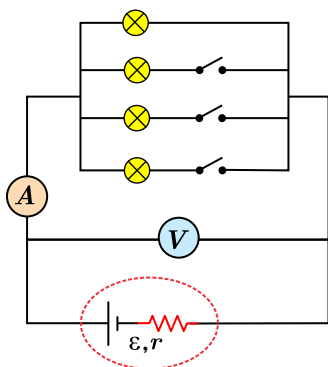

۳۸. در مدار شکل مقابل، در مدت 5 دقیقه چه تعداد الکترون از لامپ می‌گذرد؟ ($e = 1.6 \times 10^{-19}C$)

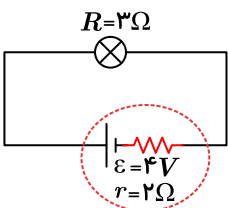

۳۹. اگر ولتاژ دو سر لامپی 10 درصد کاهش یابد، توان مصرفی آن $19W$ کاهش می‌یابد. توان مصرفی لامپ در حالت اول چند وات بوده است؟

۴۰. دو رسانای فلزی از یک ماده ساخته شده‌اند و طول یکسانی دارند. رسانای A ، سیم توپری به شعاع 1cm و رسانای B ، مکعبی به طول ضلع 2cm است. مقاومت رسانای A چند برابر مقاومت رسانای B است؟ ($\pi = 3$)

۴۱. اگر لامپی 100 واتی در هر شبانه‌روز 3 ساعت روشن باشد، بهای برق مصرفی آن از قرار هر کیلووات ساعت 20 تومان، در یک دوره یک ماهه چقدر می‌شود؟ (ماه را 30 روز در نظر بگیرید.)

۴۲. دو مقاومت موازی 6Ω و 3Ω به‌طور متوالی به یک مقاومت 2Ω متصل شده‌اند. اکنون مجموعه مقاومت‌ها را به دو سر یک باتری 36 ولتی با مقاومت درونی 2Ω وصل می‌کنیم. توان مصرفی در مقاومت 6Ω چند وات خواهد بود؟

۴۳. در مدار شکل زیر:

الف) مقاومت معادل را به دست آورید.

ب) جریان عبوری از R_3 را محاسبه کنید.

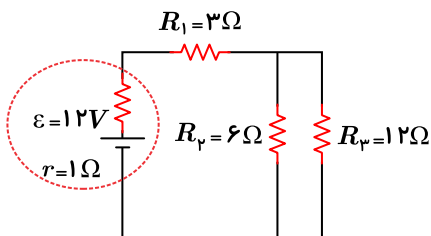

۴۴. مداری طراحی کنید که به کمک آن بتوانیم مقاومت درونی مولد را اندازه‌گیری کنیم.

وسایل مورد نیاز: مولد - سیم‌های رابط - کلید - آمپرسنج - ولتسنج - مقاومت الکتریکی

۴۵. در شکل زیر، سه مقاومت موازی به‌هم بسته شده‌اند. اگر مقاومت معادل برابر 1.5Ω باشد، R_3 چند اهم است؟

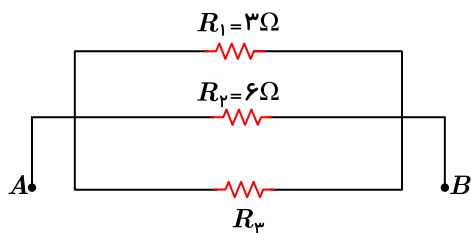

۱. در جمله‌های زیر، عبارت درست را از داخل پرانتز انتخاب کنید.

الف اندازه نیروی مغناطیسی وارد بر الکترون متحرک داخل سیملوله و در امتداد محور آن، (صفر - بیشینه) است.

ب تنها وقتی انرژی وارد القاگر آرمانی می‌شود که جریان در آن، (افزایش - کاهش) یابد.

۲. درستی یا نادرستی جمله‌های زیر را با واژه «درست» یا «نادرست» مشخص کنید.

الف اتم‌های موادی نظیر پلاتین و آلومینیم به‌طور ذاتی فاقد خاصیت مغناطیسی هستند.

ب در مولدهای صنعتی پیچ‌ها ساکن‌اند و آهنربای الکتریکی در آنها می‌چرخد.

۳. در جدول زیر برای هر گزاره از ستون اول گزینه مناسب از ستون دوم را انتخاب کنید (دو مورد در ستون دوم اضافی است).

ستون اول	ستون دوم
الف) جذب شدن واشرهای آهنی توسط آهنربا	۱) فرومغناطیسی سخت
ب) ماده مناسب برای ساختن آهنربای دائمی	۲) وپر
ج) یکای آهنگ تغییر شار مغناطیسی	۳) القای الکترومغناطیسی
د) سامانه تنظیم حد تندی خودرو	۴) فرومغناطیسی نرم
	۵) ولت
	۶) القای مغناطیسی

۴. در شکل روبه‌رو یک آهنربای میله‌ای روی سطح افقی قرار دارد. روی مسیری دایره‌ای شکل دور آهنربا، یک عقربه مغناطیسی را به آرامی حرکت می‌دهیم. پس از نیم دور حرکت، عقربه مغناطیسی چند درجه می‌چرخد؟

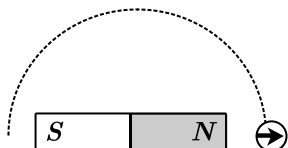

۵. یک آهنربای میله‌ای مطابق شکل روبه‌رو بالای سیملوله‌ای آویزان شده است. (سیملوله دور یک قوطی مقوایی پیچیده شده است).

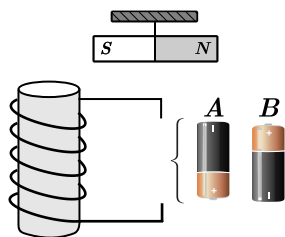

کدام باتری را در مدار قرار دهیم تا آهنربای میله‌ای به طرف آن جذب شود؟ چرا؟

۶. مطابق شکل روبه‌رو، سیم رسانایی به طول $1,2m$ در یک میدان مغناطیسی یکنواخت برون‌سویی به اندازه $5T$ قرار گرفته است. اگر اندازه نیروی مغناطیسی وارد بر سیم برابر $1,8N$ باشد، جریان عبوری از سیم چند آمپر و در چه جهتی است؟

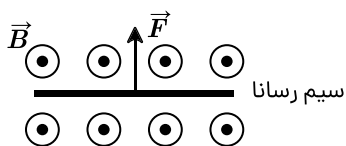

۷. شکل روبه‌رو رسانای U شکلی را درون میدان مغناطیسی یکنواخت درون‌سویی به اندازه $15T$ نشان می‌دهد.

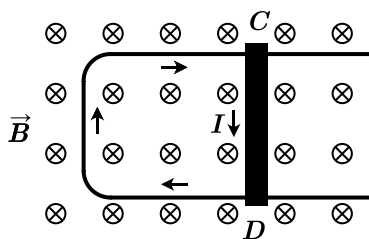

الف) میله فلزی CD به کدام طرف حرکت کند تا جهت جریان القایی در مدار ساعتگرد شود؟

ب) اگر طول میله CD برابر $۰.۲۵m$ و بزرگی نیروی محرکه متوسط القایی در مدار $۷۵V$ باشد، تندی حرکت میله چند متر بر ثانیه است؟

۸. معادله جریان - زمان یک مولد جریان متناوب برحسب یکاهای SI به صورت $I = ۵ \sin ۱۰۰\pi t$ است.

الف) جریان در لحظه $\frac{1}{۶۰۰}s$ چند آمپر است؟ $(\sin \frac{\pi}{۶} = \frac{1}{۲})$

ب) دوره تناوب جریان را به دست آورید و نمودار جریان - زمان آن را در یک دوره کامل رسم کنید.

۹. درستی یا نادرستی جمله‌های زیر را مشخص کنید.

الف) در یک القاگر آرمانی تنها وقتی انرژی وارد القاگر می‌شود که جریان در آن کاهش یابد.

ب) نیروی بین دو سیم موازی حامل جریان‌های هم‌جهت، رانشی است.

۱۰. کلمه درست را از داخل پرانتز انتخاب کنید.

الف) مواد (پارامغناطیس - فرومغناطیس) در حضور میدان مغناطیسی قوی، خاصیت مغناطیسی ضعیف و موقت پیدا می‌کند.

۱۱. جهت نیروی مغناطیسی را در شکل‌های زیر تعیین کنید.

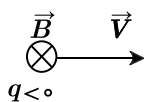

الف)

ب)

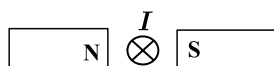

۱۲. الکترونی با بار $۱.۶ \times 10^{-19}C$ مطابق شکل روبه‌رو با تندی $۵۰۰ \frac{m}{s}$ از یک میدان مغناطیسی یکنواخت با بزرگی ۱۰۰ گاوس عبور می‌کند. اندازه نیرویی که

از طرف میدان مغناطیسی به آن وارد می‌شود چند نیوتن است؟

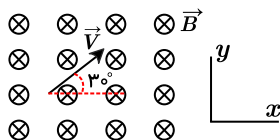

۱۳. سیم‌لوله‌ای آرمانی از ۶۰ دور سیم با قطر $۵mm$ ساخته شده است که بدون فاصله در کنار هم قرار دارند. اگر جریان $۱۰۰mA$ از سیم‌لوله عبور کند، بزرگی

میدان مغناطیسی درون سیم‌لوله و دور از لبه‌ها چند تسلا است؟ $(\mu_0 = 12 \times 10^{-7} \frac{Tm}{A})$

۱۴. جاهای خالی را با کلمات مناسب کامل کنید. (دو کلمه اضافه است).

بردارای - نرده‌ای - فرومغناطیس نرم - دیامغناطیس - جریان القایی - القای الکتریکی

الف) از مواد برای ساخت آهن‌ربای الکتریکی استفاده می‌شود.

ب) مس و نقره در دسته مواد است.

ج) شار مغناطیسی یک کمیت است.

د) سامانه تنظیم حد تندی خودرو براساس کار می‌کند.

۱۵. نیروی محرکه القایی برحسب زمان در نمودار شکل روبه‌رو نشان داده شده است. نمودار تغییرات شار مغناطیسی که از یک حلقه می‌گذرد برحسب زمان را در کل بازه زمانی داده‌شده، رسم کنید.

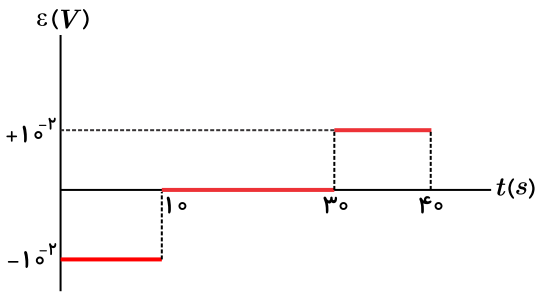

۱۶. جهت جریان القایی را در حلقهٔ رسانای زیر تعیین کنید.

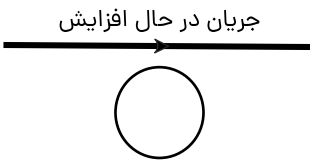

۱۷. جریان متناوبی که بیشینهٔ آن $2A$ و دورهٔ آن $0.2s$ است، از یک رسانای 10 اهمی می‌گذرد.

الف) در لحظهٔ $t = 0.1s$ نیروی محرکهٔ القایی چند ولت است؟

۱۸. درستی یا نادرستی جمله‌های زیر را با کلمه‌های «درست» و «نادرست» مشخص کنید.

الف) نیروی مغناطیسی وارد بر ذرهٔ باردار متحرک در میدان مغناطیسی، فقط بر بردار میدان مغناطیسی عمود است.

۱۹. کلمهٔ درست را از داخل پرانتز انتخاب کنید.

الف) عامل اساسی در ایجاد جریان القایی در آزمایش القای الکترومغناطیس فاراده (تغییر شار - شار) مغناطیسی است.

۲۰. با توجه به جهت‌گیری عقربه‌های مغناطیسی در شکل مقابل، قطب‌های آهنربای میله‌ای را تعیین کنید.

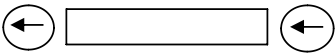

۲۱. مطابق شکل روبه‌رو با اتصال کلید، قطب‌های مغناطیسی سیم‌لوله را تعیین و مشخص کنید آهنربا جذب خواهد شد یا دفع؟

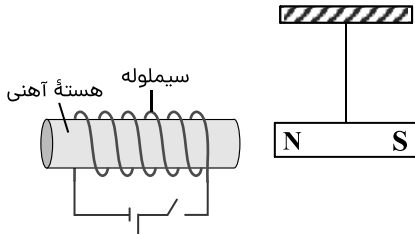

۲۲. آزمایشی را طراحی کرده و شرح دهید که بتوان اثر خود-القائوری را بررسی کرد.

وسایله‌های مورد نیاز: لامپ نئون، القاگر آرمانی (۱۰۰۰ دور یا بالاتر)، باتری ۹ ولتی، سیم، کلید

۲۳. جهت نیروی مغناطیسی را در شکل‌های زیر تعیین کنید.

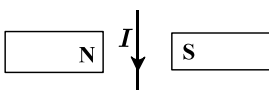
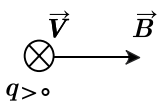

۲۴. پروتونی با تندی $1.5 \times 10^5 \frac{m}{s}$ درون میدان مغناطیسی یکنواختی به اندازه $4mT$ در حرکت است. جهت حرکت پروتون با جهت \vec{B} زاویه 30° می‌سازد. نیروی مغناطیسی وارد بر پروتون چند نیوتون است؟ ($q = 1.6 \times 10^{-19} C$, $\sin 30^\circ = 0.5$)

۲۵.

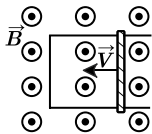

در شکل مقابل رسانای U شکل درون میدان مغناطیسی یکنواخت \vec{B} به اندازه $2T$ قرار دارد. اگر میله لغزنده رسانا به طول $L = 20cm$ با تندی $10 \frac{m}{s}$ به سمت چپ حرکت کند،

الف) بزرگی نیروی محرکه القایی در حلقه را تعیین کنید.

ب) جهت جریان القایی در حلقه را تعیین کنید.

۲۶. در جدول زیر برای هر گزاره از ستون (۱) عبارت مناسب را از ستون (۲) انتخاب کنید (در ستون (۲) یک مورد اضافه است).

ستون (۲)	ستون (۱)
(۱) دیامغناطیس	الف) زاویه‌ای که امتداد عقربه مغناطیسی با سطح افقی زمین می‌سازد.
(۲) شار مغناطیسی	ب) موادی که اتم‌های آنها به طور ذاتی دارای دو قطبی مغناطیسی هستند.
(۳) شیب مغناطیسی	ج) کمیتی نرده‌ای با یکای $T \cdot m^2$
(۴) القای الکترومغناطیس	د) تولید جریان متناوب
(۵) فرومغناطیس	

۲۷. شکل روبه‌رو، نمودار جریان متناوب سینوسی را نشان می‌دهد. معادله جریان بر حسب زمان را بنویسید.

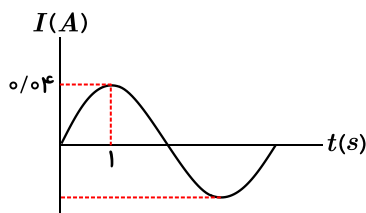

۲۸. با توجه به شکل‌های رسم‌شده، جهت کمیت خواسته‌شده را برای هر شکل بنویسید.

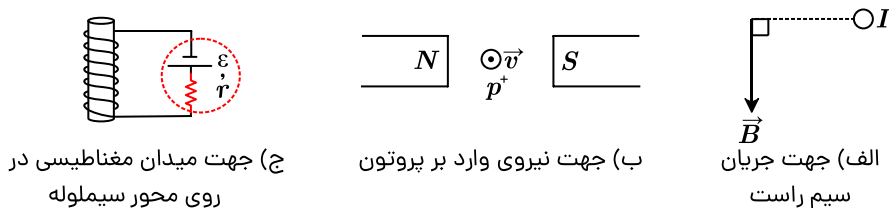

ج) جهت میدان مغناطیسی در روی محور سیملوله

ب) جهت نیروی وارد بر پروتون

الف) جهت جریان سیم راست

۲۹. هریک از عبارات‌های ستون (الف) به کدام عبارت در ستون (ب) مرتبط است؟ (در ستون (ب) دو مورد اضافی است).

(الف)	(ب)
a) القای خاصیت مغناطیسی	(۱) نیروی رانشی
b) مواد پارامغناطیسی	(۲) اسکویید
c) سیم‌های حامل جریان‌های ناهمسو	(۳) کبالت
d) دستگاه اندازه‌گیری میدان مغناطیسی مغز	(۴) ربایش سوزن فولادی توسط آهن‌ربا
	(۵) اورانیم
	(۶) گالوانومتر

۳۰. پروتونی با زاویه 30° نسبت به میدان مغناطیسی یکنواختی به بزرگی $B = 500G$ در حرکت است و نیرویی به اندازه $1.28 \times 10^{-14} N$ به آن وارد می‌شود. تندی پروتون چند متر بر ثانیه است؟ ($e = 1.6 \times 10^{-19} C$)

۳۱. از سیمی به طول $1m$ ، قلابی رسانا به شکل مربع ساخته‌ایم که عمود بر میدان مغناطیسی یکنواختی به بزرگی $400mT$ قرار دارد. اگر قاب در مدت 10 میلی‌ثانیه بچرخد و موازی خط‌های میدان قرار بگیرد، بزرگی نیروی محرکه القایی درون آن چند ولت است؟

۳۲. پیچهای در فضای بین دو قطب یک آهنربا، در هر دقیقه 240 دور می‌چرخد و نیروی محرکه القایی با بیشینه 50 ولت ایجاد می‌کند. معادله نیروی محرکه القایی آن را بر حسب زمان بنویسید.

۳۳. به سؤالات زیر پاسخ کوتاه دهید.

الف) یک رسانای غیراھمی نام ببرید.

ب) مقاومت ویژه یک ماده علاوه بر ساختار اتمی آن به چه عامل دیگری بستگی دارد؟

ج) دو ماده نام ببرید که در حضور میدان مغناطیسی قوی، خاصیت مغناطیسی ضعیف و موقت پیدا می‌کند.

۳۴. در هر شکل، جهت نیروی وارد بر ذره باردار را مشخص کنید و سپس ادامه مسیر حرکت ذره را به‌طور تقریبی رسم کنید.

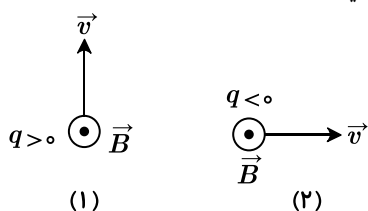

۳۵. با توجه به شکل، توضیح دهید بعد از بستن کلید، عددی که ترازو نشان می‌دهد چگونه تغییر می‌کند؟

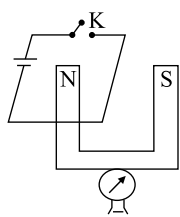

۳۶. اگر در شکل مقابل $q = 4\mu C$ و جرم ذره $1mg$ باشد، بزرگی شتابی که نیروی مغناطیسی به ذره می‌دهد، چند $\frac{m}{s^2}$ و جهت آن به کدام سمت است؟

$$\left(\sin 30^\circ = \frac{1}{2}\right)$$

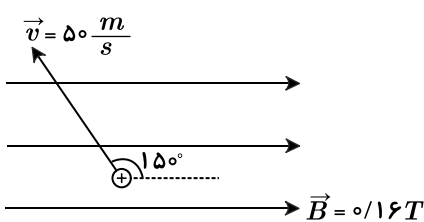

۳۷. از سیملوله‌ای آرمانی با 300 حلقه نزدیک به هم، جریان 4 آمپر می‌گذرد. اگر اندازه میدان مغناطیسی درون سیملوله و در نقطه‌ای دور از لبه‌ها $80G$ باشد، طول سیملوله چقدر است؟ $\left(\mu_0 = 12 \times 10^{-7} \frac{T \cdot m}{A}\right)$

$$\left(\mu_0 = 12 \times 10^{-7} \frac{T \cdot m}{A}\right)$$

۳۸. اگر جهت جریان القایی در حلقه رسانا، پادساعتگرد باشد، جریان در سیم در حال افزایش است یا کاهش؟ چرا؟

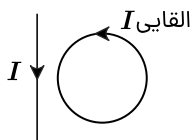

۳۹. سطح حلقه‌های پیچهای که دارای 1000 حلقه است، عمود بر میدان مغناطیسی یکنواختی به اندازه $0.05T$ قرار دارد. میدان مغناطیسی در مدت 0.25 میلی‌ثانیه تغییر می‌کند و به $0.05T$ در خلاف جهت اولیه می‌رسد. اگر سطح هر حلقه $50cm^2$ باشد، اندازه نیروی محرکه القایی متوسط را به دست آورید.

۴۰. ضریب القاوری القاگری $5mH$ و مقاومت آن 35Ω است. اگر این القاگر به یک باتری آرمانی با نیروی محرکه 14 ولت وصل شود، پس از رسیدن جریان به مقدار تعادلی آن، چند ژول انرژی در میدان مغناطیسی ذخیره می‌شود؟

۴۱. شکل مقابل نمودار جریان متناوب سینوسی را نشان می‌دهد.

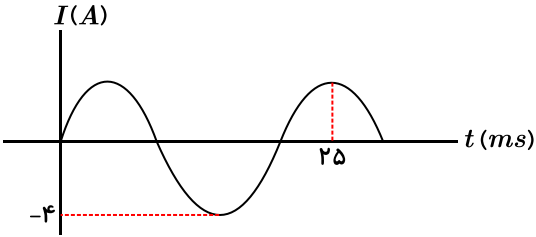

الف) معادله جریان بر حسب زمان را بنویسید.

ب) در چه لحظه‌ای برای اولین بار، جریان نصف جریان بیشینه می‌شود؟

۴۲. گزینه درست را انتخاب کنید.

الف) حلقه رسانای مستطیل شکلی را مطابق شکل از میدان مغناطیسی خارج می‌کنیم. تغییر کدام یک از عوامل زیر باعث تغییر عدد گالوانومتر نمی‌شود؟

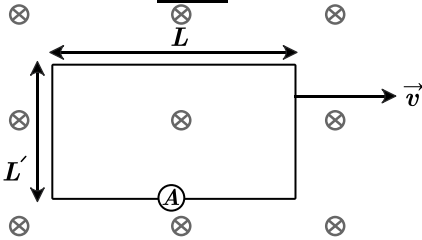

۱) اندازه میدان مغناطیسی

۲) اندازه سرعت حرکت

۳) اندازه L

۴) اندازه L'

ب) قانون بیان می‌کند گرمای تولیدشده توسط جریان I عبوری از یک مقاومت R در مدت زمان t ، برابر با RI^2t است.

۱) ژول

۲) پایستگی انرژی

۳) پایستگی جریانی الکتریکی

۴) لنز